



MOTOBECANE
MOTOCONFORT

PIECES DÉTACHÉES

Mobylette



G 50 S - G 50 LC - G 50 VS - G 50 VLC
H 50 S - H 50 LC - H 50 VS - H 50 VLC

TRÈS IMPORTANT

COMMANDES TÉLÉPHONIQUES

Nous prions instamment nos Agents de n'utiliser le téléphone que pour des petites commandes de dépannage d'extrême urgence.

1° Toutes les commandes téléphoniques enregistrées avant 11 h. 30 pour expédition gare et avant 15 h. pour expédition poste sont, dans la mesure maximum possible, expédiées le jour même.

Afin d'obtenir toute satisfaction auprès de notre Service Pièces Détachées, nous vous prions de bien vouloir prendre connaissance des conseils qui vous sont rappelés ci-dessous :

2° En raison du caractère exceptionnel de ces commandes, nous regrettons de vous informer qu'aucune réclamation résultant d'une interprétation imparfaite ne pourra être prise en considération.

3° Toutefois, sur votre demande, nous pourrions attendre confirmation de votre ordre par écrit, afin de permettre une vérification avant envoi.

ENLÈVEMENT DES COMMANDES PIÈCES DÉTACHÉES EN NOS MAGASINS

1° Les commandes CSD doivent nous parvenir un minimum de 5 jours ouvrables avant enlèvement.

48 heures pour les commandes ordinaires.

2° N'omettez pas de nous préciser la date et l'heure de l'enlèvement probable.

ÉTABLISSEMENT DES BONS DE COMMANDES

1° Nous tenons à votre disposition des carnets de bons de commande suivant modèle ci-contre.

2° Lors d'une commande de pièce quelle qu'elle soit, n'oubliez pas de bien indiquer :

- Le numéro,
- La désignation exacte,
- Le type exact de la machine intéressée,
- Les numéros cadre et moteur dans le cas d'un dépannage.

3° Attention, votre bon de commande ne devra mentionner aucune correspondance.

Si vous avez à nous entretenir de sujets différents, à savoir :

- Demandes de renseignements techniques,
- Demandes de renseignements commerciaux,
- Commandes de machines,
- Instructions pour réparations,
- Réponses diverses, etc...

Traitez chacun d'eux SUR UN FEUILLET SÉPARÉ, joint le cas échéant à votre bon de commande afin d'éviter des frais supplémentaires de correspondance. En procédant ainsi, votre commande ne sera pas retardée et il sera donné suite rapidement aux questions diverses, autres, par les services intéressés.

1 2 3 4 1

Bon de Commande Pièces Détachées du _____

MOTOBECANE

Société Anonyme au Capital de 41.435 150 F
SERVICE DES PIÈCES DÉTACHÉES
13, Rue Beaurepaire — 93 - PANTIN
R.C. Serie 54 D 1011 — 845 57-94, 57-57 — ECR, PARIS 1197-17

CACHET AGENT

DATE D'ENLÈVEMENT : _____

GARE : _____

DEPT DE NUMÉRO	NUMÉRO DE LA PIÈCE	QUANTITÉ DE PIÈCES	QUANTITÉ DE SACS	DÉSIGNATION	BON

ATTENTION. - Il est de votre intérêt, afin d'éviter toute erreur d'interprétation des pièces détachées commandées de respecter les instructions ci-dessous :

- 1° Écrire lisiblement.
- 2° Respecter les colonnes.
- 3° Ne rien mettre dans les colonnes hachurées, celles-ci sont réservées au Service d'Enregistrement des Pièces Détachées. La rapidité d'exécution de vos commandes est dépendante de la clarté de ce bon.

SÉRIE G 50 - H 50

AVRIL 1974

Le présent catalogue ne comporte volontairement aucun texte, mais uniquement des dessins référencés.

Les sous-ensembles Pièces Détachées sont représentés entourés de traits mixtes ou soulignés d'accolades.

Exemples : Carburateur complet 22160 - Page 17.

Compteur complet 20695 - Page 35.

SOMMAIRE

PAGE	DESIGNATION	TYPE
4	Moteur complet - Jeu de joints. Jeu de vis	G 50 S - G 50 LC - G 50 VS - G 50 VLC H 50 S - H 50 LC - H 50 VS - H 50 VLC
5	Moteur - Fixations	G 50 S - G 50 LC - G 50 VS - G 50 VLC H 50 S - H 50 LC - H 50 VS - H 50 VLC
6	Moteur (éclaté)	G 50 S - G 50 LC - G 50 VS - G 50 VLC H 50 S - H 50 LC - H 50 VS - H 50 VLC
7	Appariage piston-cylindre	G 50 S - G 50 LC - G 50 VS - G 50 VLC H 50 S - H 50 LC - H 50 VS - H 50 VLC
8	Embrayage	G 50 S - G 50 LC - H 50 S - H 50 LC
9	Embrayage à 4 ressorts appelé embrayage « LOURD »	H 50 S - H 50 LC
10	Variateur	G 50 VS - G 50 VLC - H 50 VS - H 50 VLC
11	Echappement	G 50 S - G 50 LC - G 50 VS - G 50 VLC H 50 S - H 50 LC - H 50 VS - H 50 VLC
12	Volant magnétique	G 50 S - G 50 VS - H 50 S - H 50 VS
13	Volant magnétique nouveau modèle	H 50 S - H 50 VS
14	Volant magnétique (pour clignotants)	G 50 LC - G 50 VLC - H 50 LC - H 50 VLC
15	Canalisations - Commutateur clignotants - Contacteur avertisseur - Inverseur stop - Diode - Centrale des clignotants	G 50 S - G 50 LC - G 50 VS - G 50 VLC H 50 S - H 50 LC - H 50 VS - H 50 VLC
16	Carburateur AR 2-12 réglage 729 C	G 50 S - G 50 LC - H 50 S - H 50 LC
17	Carburateur AR 2-12 réglage 729 D	H 50 S - H 50 LC
18	Carburateur AR 2 - 12 réglage 705	G 50 VS - G 50 VLC - H 50 VS - H 50 VLC
19	Poignées tournantes - Corps de poignée gauche - Commandes	G 50 S - G 50 LC - G 50 VS - G 50 VLC H 50 S - H 50 LC - H 50 VS - H 50 VLC
20	Poulies - Pédaalier - Chaînes - Tendeur de chaîne	G 50 S - G 50 LC - H 50 S - H 50 LC

PAGE	DESIGNATION	TYPE
21	Poulies - Pédalier - Chaîne - Tendeur de chaîne	G 50 VS - G 50 VLC - H 50 VS - H 50 VLC
22-23	Fourche télescopique - Fourreau - Pivot de fourche - Jeu de direction - Tableau pièces émaillées	G 50 S - G 50 LC - G 50 VS - G 50 VLC H 50 S - H 50 LC - H 50 VS - H 50 VLC
24-25	Partie cycle - Cadre - Béquille - Garde-boue - Porte-bagage - Tableau pièces émaillées	G 50 S - G 50 LC - G 50 VS - G 50 VLC H 50 S - H 50 LC - H 50 VS - H 50 VLC
26	Roue - Moyeu avant « ATOM » - Pneumatique - Chambre à air	G 50 S - G 50 LC - G 50 VS - G 50 VLC H 50 S - H 50 LC - H 50 VS - H 50 VLC
27	Roue - Moyeu avant « LELEU » - Pneumatique - Chambre à air	G 50 S - G 50 LC - G 50 VS - G 50 VLC H 50 S - H 50 LC - H 50 VS - H 50 VLC
28	Roue - Moyeu avant « MOTOBECANE » - Pneumatique - Chambre à air	G 50 S - G 50 LC - G 50 VS - G 50 VLC H 50 S - H 50 LC - H 50 VS - H 50 VLC
29	Roue - Moyeu arrière « ATOM » - Pneumatique - Chambre à air	G 50 S - G 50 LC - G 50 VS - G 50 VLC H 50 S - H 50 LC - H 50 VS - H 50 VLC
30	Roue - Moyeu arrière « MOTOBECANE » - Pneumatique - Chambre à air	G 50 S - G 50 LC - G 50 VS - G 50 VLC H 50 S - H 50 LC - H 50 VS - H 50 VLC
31	Guidon - Guidon support clignotants - Fixations	G 50 S - G 50 LC - G 50 VS - G 50 VLC H 50 S - H 50 LC - H 50 VS - H 50 VLC
32	Projecteurs - Clignotants	G 50 S - G 50 LC - G 50 VS - G 50 VLC H 50 S - H 50 LC - H 50 VS - H 50 VLC
33	Feu arrière	G 50 S - G 50 LC - G 50 VS - G 50 VLC H 50 S - H 50 LC - H 50 VS - H 50 VLC
34	Amortisseurs - Fixations - Tringles support sacoches	G 50 S - G 50 LC - G 50 VS - G 50 VLC H 50 S - H 50 LC - H 50 VS - H 50 VLC
35	Selle - Compteur - Fixations	G 50 S - G 50 LC - G 50 VS - G 50 VLC H 50 S - H 50 LC - H 50 VS - H 50 VLC
36	Tabliers fixations - Tableau pièces émaillées	G 50 S - G 50 LC - G 50 VS - G 50 VLC H 50 S - H 50 LC - H 50 VS - H 50 VLC

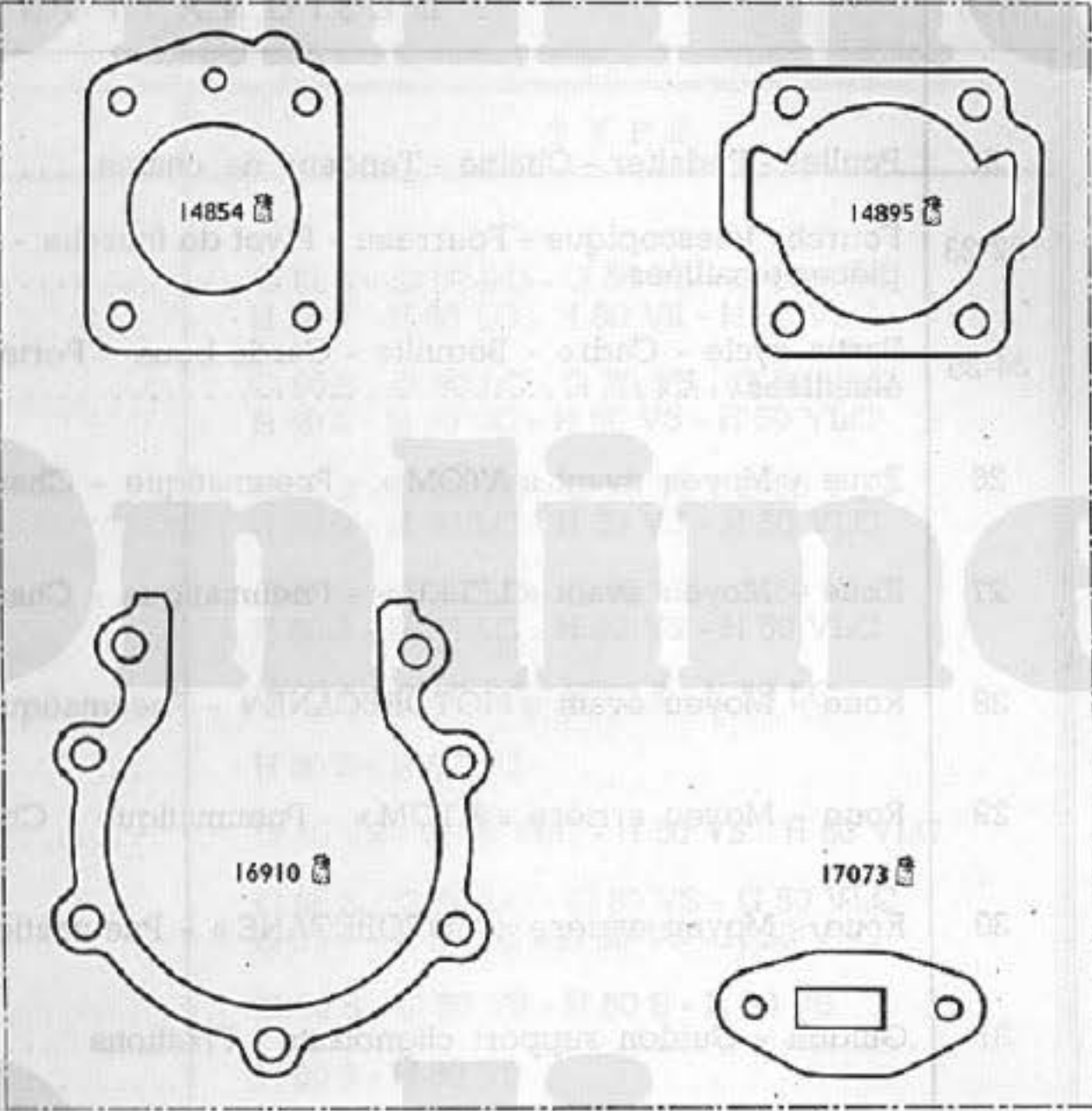
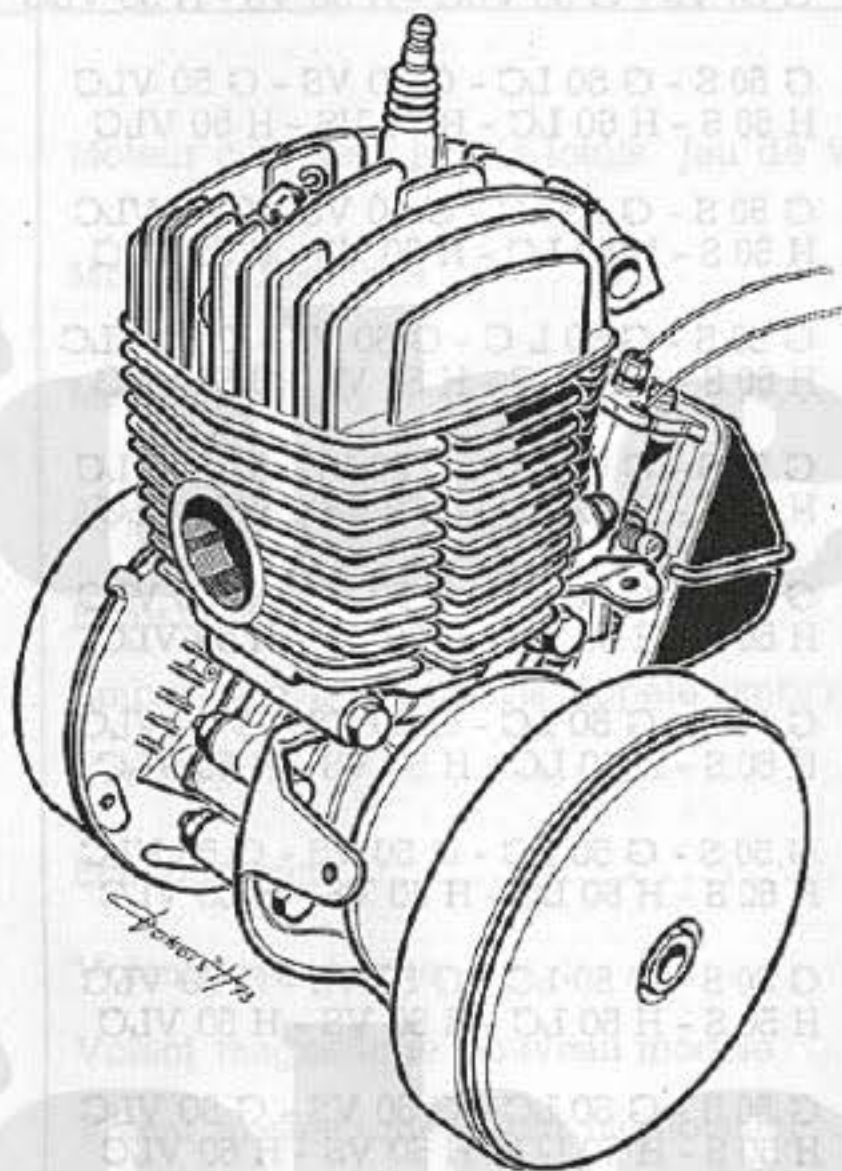

16912

G50S H50S - G50LC H50LC - G50VS H50VS - G50VLC H50VLC

21200

21820

19881

21821

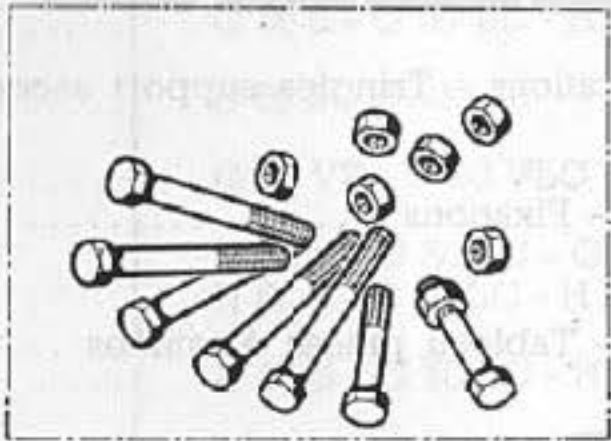



18568

 = Pièces conditionnées. Pour quantités voir tarif.

G 50 S - LC - VS - VLC

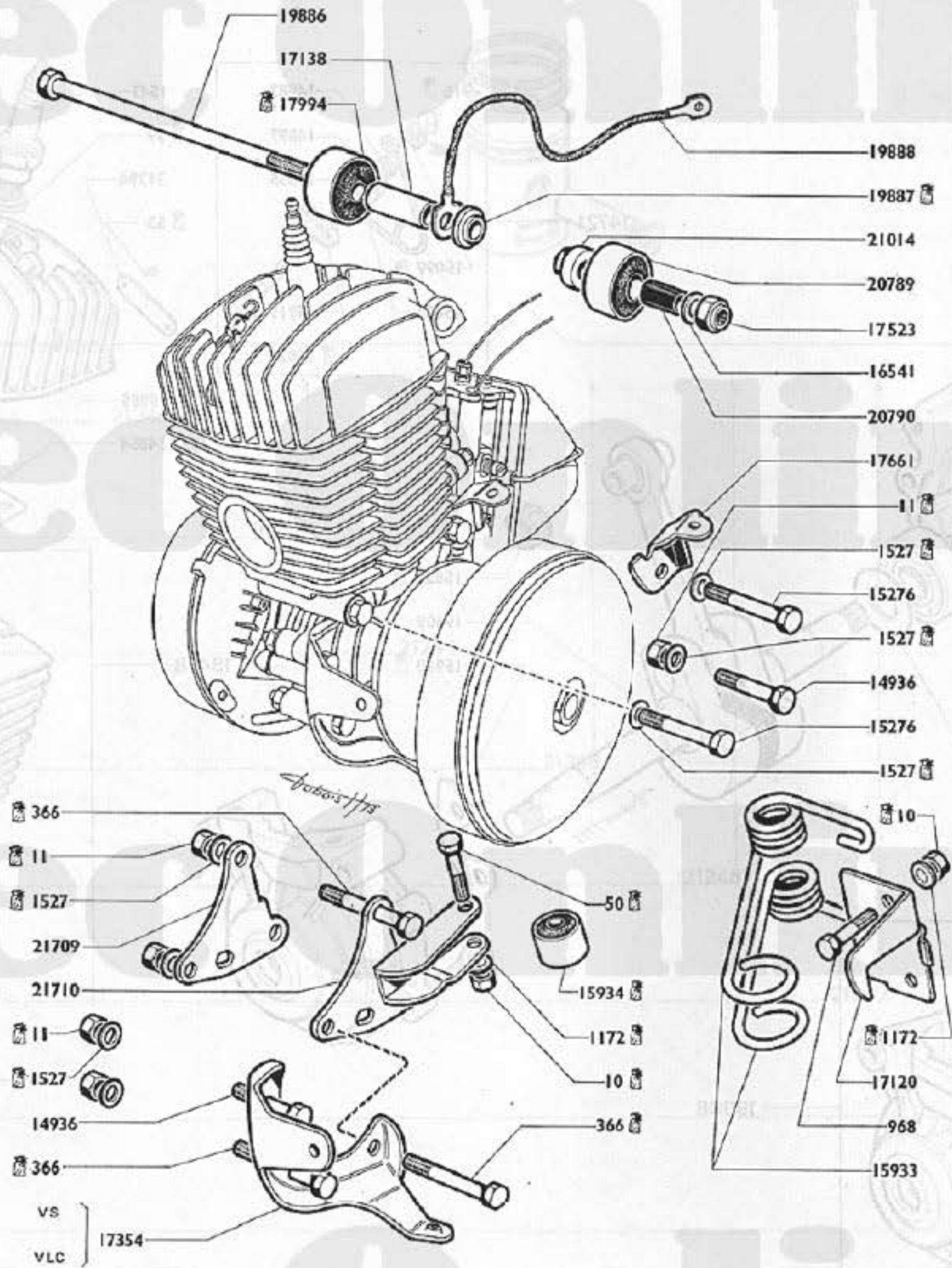
H 50 S - LC - VS - VLC



 = Pièces conditionnées. Pour quantités voir tarif.

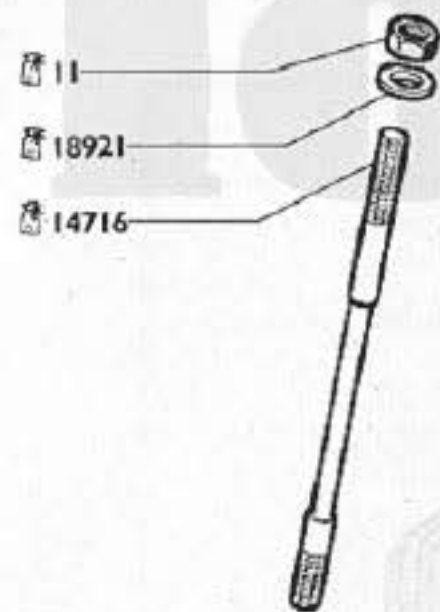

- 19089
- 16906
- 1285 01 =/a
- 1286 02 =/a
- 1287 03 =/a
- 1288 05 =/a

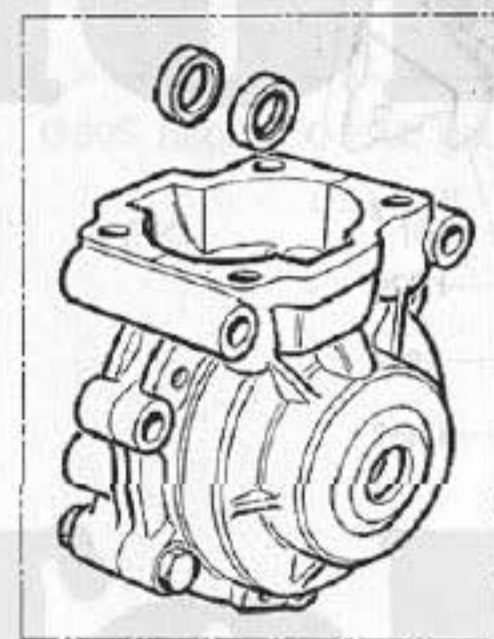

19608

14721

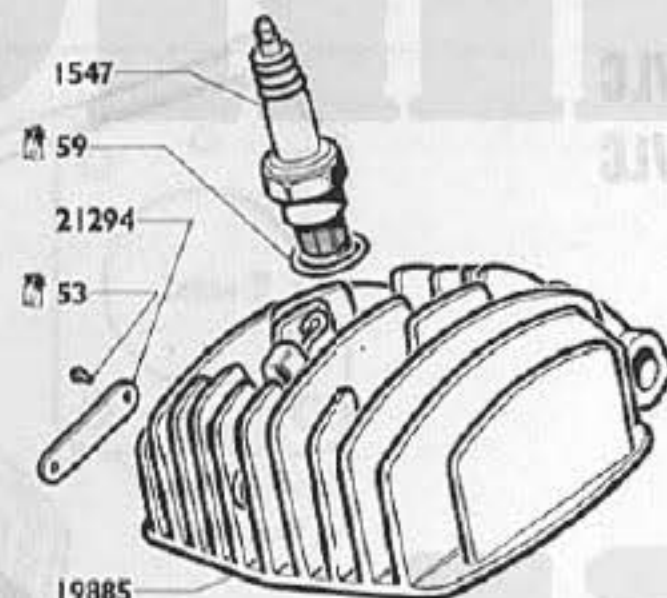
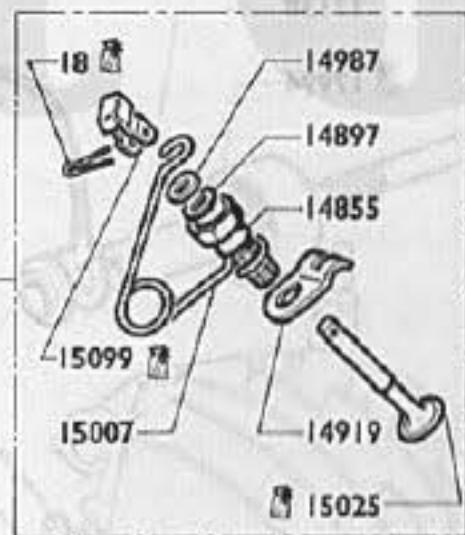

19885
14854

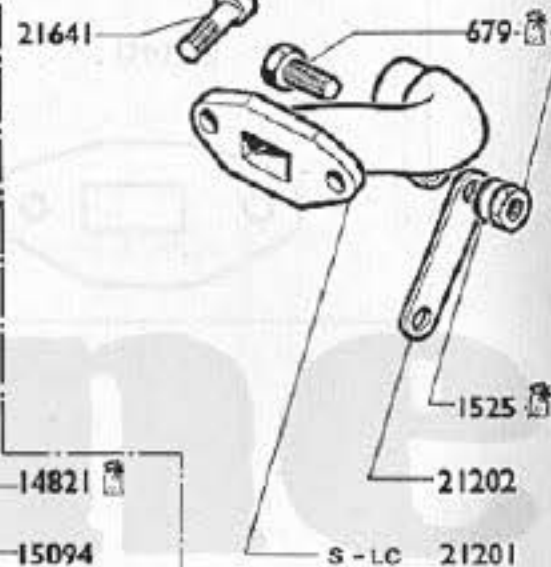
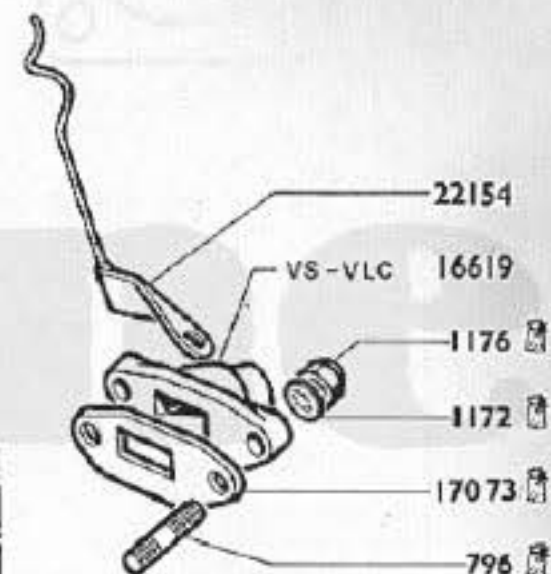
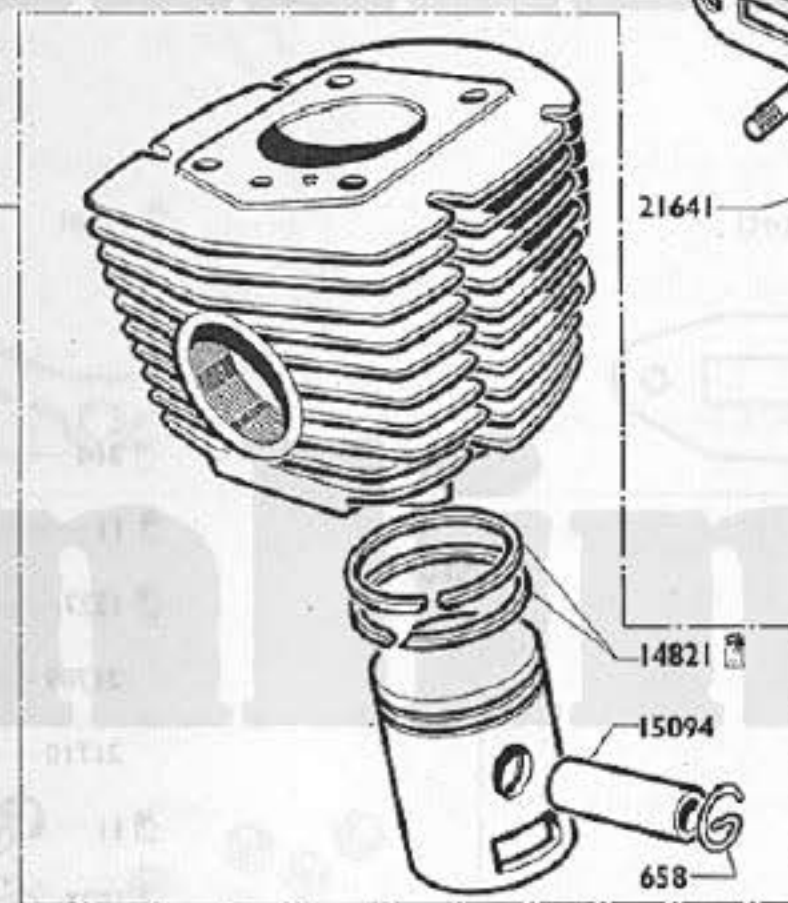

14895

G 50 S - G 50 LC
G 50 VS - G 50 VLC
H 50 S - H 50 LC
H 50 VS - H 50 VLC

G 50 S - LC - VS - VLC

H 50 S - LC - VS - VLC

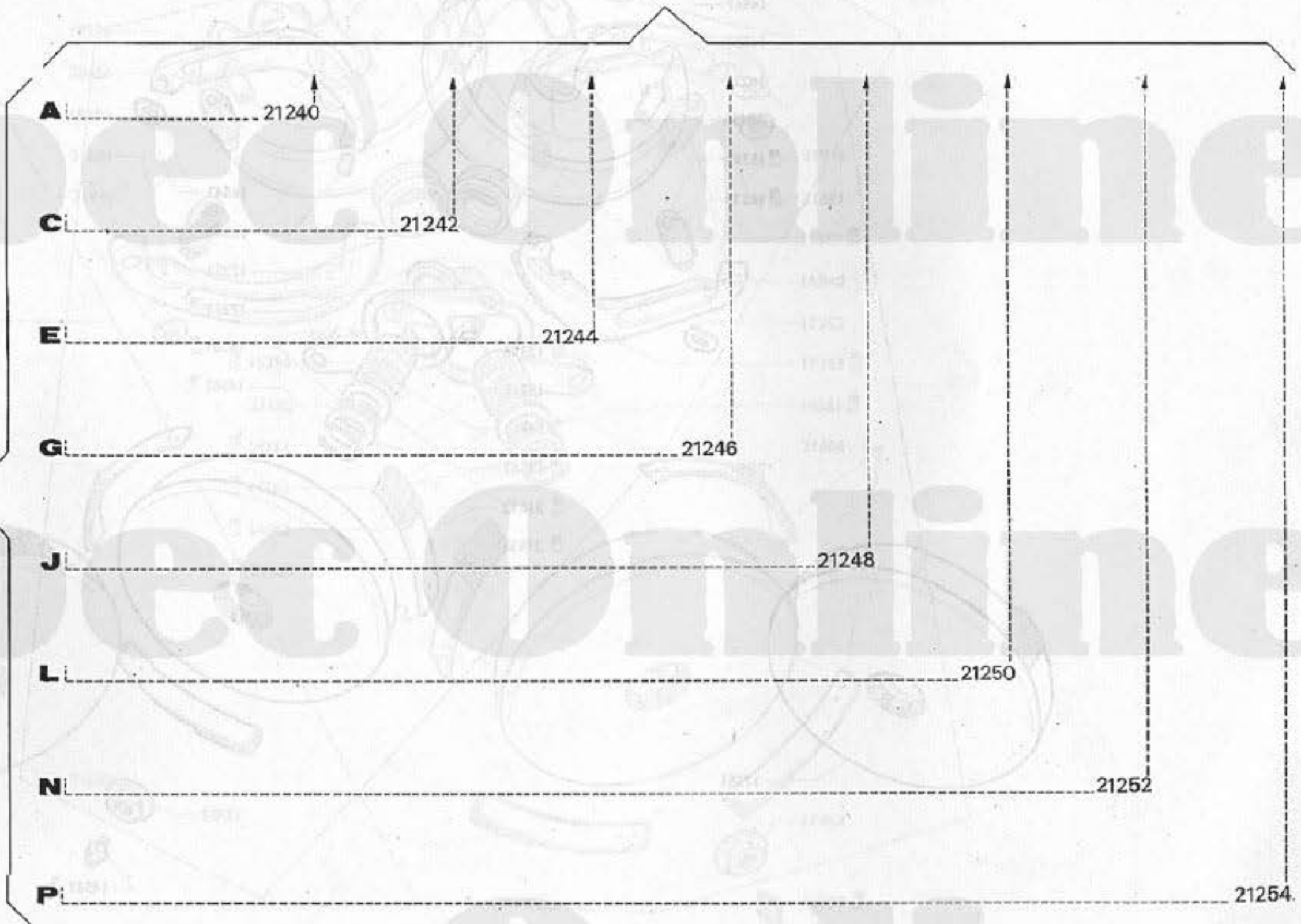
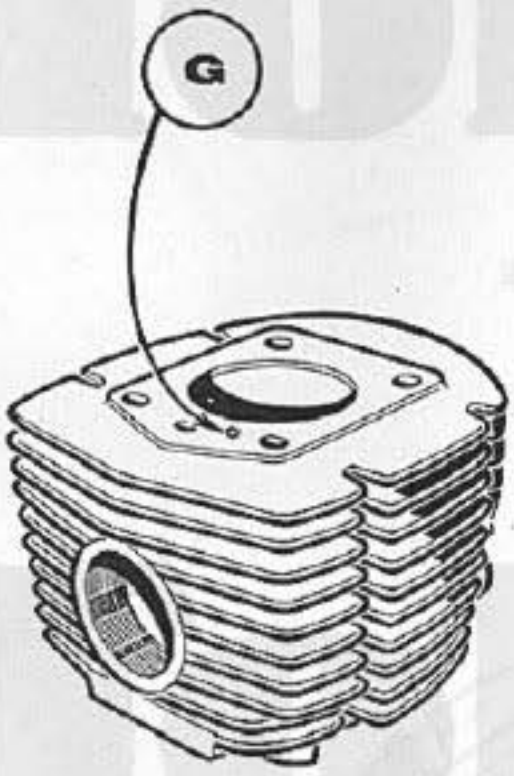

 = Pièces conditionnées. Pour quantités voir tarif.

G 50 S - G 50 LC
H 50 S - H 50 LC

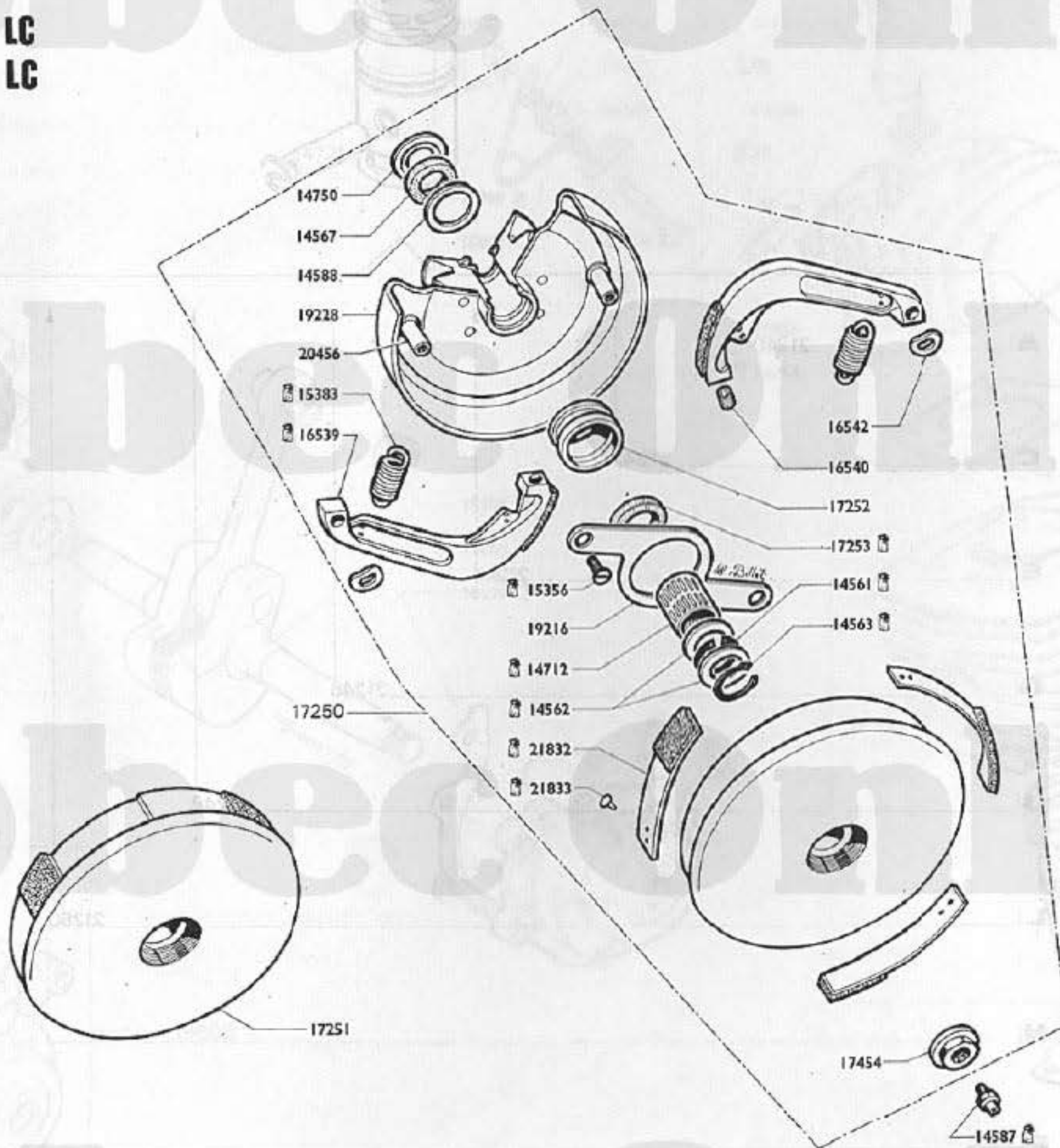

= Pièces conditionnées. Pour quantités voir tarif.

Depuis Janvier 1974 à titre de présérie une certaine quantité de moteurs sont équipés de cet embrayage appelé embrayage "lourd"

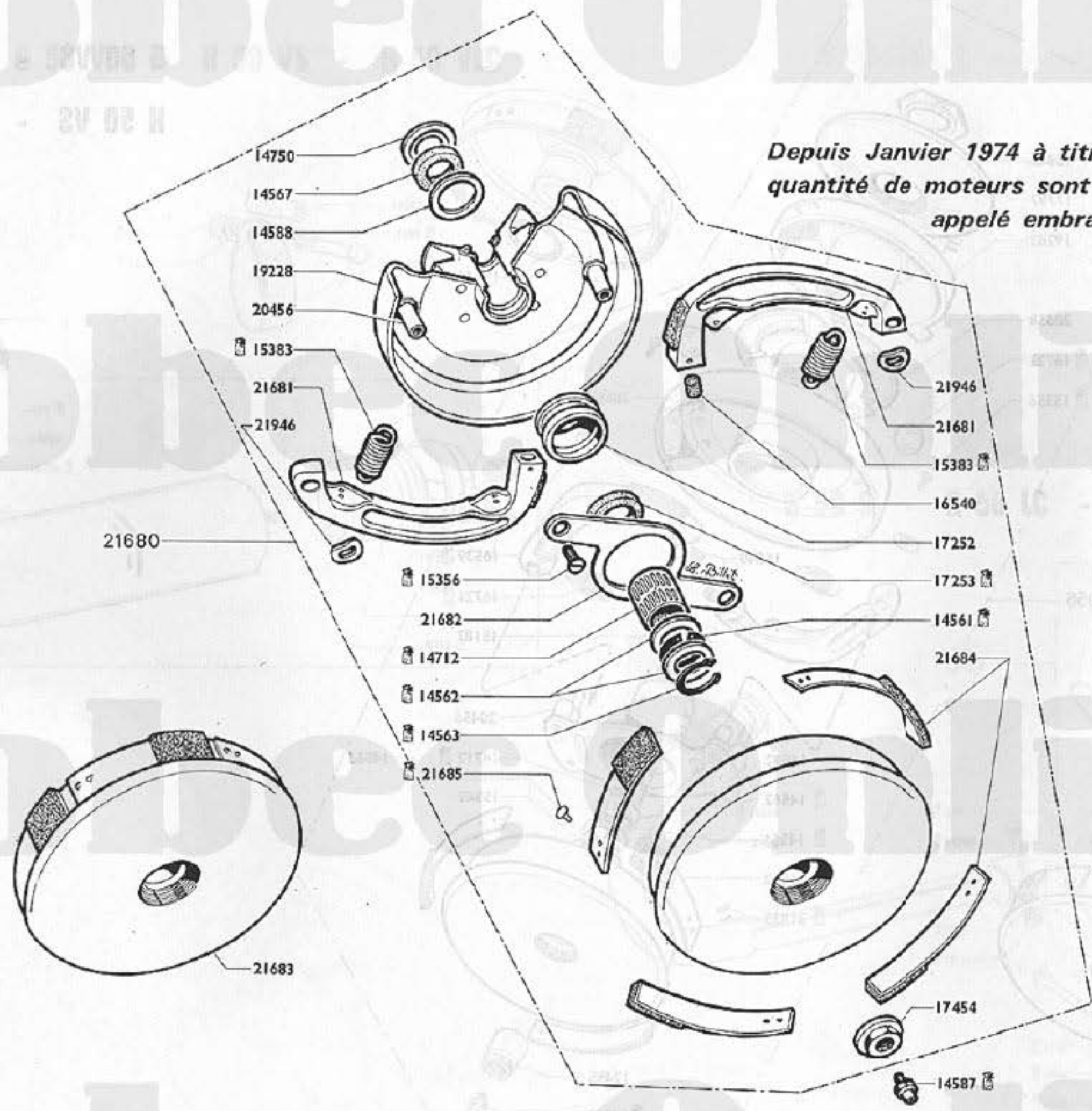

 = Pièces conditionnées. Pour quantités voir tarif.

G 50 VS - G 50 VLC

H 50 VS - H 50 VLC

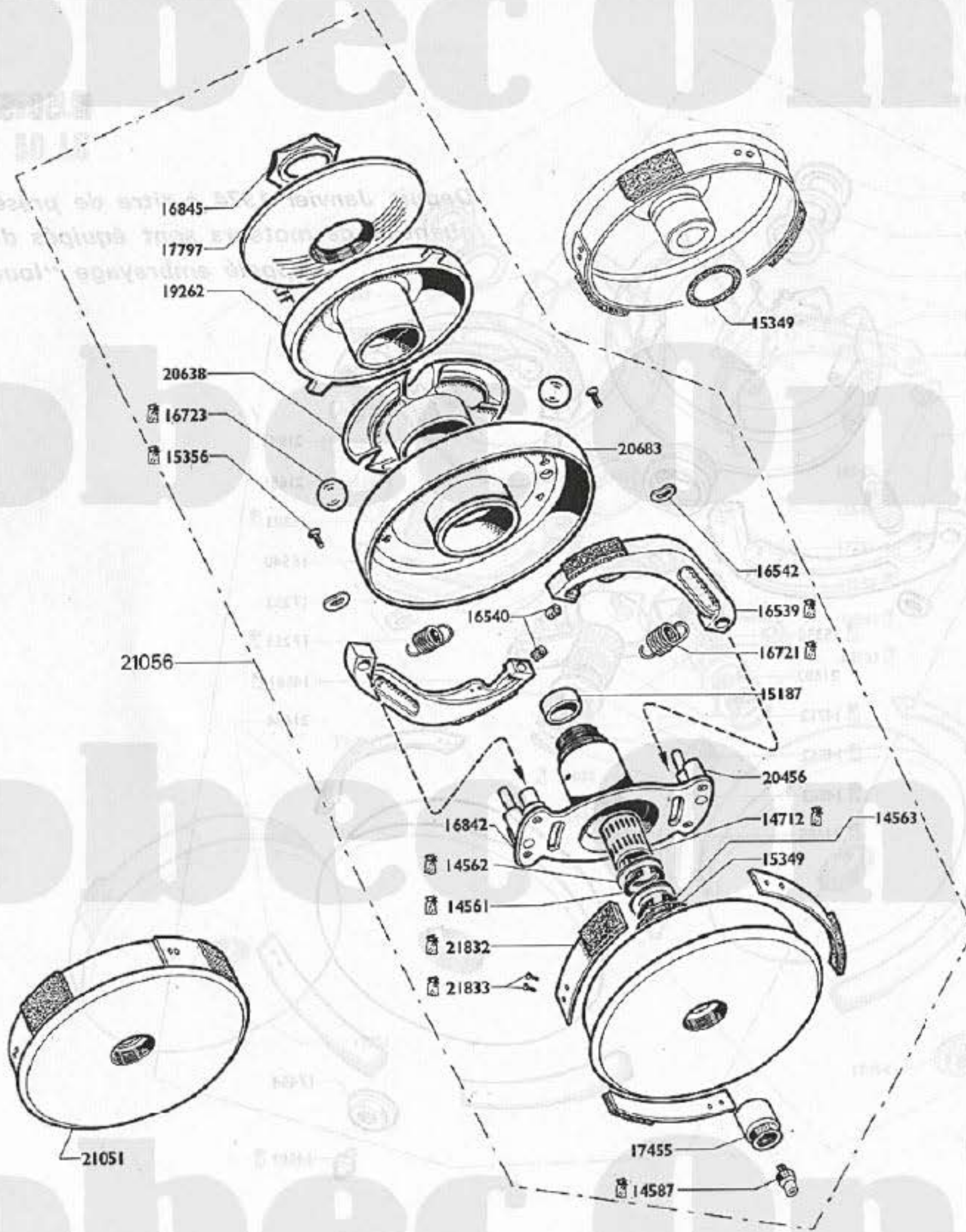

 - Pièces conditionnées. Pour quantités voir tarif.

G 50 VS - G 50 VLC - H 50 VS - H 50 VLC

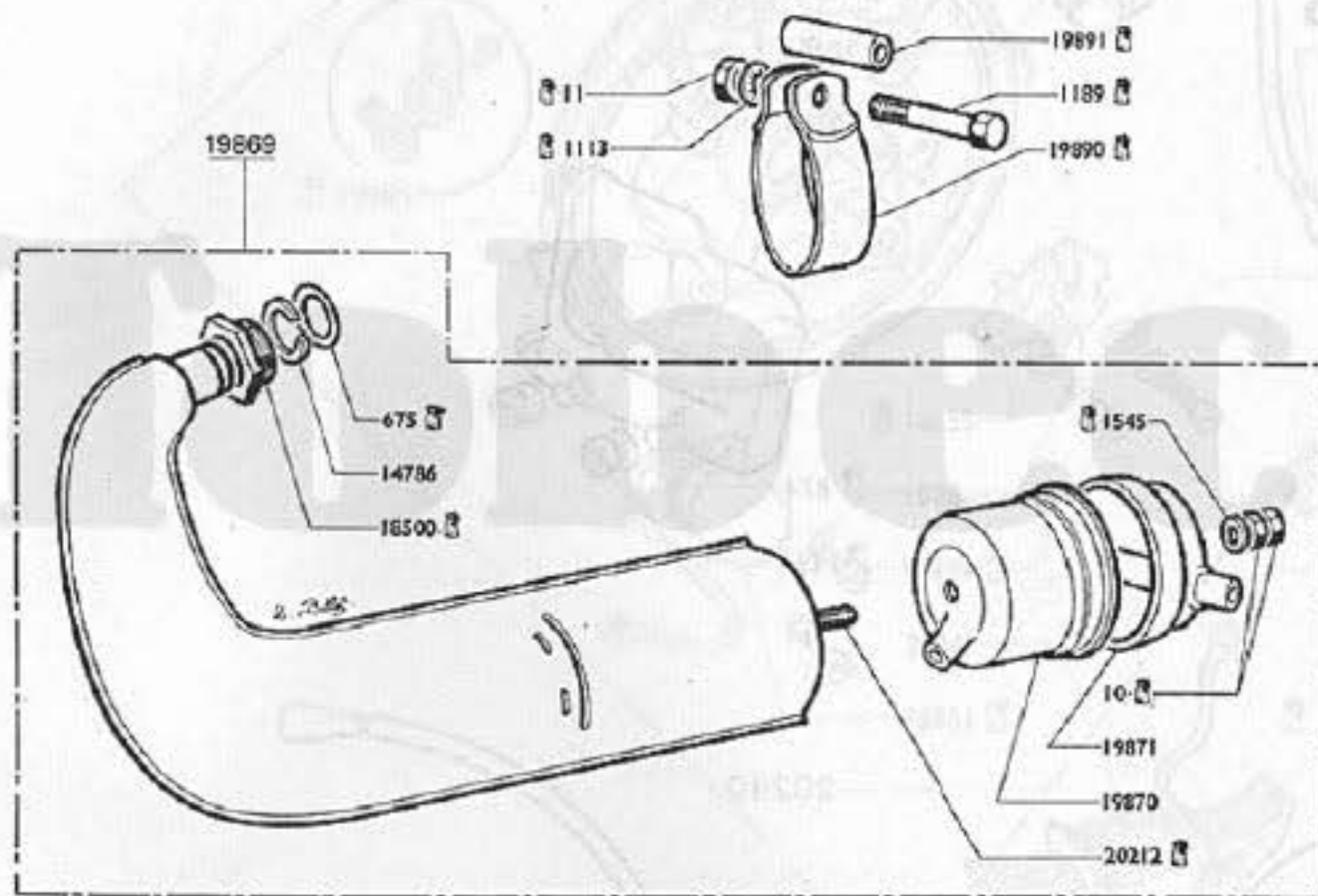

G 50 S - G 50 LC - H 50 S - H 50 LC

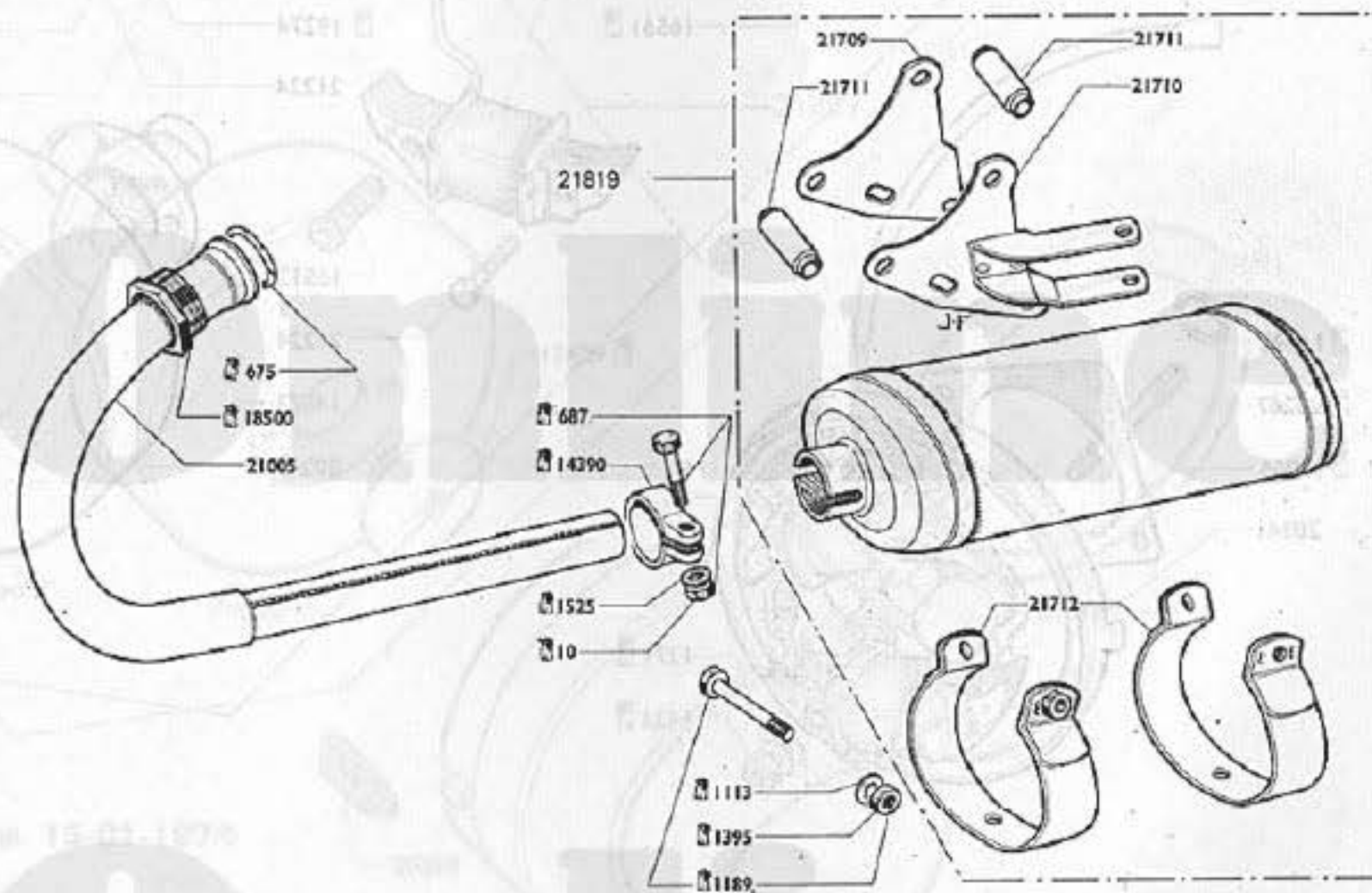

— Pièces conditionnées. Pour quantités voir tarif.

G 50 S
G 50 VS
H 50 S
H 50 VS

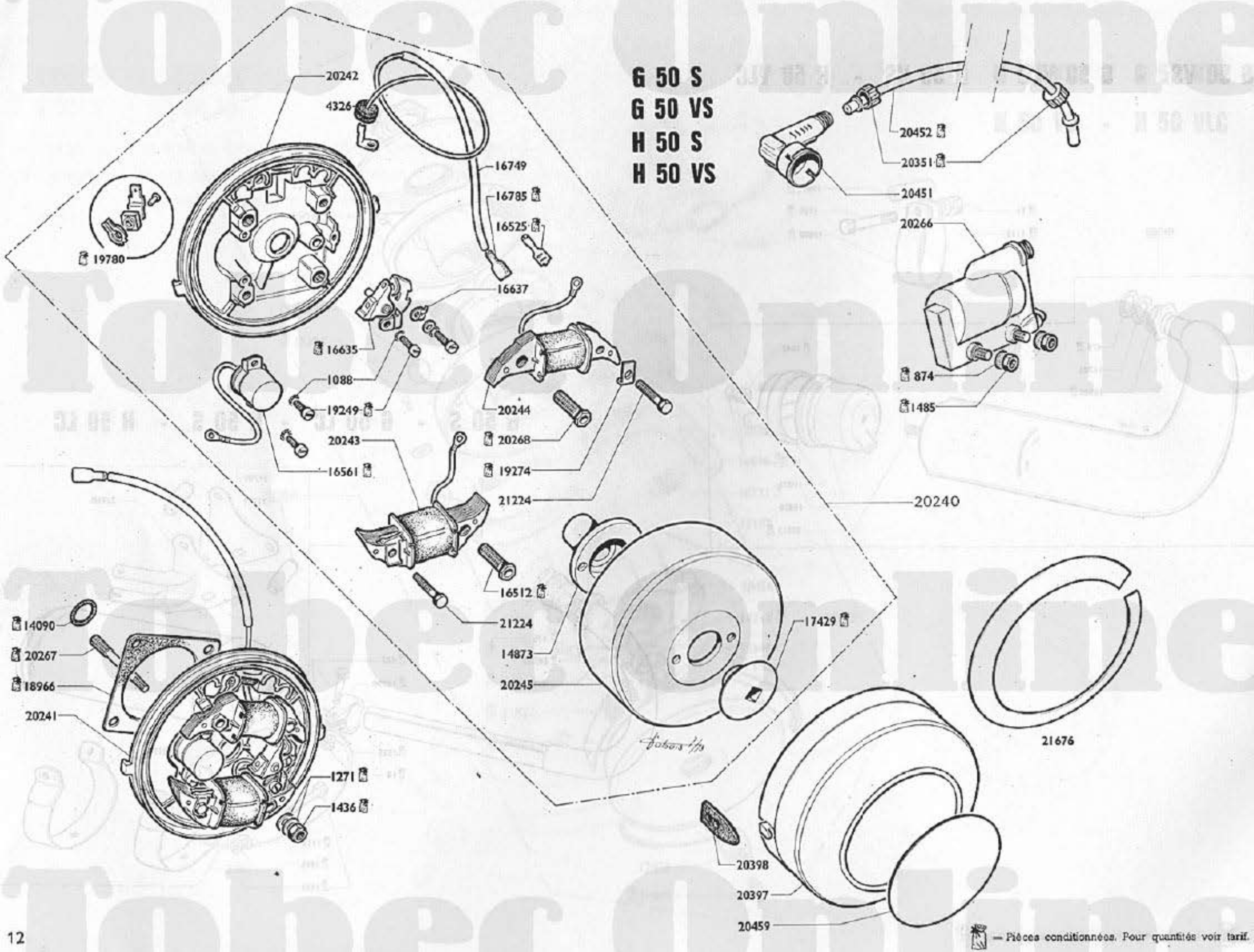

— Pièces conditionnées. Pour quantités voir tarif.

H 50 S - H 50 VS

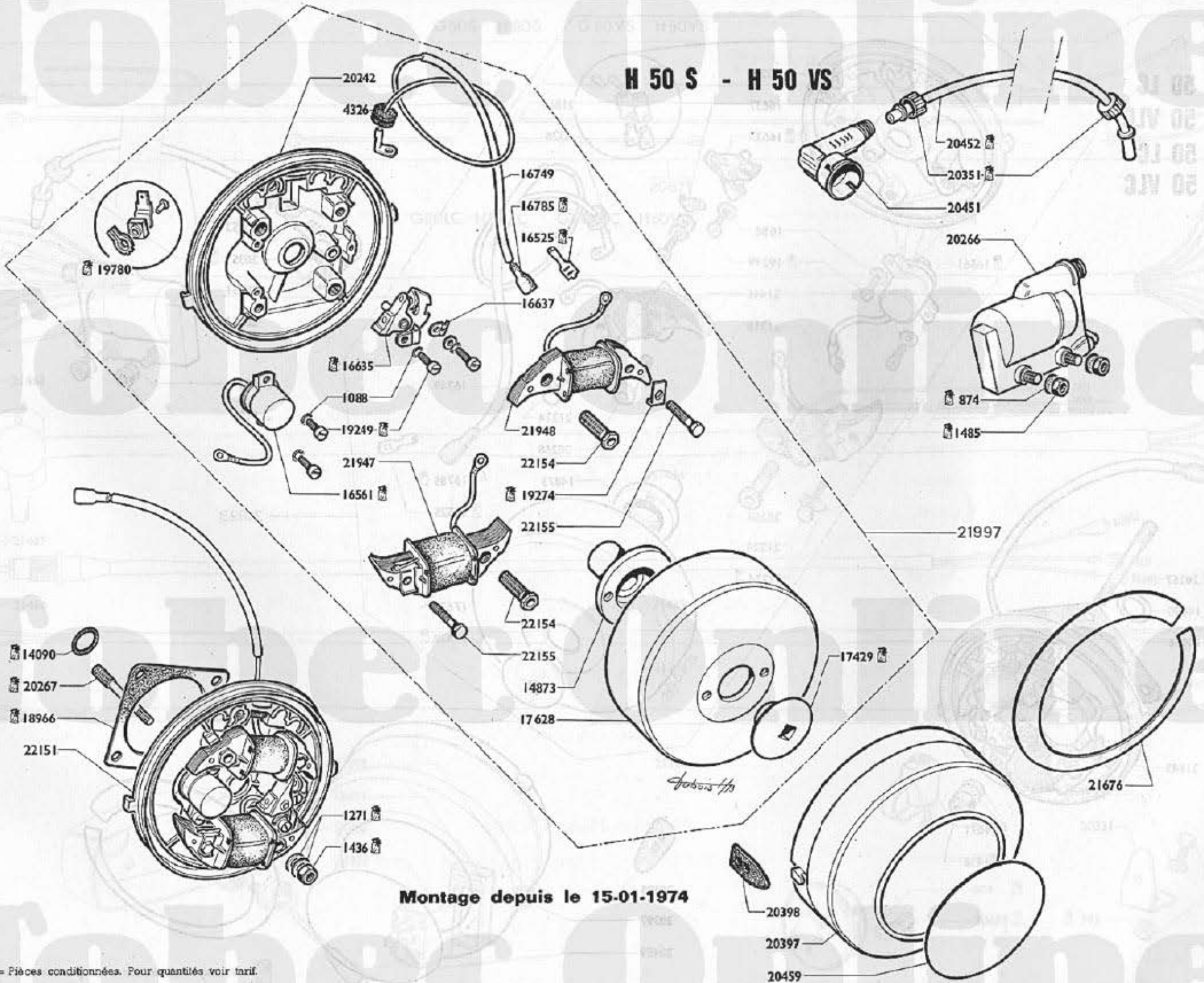

Montage depuis le 15-01-1974

= Pièces conditionnées. Pour quantités voir tarif.

G 50 LC
 G 50 VLC
 H 50 LC
 H 50 VLC

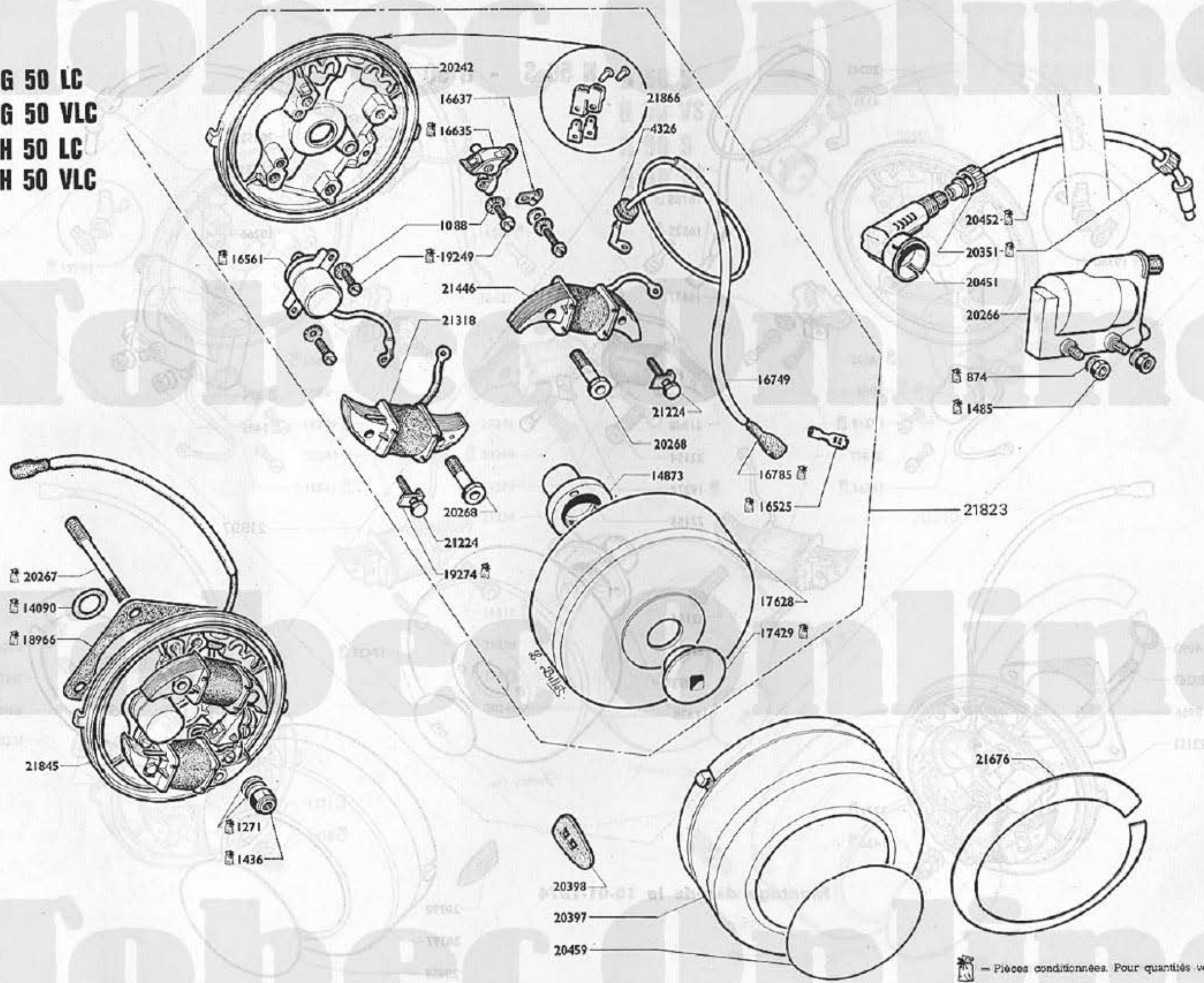

 - Pièces conditionnées. Pour quantités voir tarif.

G50S H50S G50YS H50YS

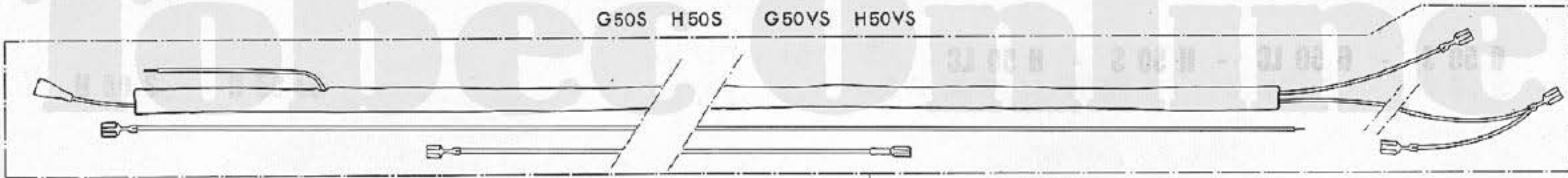

20671

G50LC H50LC G50VLC H50VLC

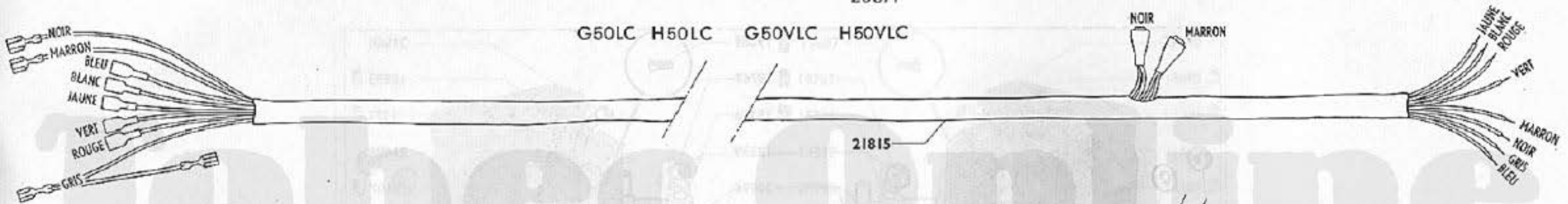

21815

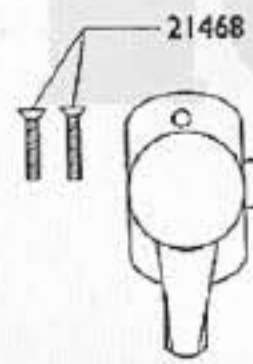

21468

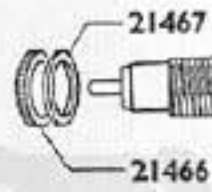

21467

21466

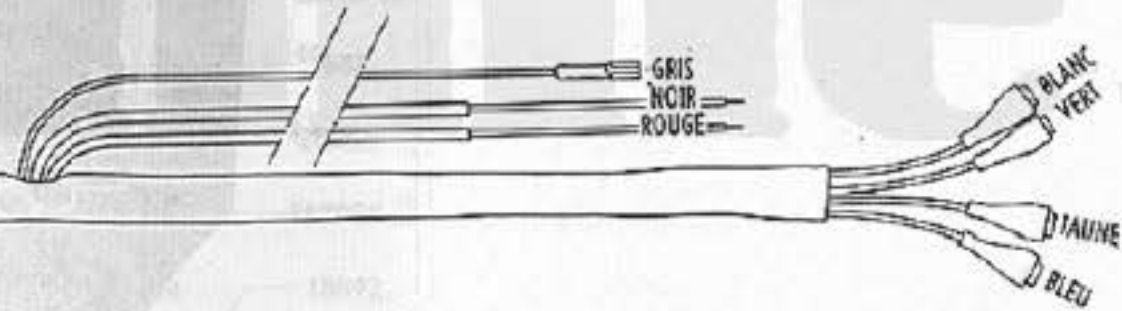
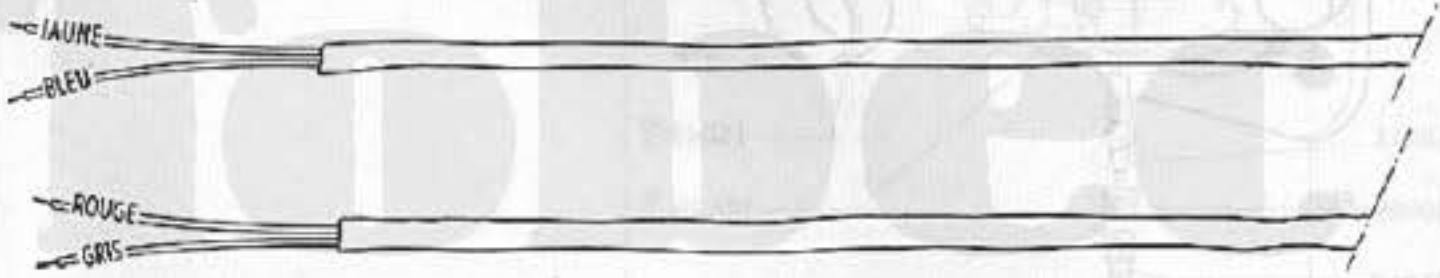

21434

21435

21394

21369

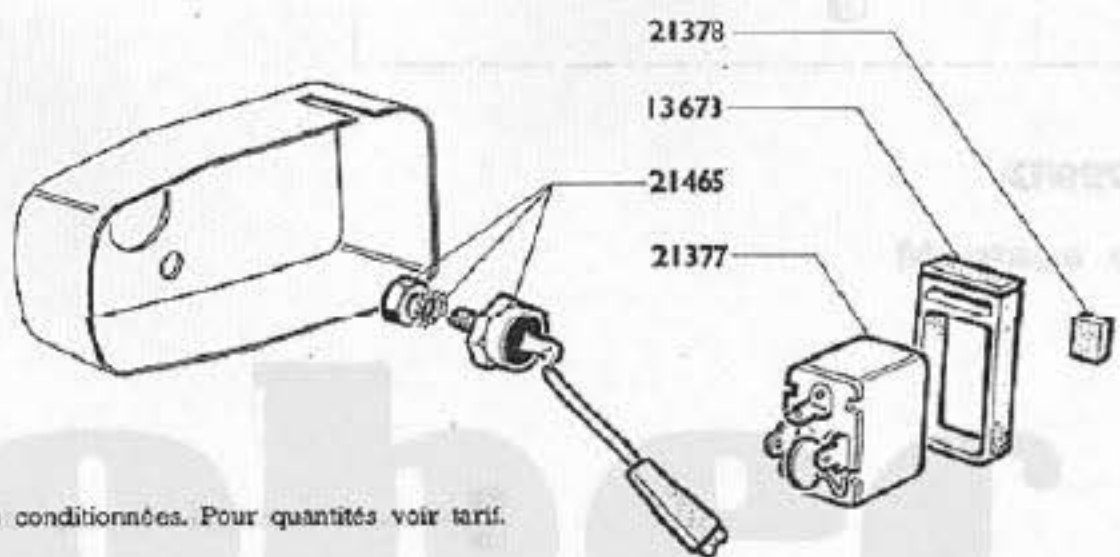

21378

13673

21465

21377

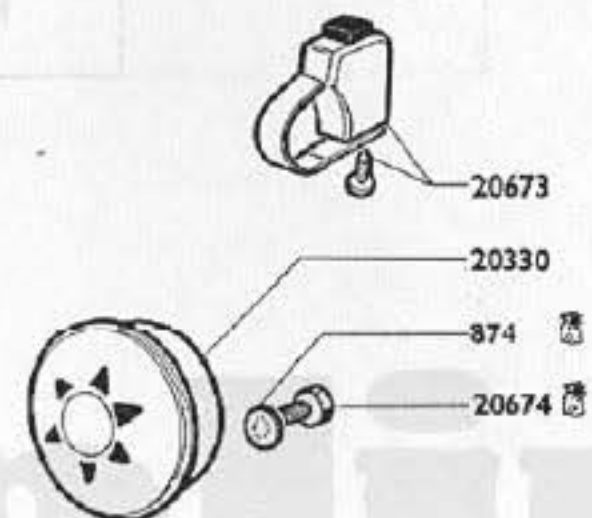

20673

20330

874

20674

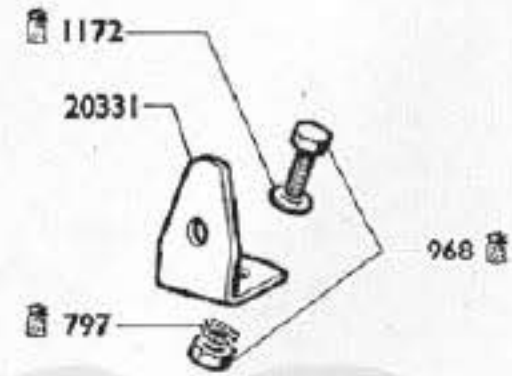

1172

20331

797

968

= Pièces conditionnées. Pour quantités voir tarif.

G 50 S - G 50 LC - H 50 S - H 50 LC

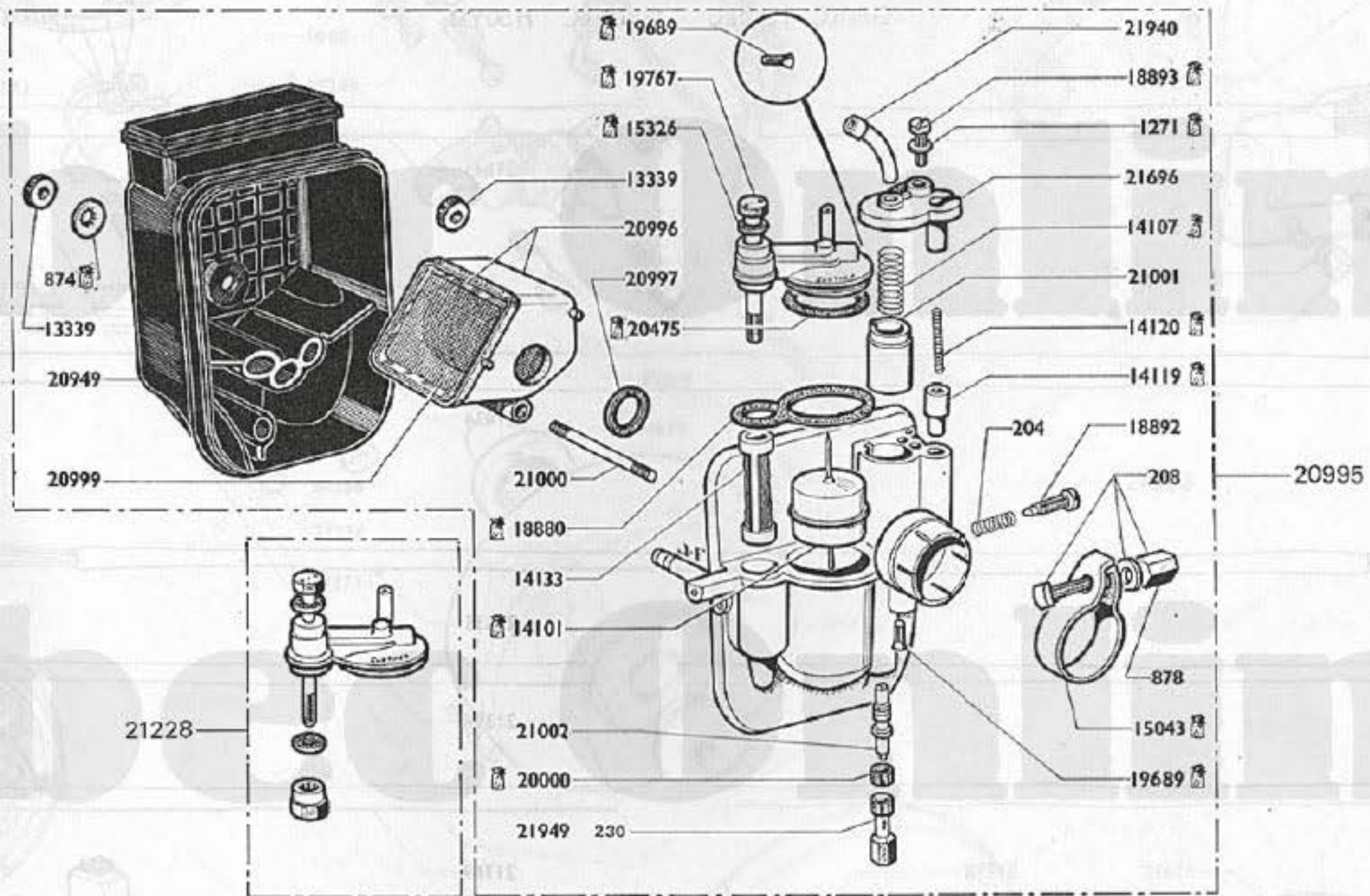

AR 2-12 - Régl. 729 C

H 50 S - H 50 LC

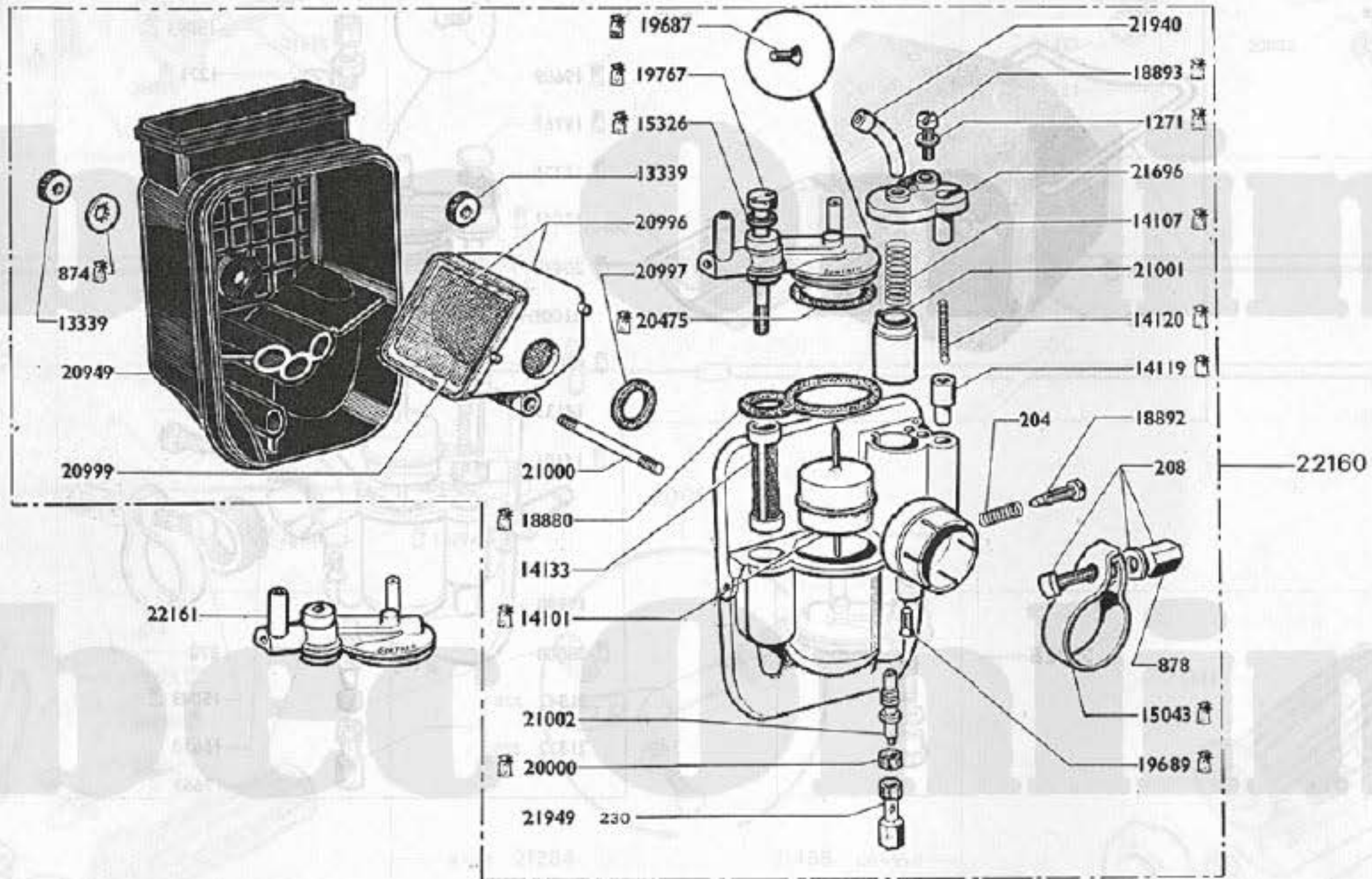

AR 2-12 - Régl. 729 D

Montage depuis le 01-03-1974

 = Pièces conditionnées. Pour quantités voir tarif.

G 50 VS - G 50 VLC - H 50 VS - H 50 VLC

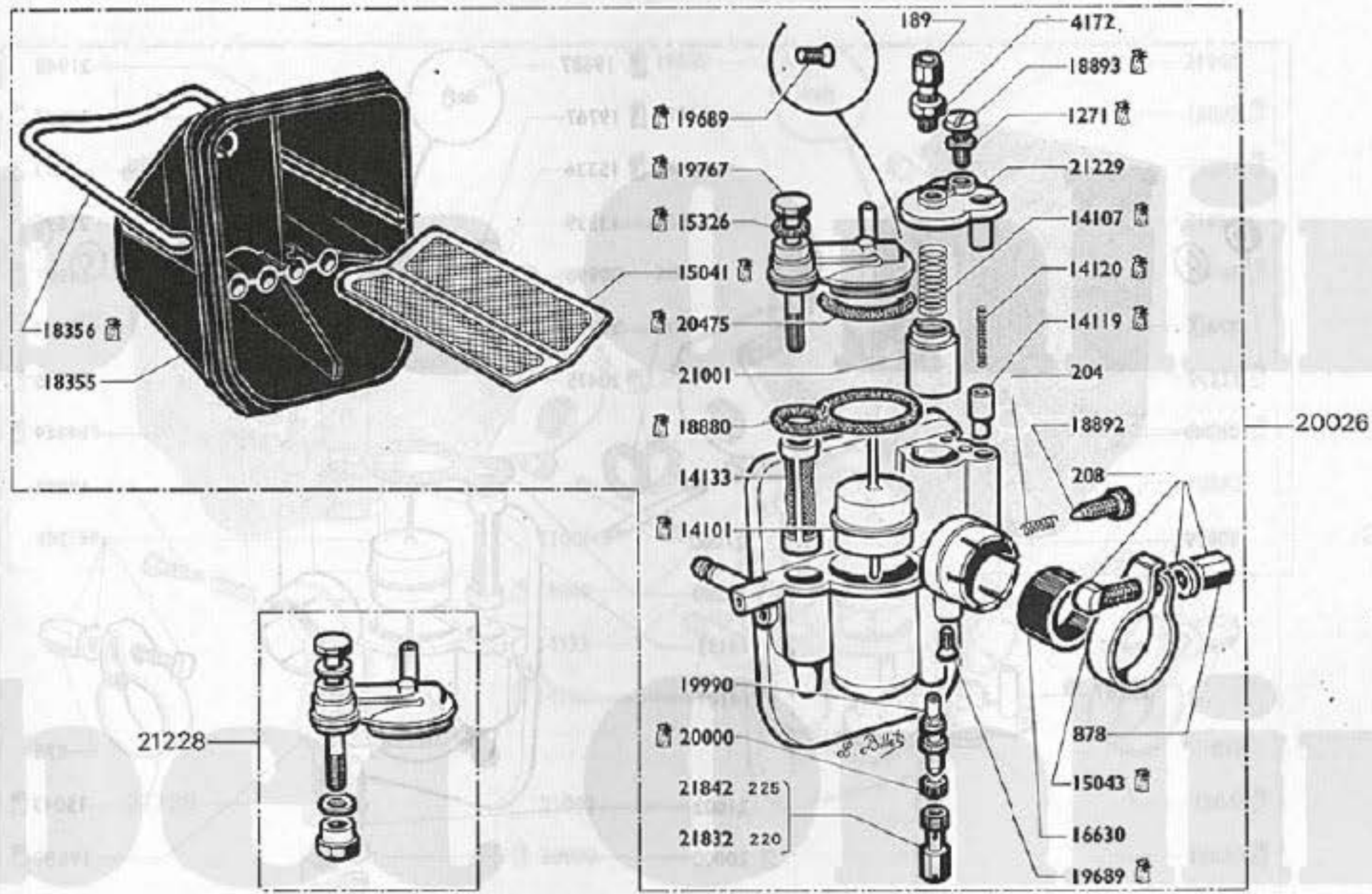

AR 2-12 - Régl. 705

AR 2-12 - Régl. 705

AR 2-12 - Régl. 705

G 50 S - LC - VS - VLC
H 50 S - LC - VS - VLC

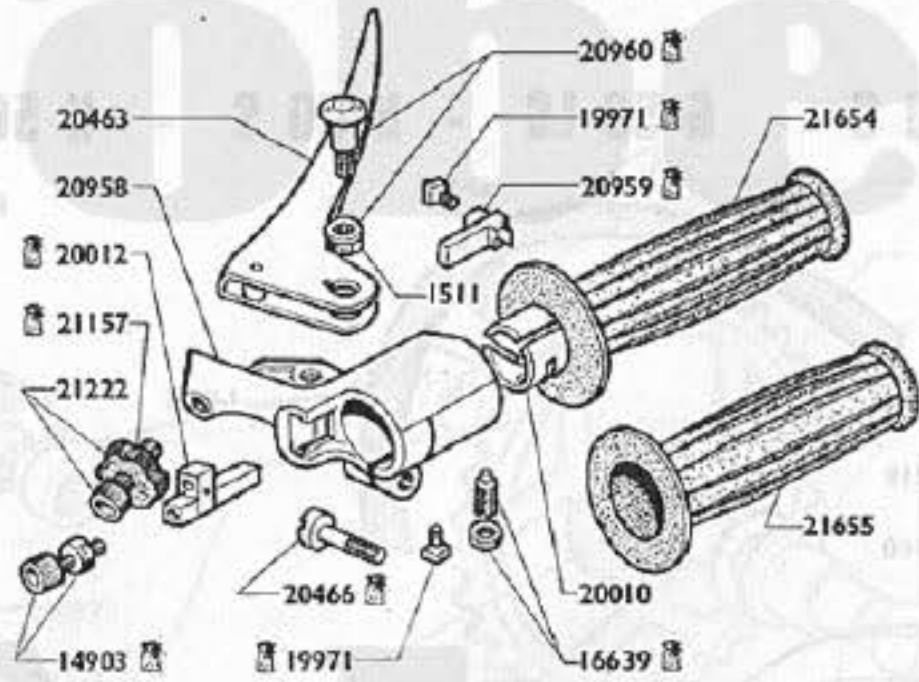

vs-vlc 20957

21675 s-vs

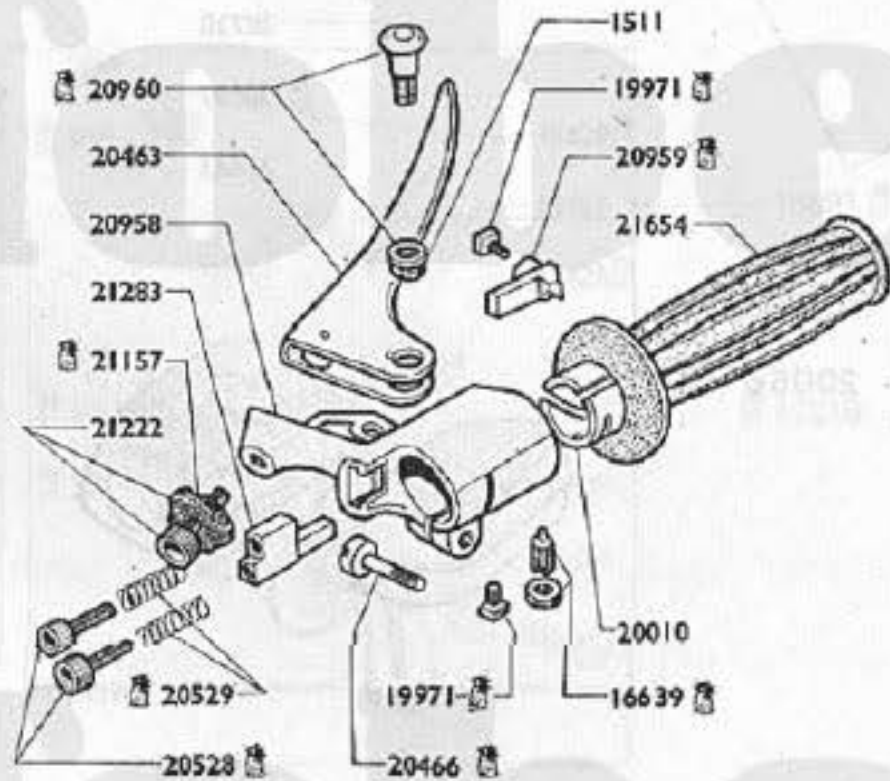
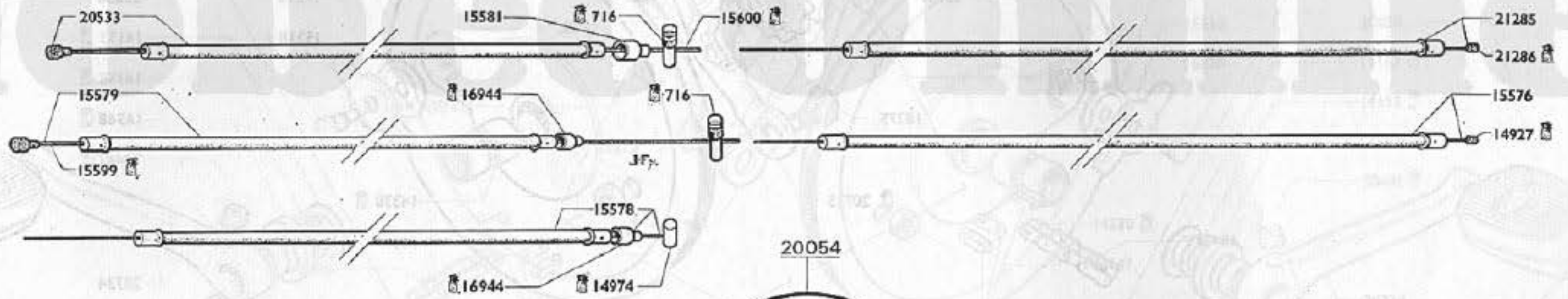
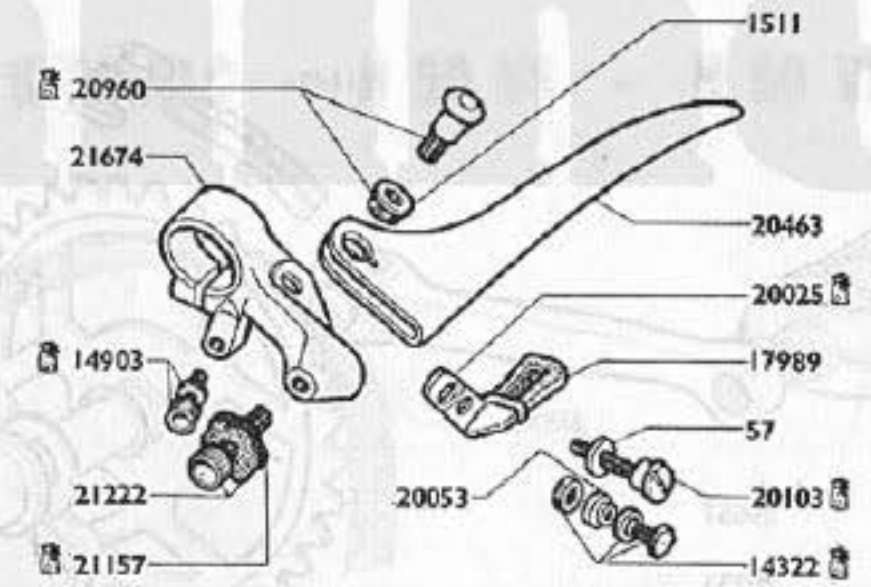

s-LC 21284

21456 LC-VLC

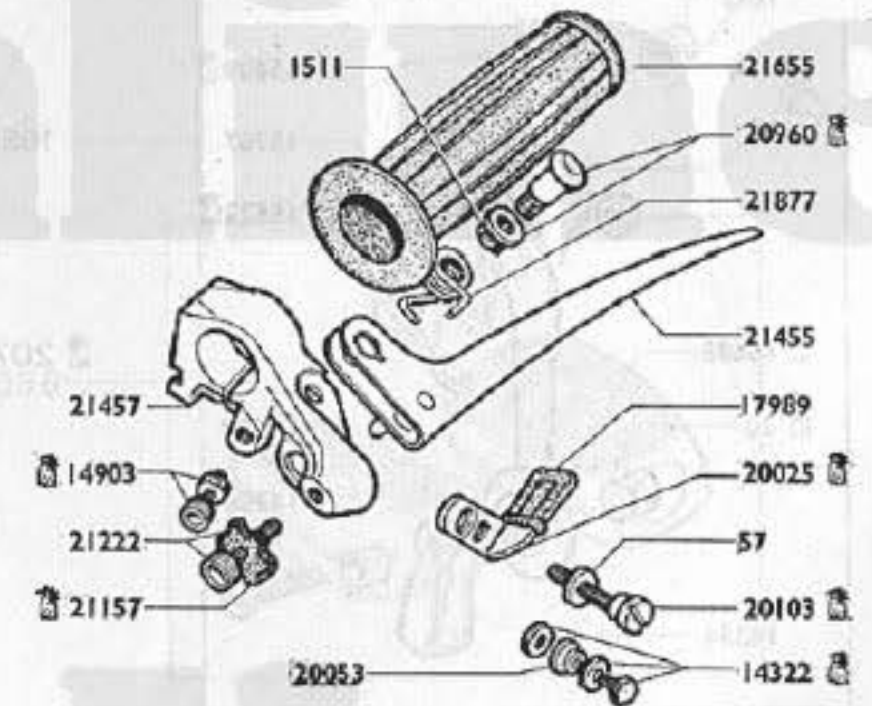

= Pièces conditionnées. Pour quantités voir tarif.

G 50 S - G 50 LC - H 50 S - H 50 LC

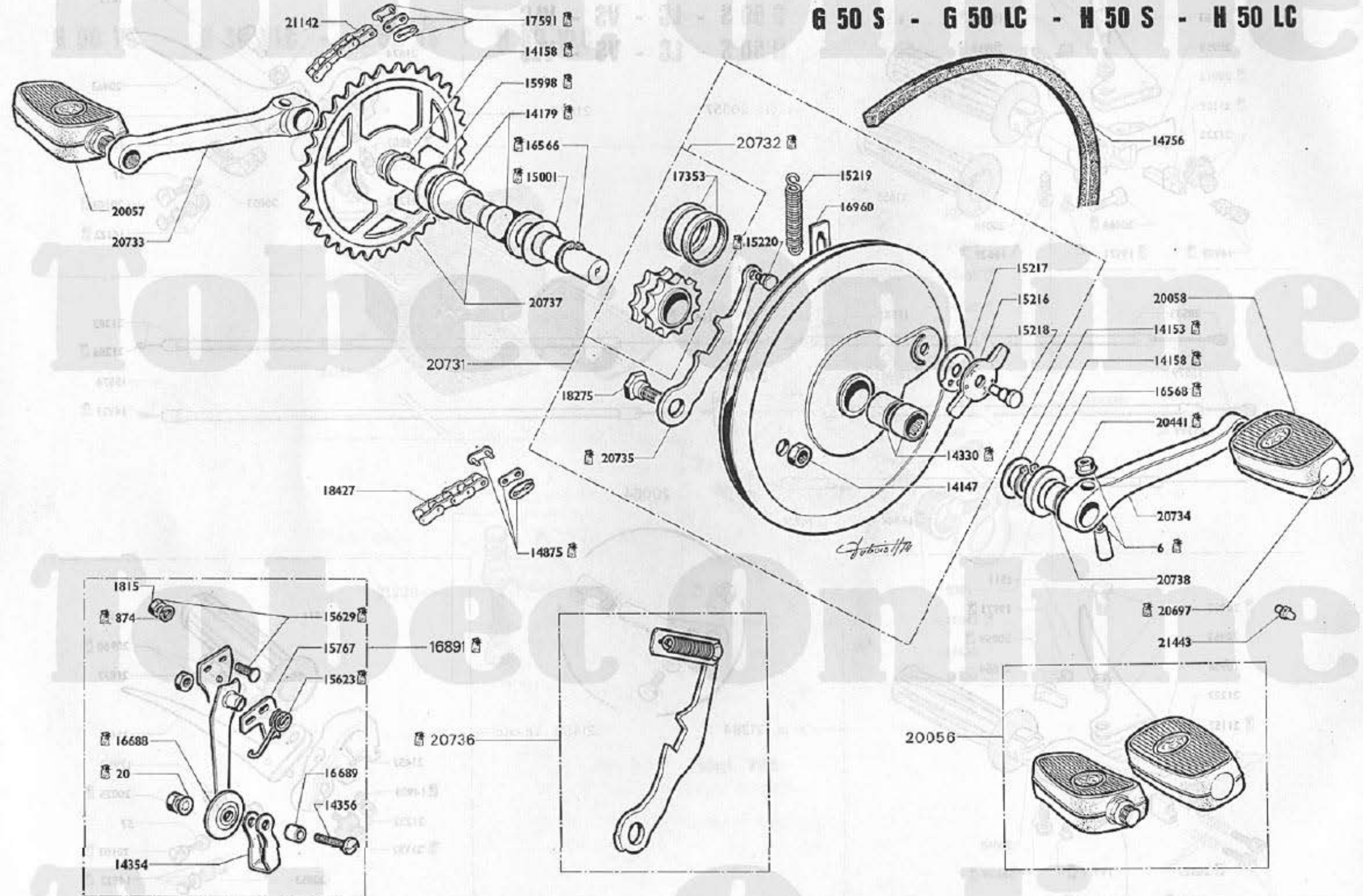

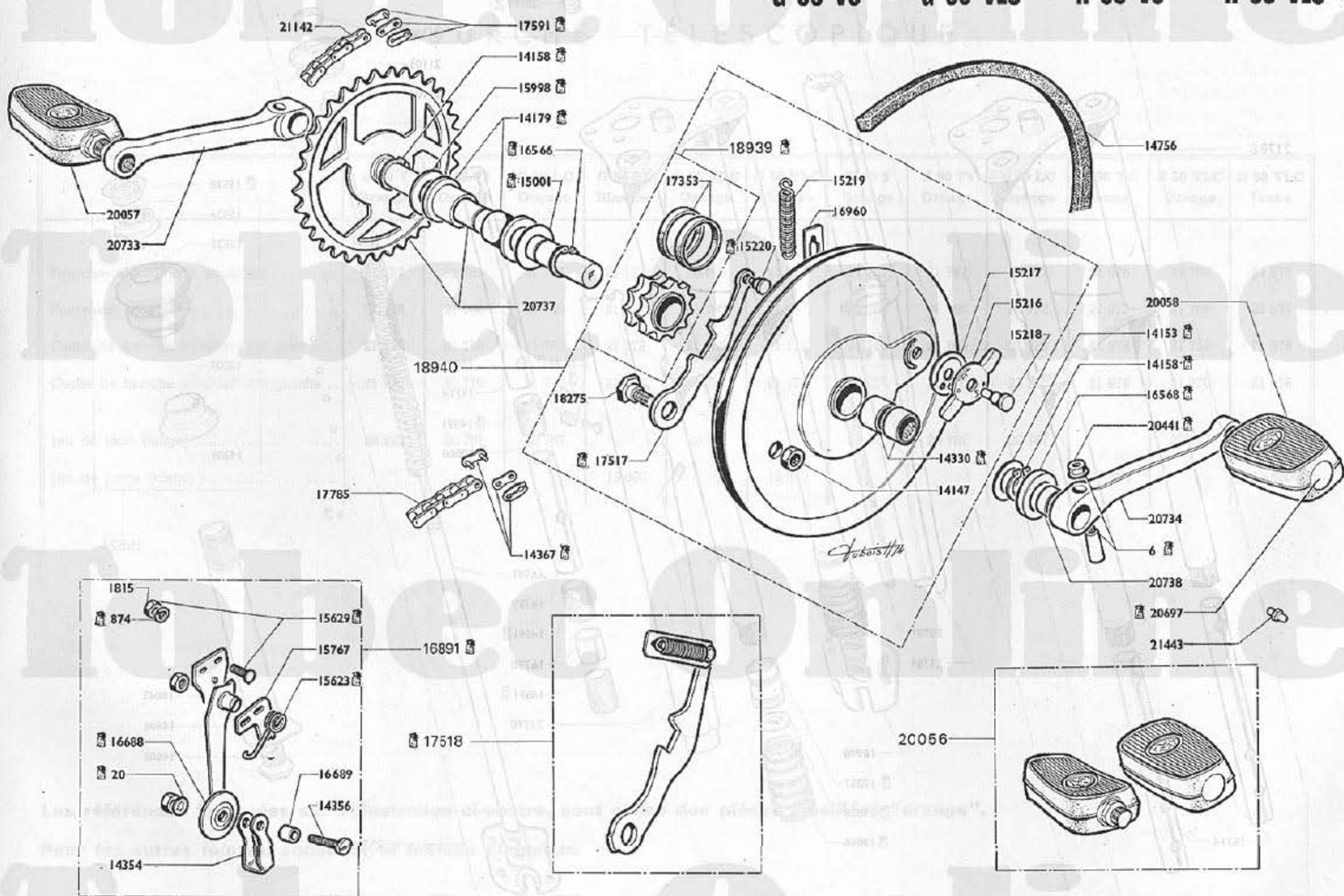

 = Pièces conditionnées. Pour quantités voir tarif.

G 50 VS - G 50 VLC - H 50 VS - H 50 VLC

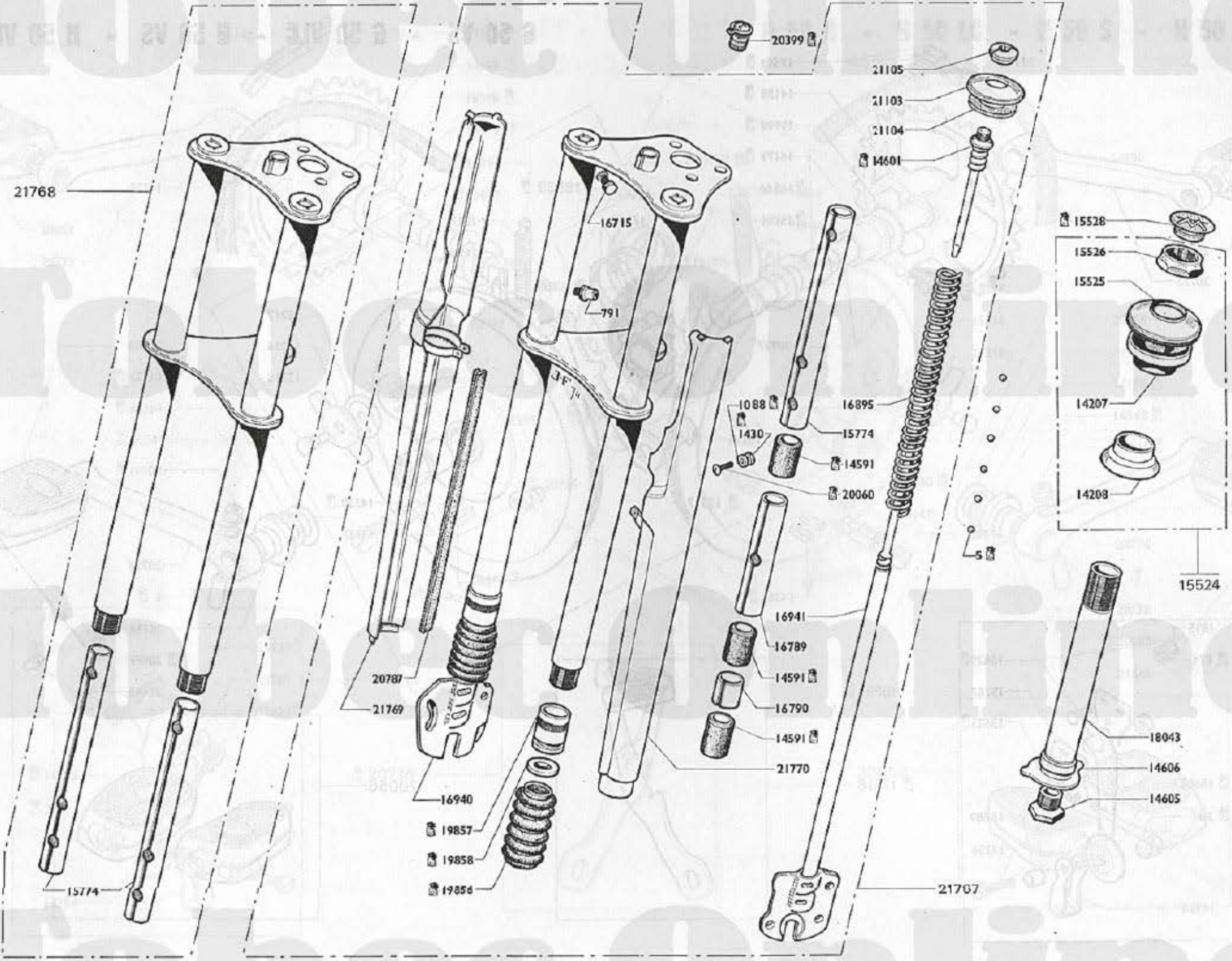

 = Pièces conditionnées. Pour quantités voir tarif.



 = Pièces conditionnées. Pour quantités voir tarif.

FOURCHE TÉLESCOPIQUE

	G 50 S Orange	G 50 VS Orange	G 50 LC Orange	G 50 LC Blanche	G 50 VLC Orange	G 50 VLC Blanche	H 50 S Orange	H 50 VS Orange	H 50 LC Orange	H 50 LC Jaune	H 50 VLC Orange	H 50 VLC Jaune
Fourche télescopique complète	21 767	21 767	21 767	21 137	21 767	21 137	21 767	21 767	21 767	21 976	21 767	21 976
Fourreaux assemblés	21 768	21 768	21 768	21 138	21 768	21 138	21 768	21 768	21 768	21 977	21 768	21 977
Cache de fourche à/collier côté droit	21 769	21 769	21 769	21 172	21 769	21 172	21 769	21 769	21 769	21 978	21 769	21 978
Cache de fourche a/collier côté gauche	21 770	21 770	21 770	21 173	21 770	21 173	21 770	21 770	21 770	21 979	21 770	21 979
Jeu de jonc (tango)	20 787	20 787	20 787		20 787		20 787	20 787	20 787		20 787	
Jeu de joncs (blanc)				19 860		19 860				19 860		19 860

Les références indiquées sur l'illustration ci-contre, sont celles des pièces émaillées "orange".

Pour les autres teintes, consulter le tableau ci-dessus.

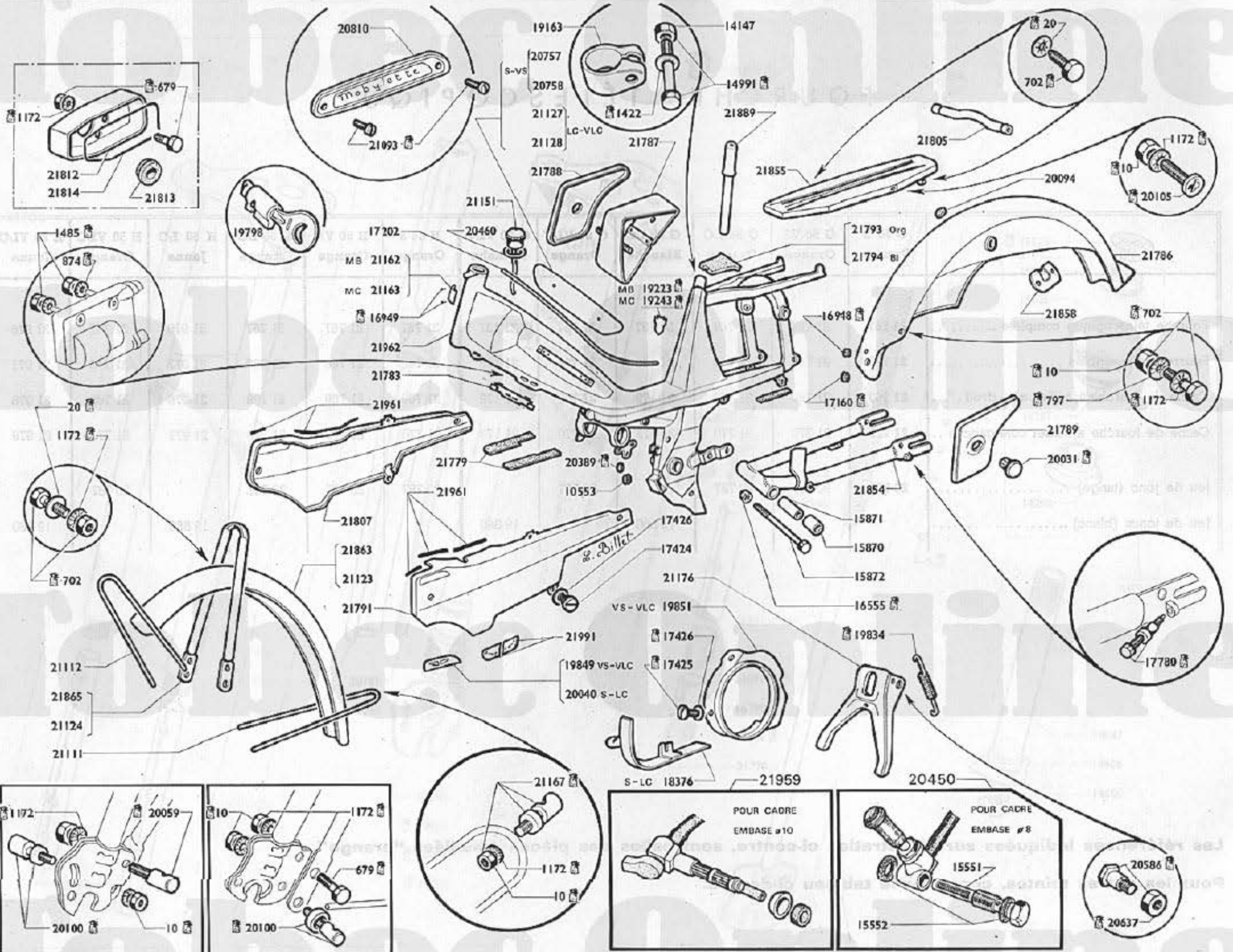

PARTIE CYCLE

	G 50 S Orange	G 50 VS Orange	G 50 LC Orange	G 50 LC Blanche	G 50 VLC Orange	G 50 VLC Blanche	H 50 S Orange	H 50 VS Orange	H 50 LC Orange	H 50 LC Jaune	H 50 VLC Orange	H 50 VLC Jaune
Cadre-embase robinet sortie à gauche ø 8				21 796		21 796						
Cadre-embase robinet sortie à gauche ø 10	21 962	21 962	21 963		21 963		21 962	21 962	21 963	21 964	21 963	21 964
Cartèr chaîne droit orange-blanc, jaune-bl.	21 807	21 807	21 807	21 808	21 807	21 808	21 807	21 807	21 807	21 968	21 807	21 968
Cartèr gauche » »	21 791	21 791	21 791	21 810	21 791	21 810	21 965	21 965	21 965	21 966	21 965	21 966
Garde-boue avant (émaillé)	21 863	21 863					21 863	21 863				
Garde-boue avant INOX			21 123	21 123	21 123	21 123			21 123	21 123	21 123	21 123
Garde-boue AR pour feu 19863 standard ..	21 786	21 786					21 786	21 786				
Garde-boue AR pour feu ULO clignotant ..			21 799	21 800	21 799	21 800			21 799		21 799	
Garde-boue AR pour feu NOVI clignotant ..			21 803	21 804	21 803	21 804			21 803	21 980	21 803	21 980
Garde-Boue pour adaptation des sacoches							21 992	21 992	21 993	21 980	21 993	21 980
Bras arrière oscillant	21 854	21 854	21 854	21 139	21 854	21 139	21 854	21 854	21 854	31 981	21 854	21 981
Jeu de tringles de GB avant (orange)	21 864	21 864					21 864	21 864				
Pont de GB avant (orange)	21 865	21 865					21 865	21 865				
Jeu de tringles de GB avant (chromé)			21 125	21 125	21 125	21 125			21 125	21 125	21 125	21 125
Pont de GB avant (chromé)			21 124	21 124	21 124	21 124			21 124	21 124	21 124	21 124
Porte bagages complet (émaillé)	21 855	21 855	21 855	21 141	21 855	21 141	21 855	21 855	21 855		21 855	
Porte bagages complet (chromé)										21 974		21 974
Jeu de joncs carters (orange)	21 961	21 961	21 961		21 961		21 961	21 961	21 961		21 961	
Jeu de joncs carters (gris métallisé)				21 960		21 960				21 969		21 969

Les références indiquées sur l'illustration ci-contre, sont celles des pièces émaillées "orange".

Pour les autres teintes, consulter le tableau ci-dessus.

G 50 S - LC - VS - VLC
 H 50 S - LC - VS - VLC

Moyeu avant ATOM

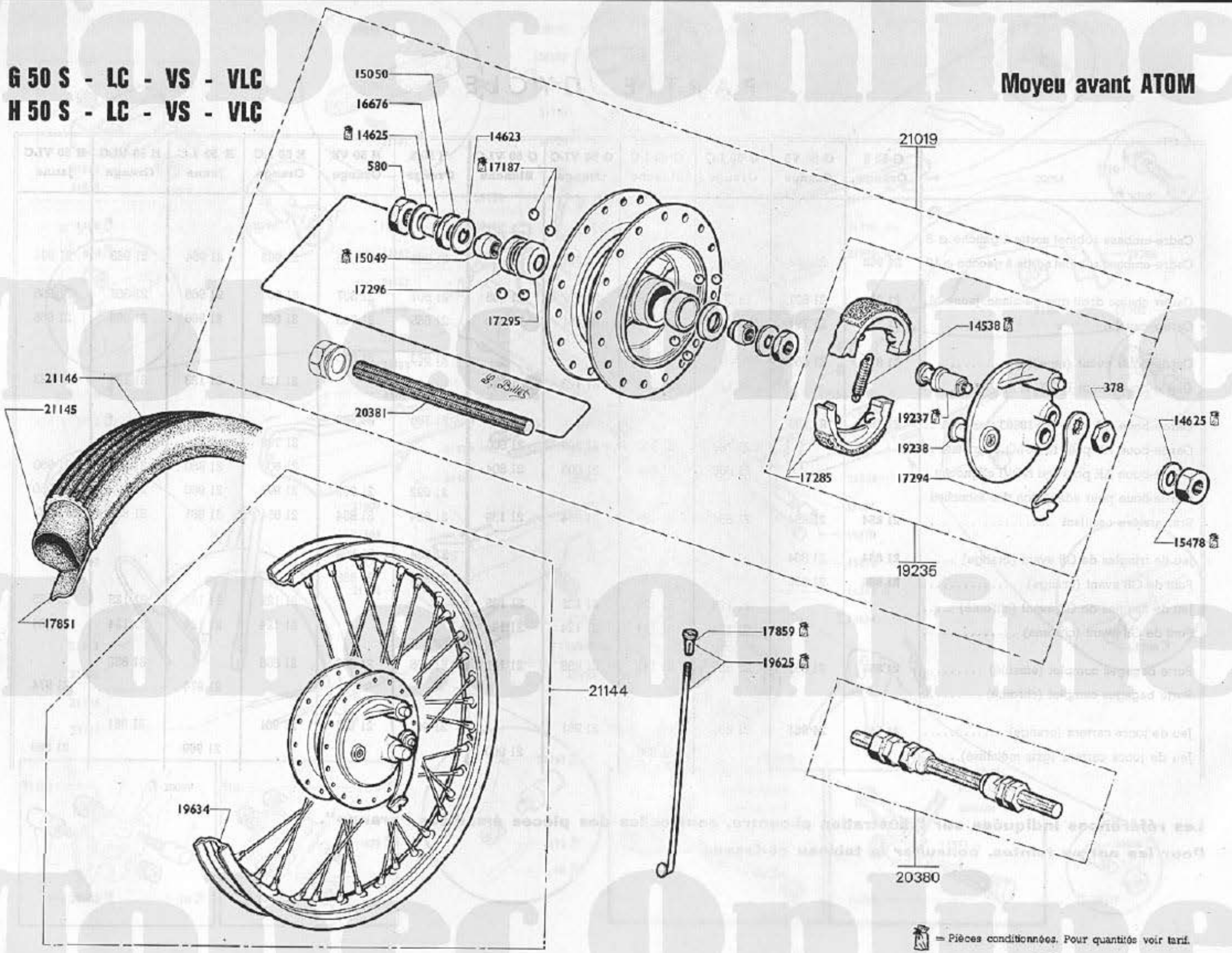

= Pièces conditionnées. Pour quantités voir tarif.

Moyeu avant LELEU

G 50 S - LC - VS - VLC
 H 50 S - LC - VS - VLC

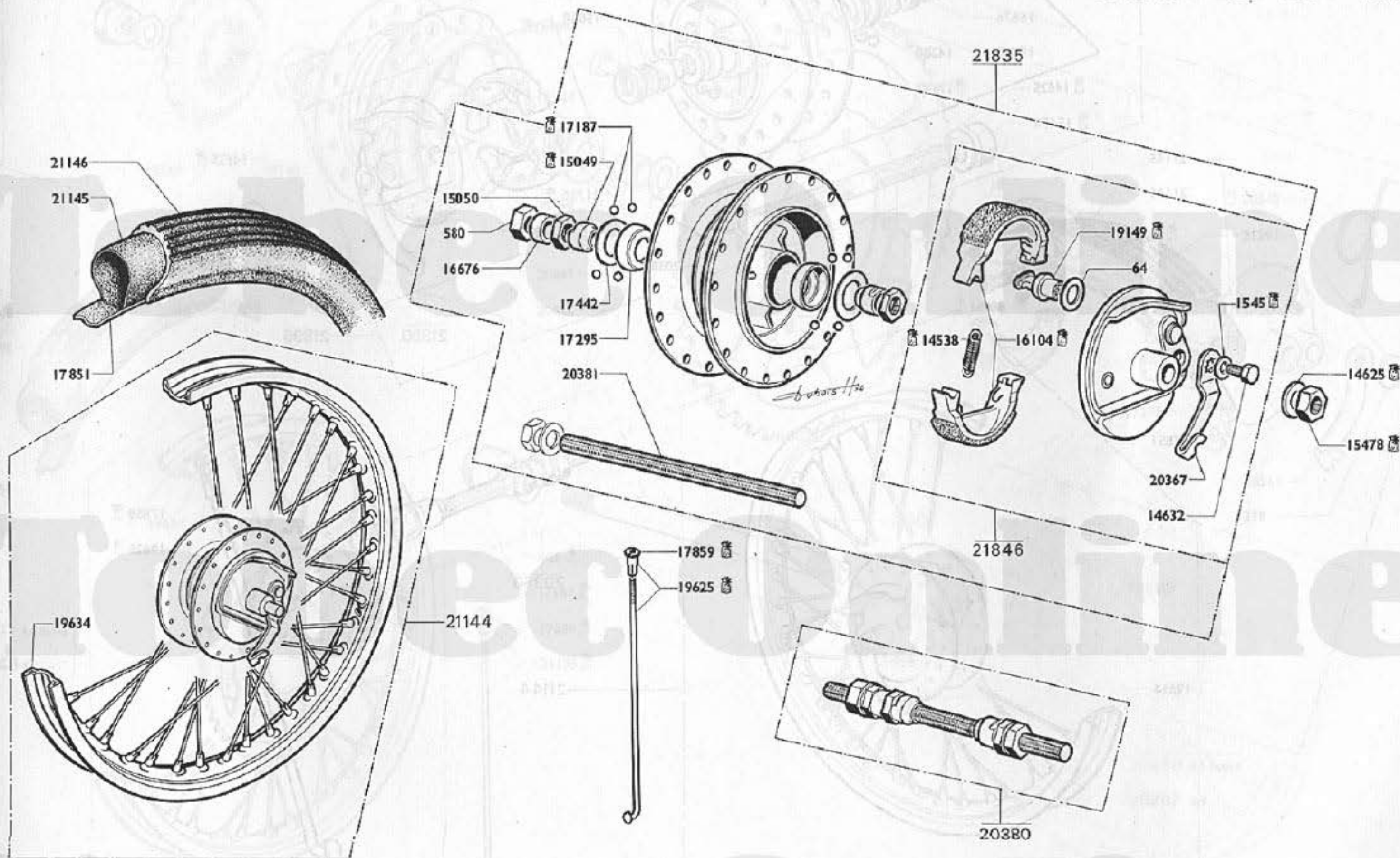

= Pièces conditionnées. Pour quantités voir tarif.

G 50 S - LC - VS - VLC
 H 50 S - LC - VS - VLC

Moyeu avant MOTOBECANE

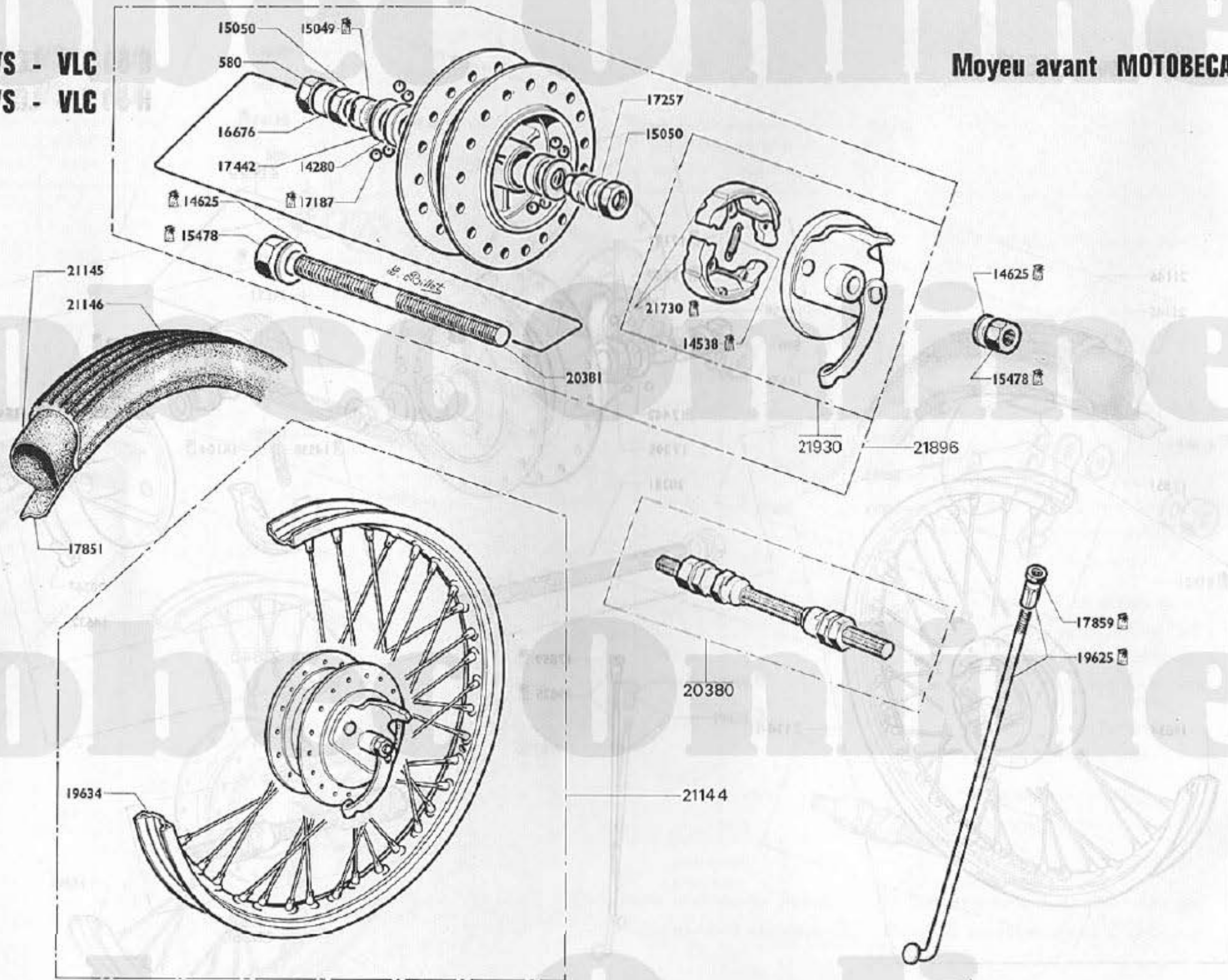

Moyeu arrière ATOM

G 50 S - LC - VS - VLC
 H 50 S - LC - VS - VLC

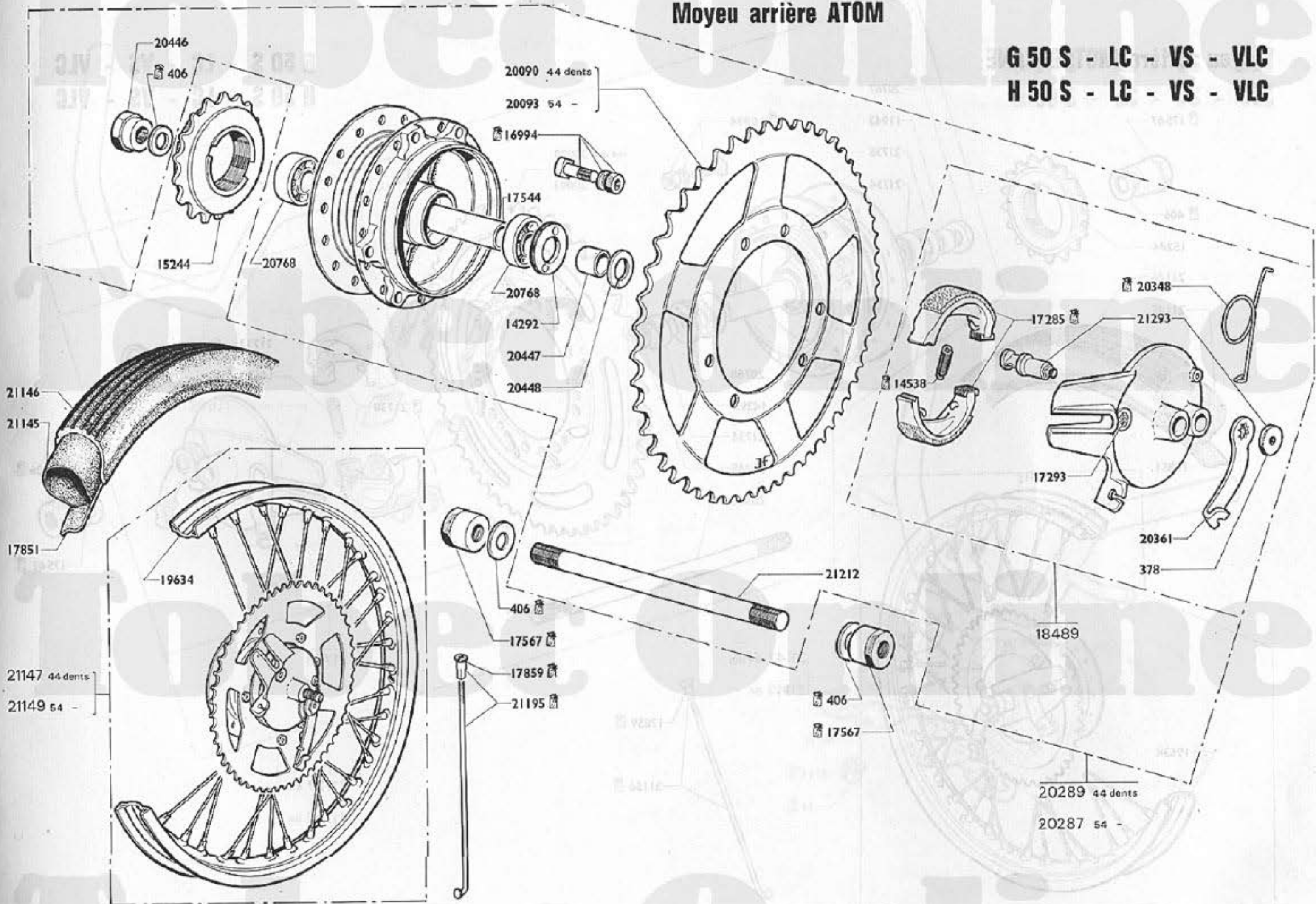

= Pièces conditionnées. Pour quantités voir tarif.

Moyeu arrière MOTOBECANE

G 50 S - LC - VS - VLC
H 50 S - LC - VS - VLC

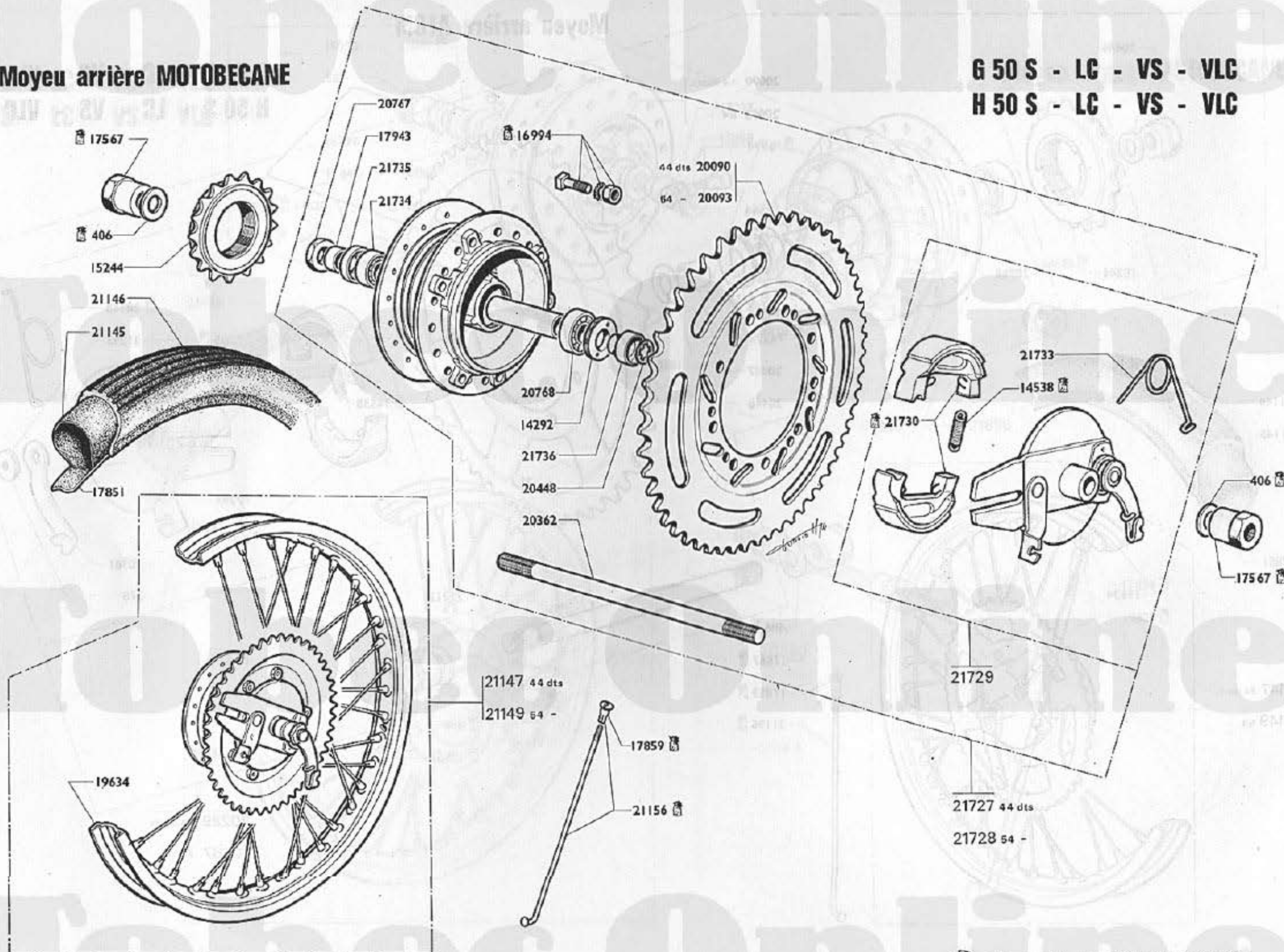

17567

406

15244

21146

21145

17851

19634

20767

17943

21735

21734

16994

44 dts 20090

64 - 20093

20768

14292

21736

20448

20362

21147 44 dts

21149 64 -

17859

21156

21733

14538

21730

406

17567

21729

21727 44 dts

21728 64 -

G 50 S - LC - VS - VLC
H 50 S - LC - VS - VLC

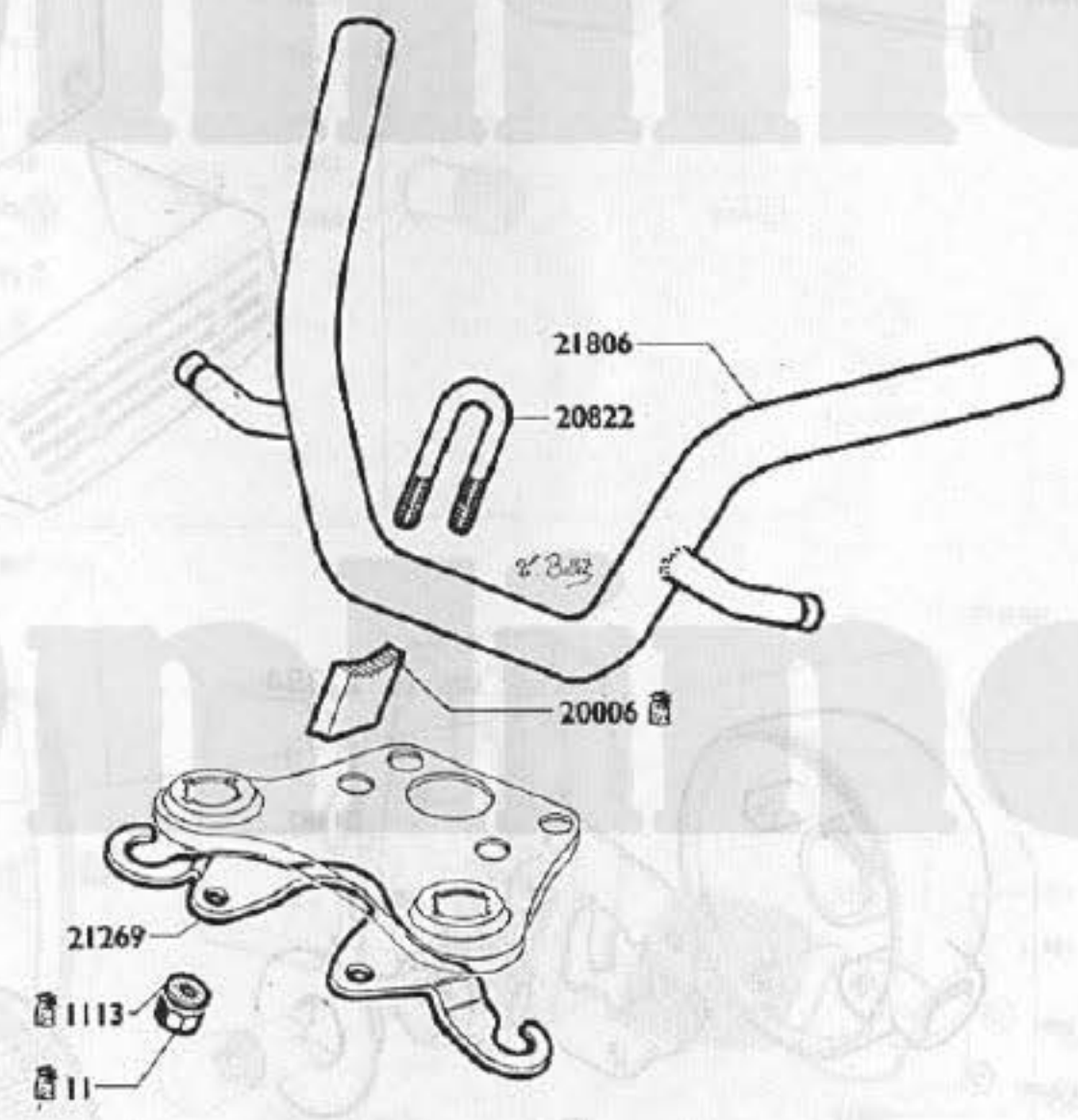
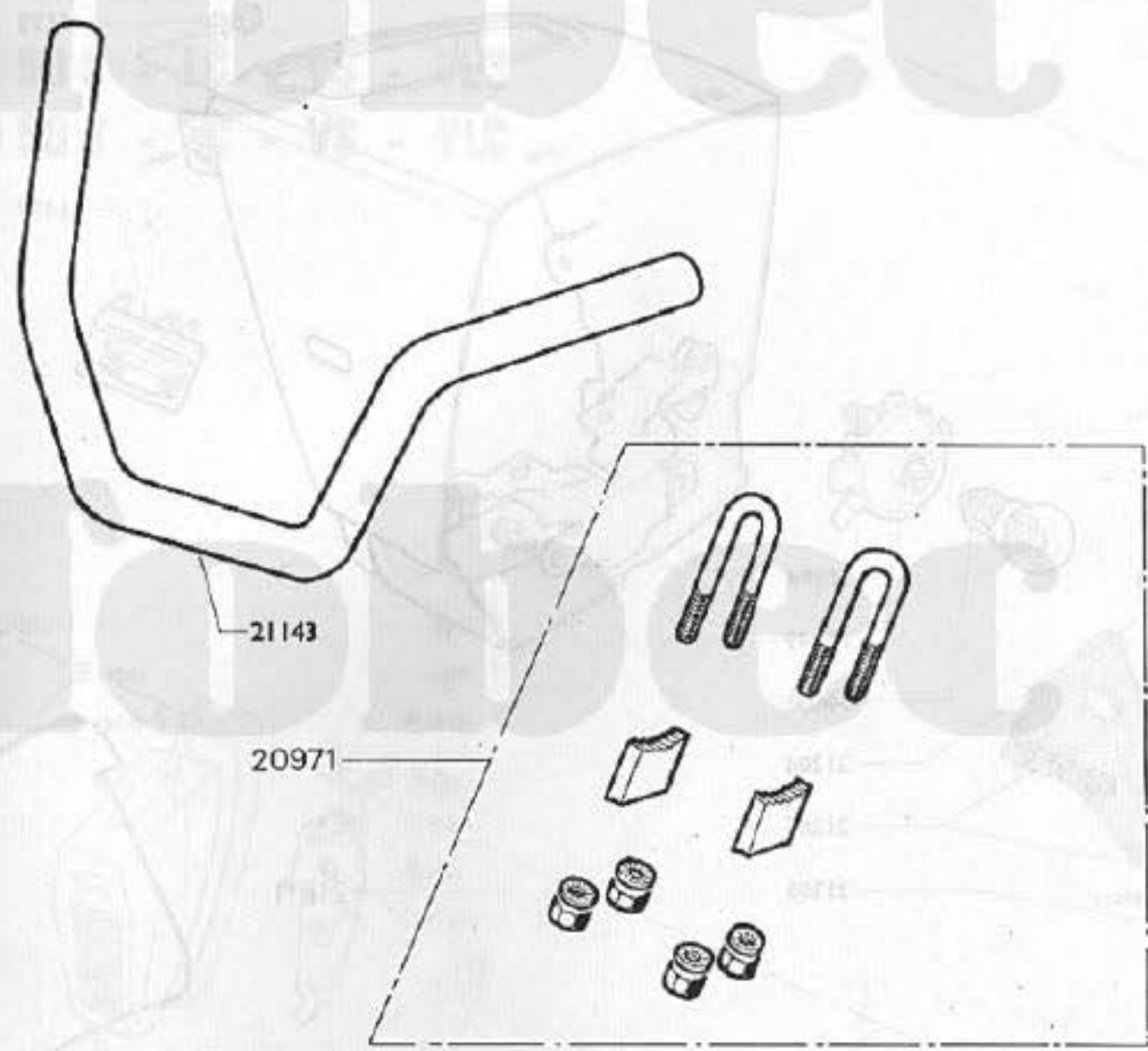

 - Pièces conditionnées. Pour quantités voir tarif.

G 50 S - LC - VS - VLC
 H 50 S - LC - VS - VLC

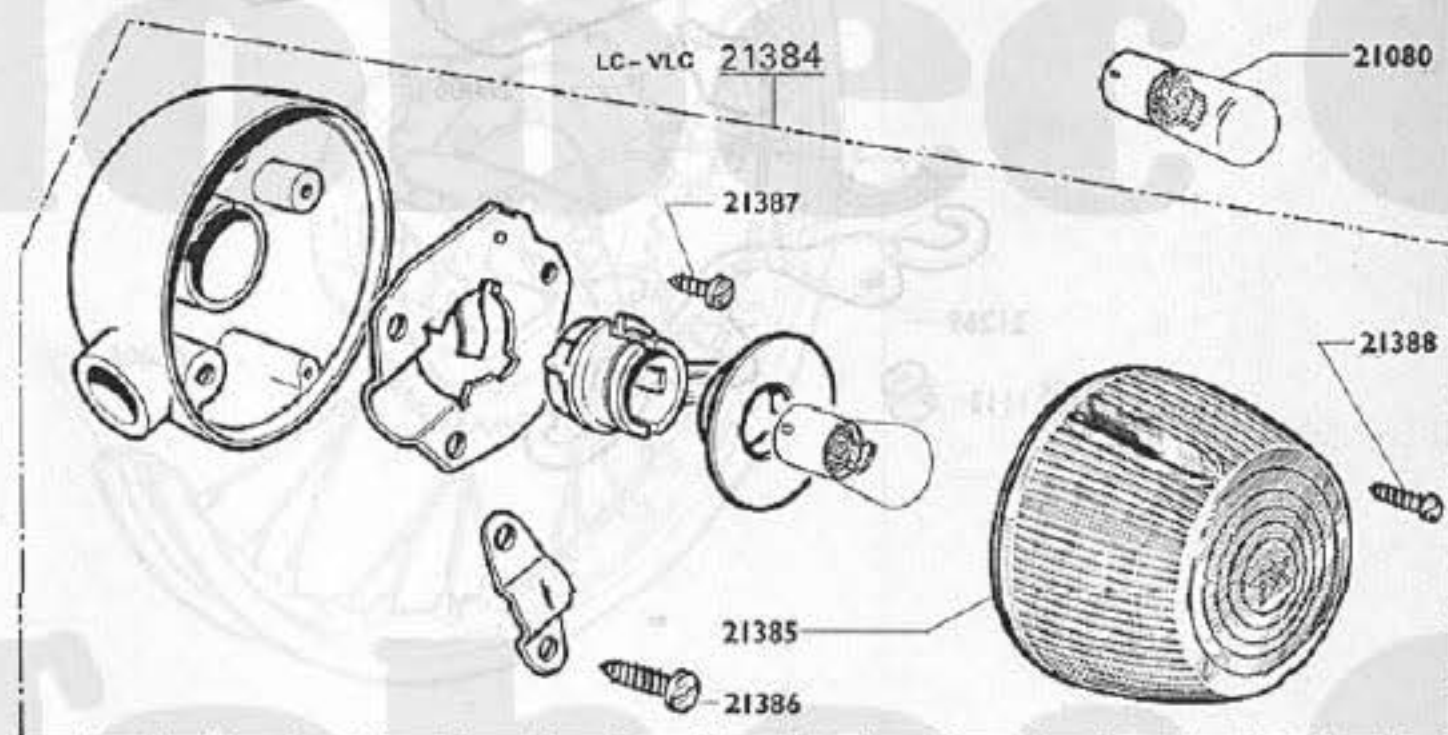
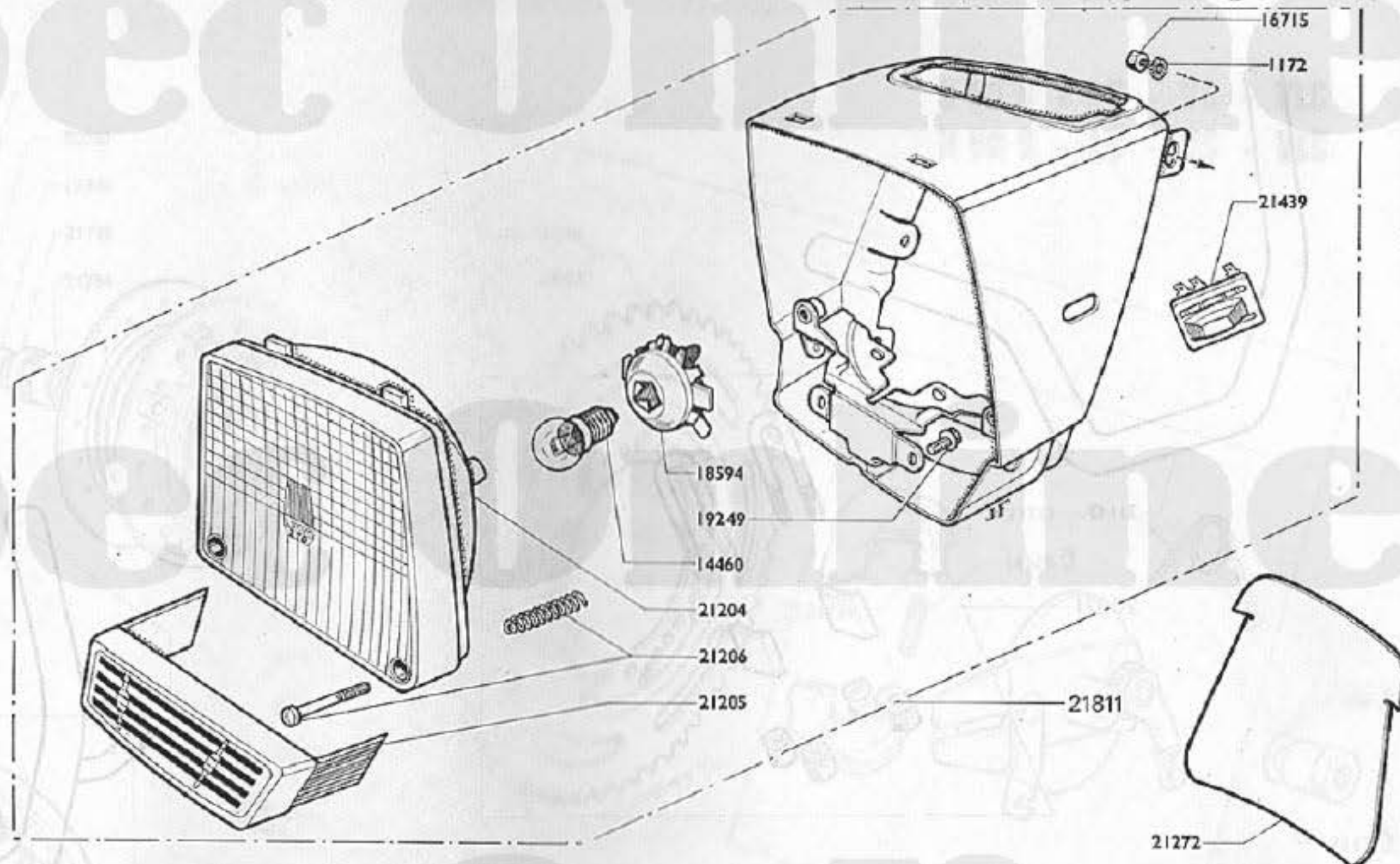

G 50 S - LC - VS - VLC
 H 50 S - LC - VS - VLC

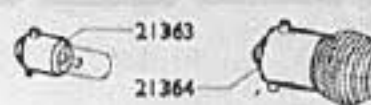
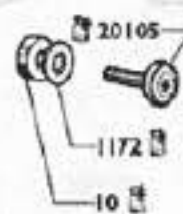
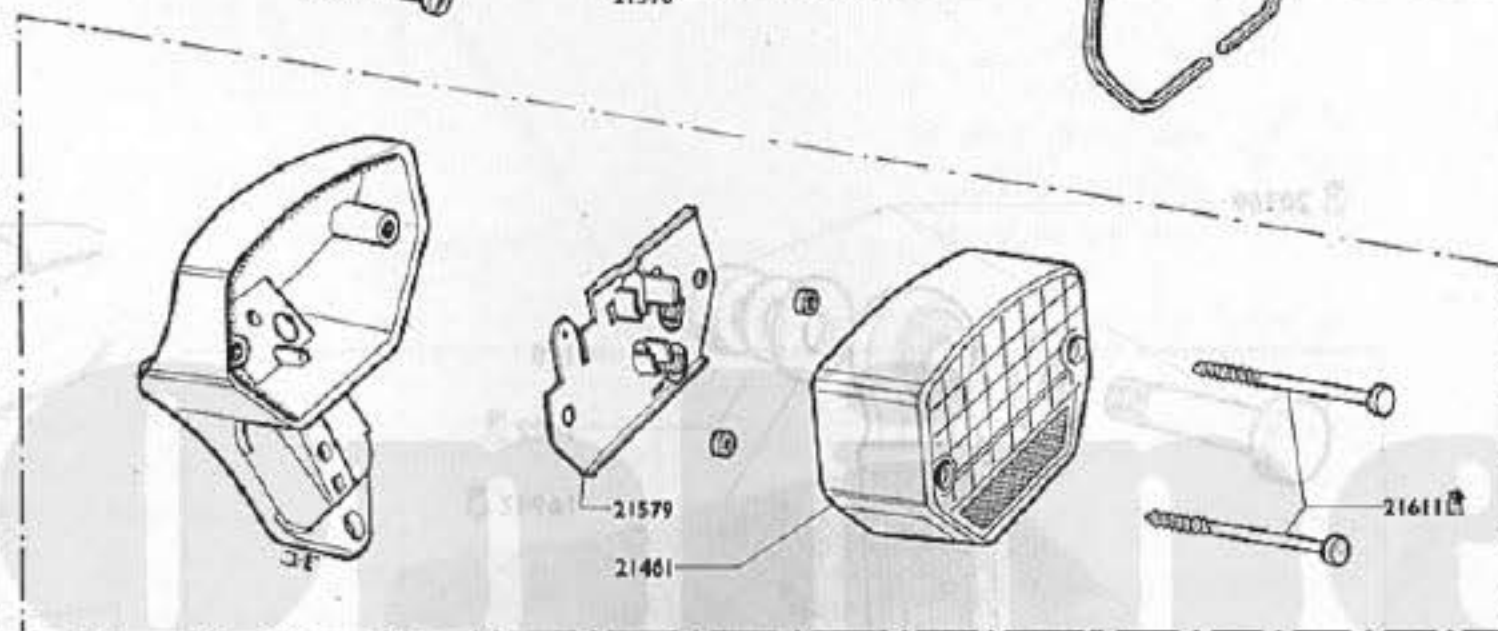
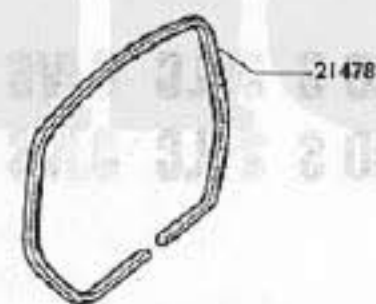
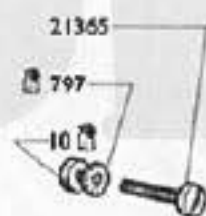
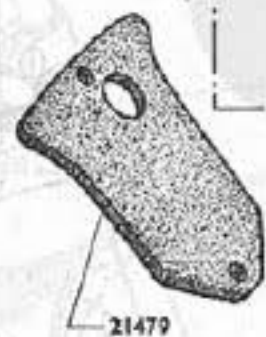
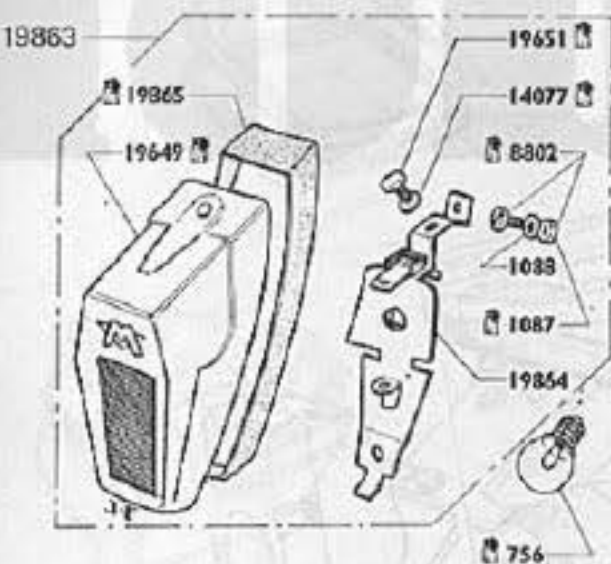

21480

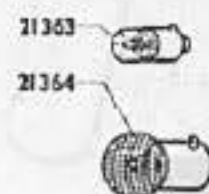
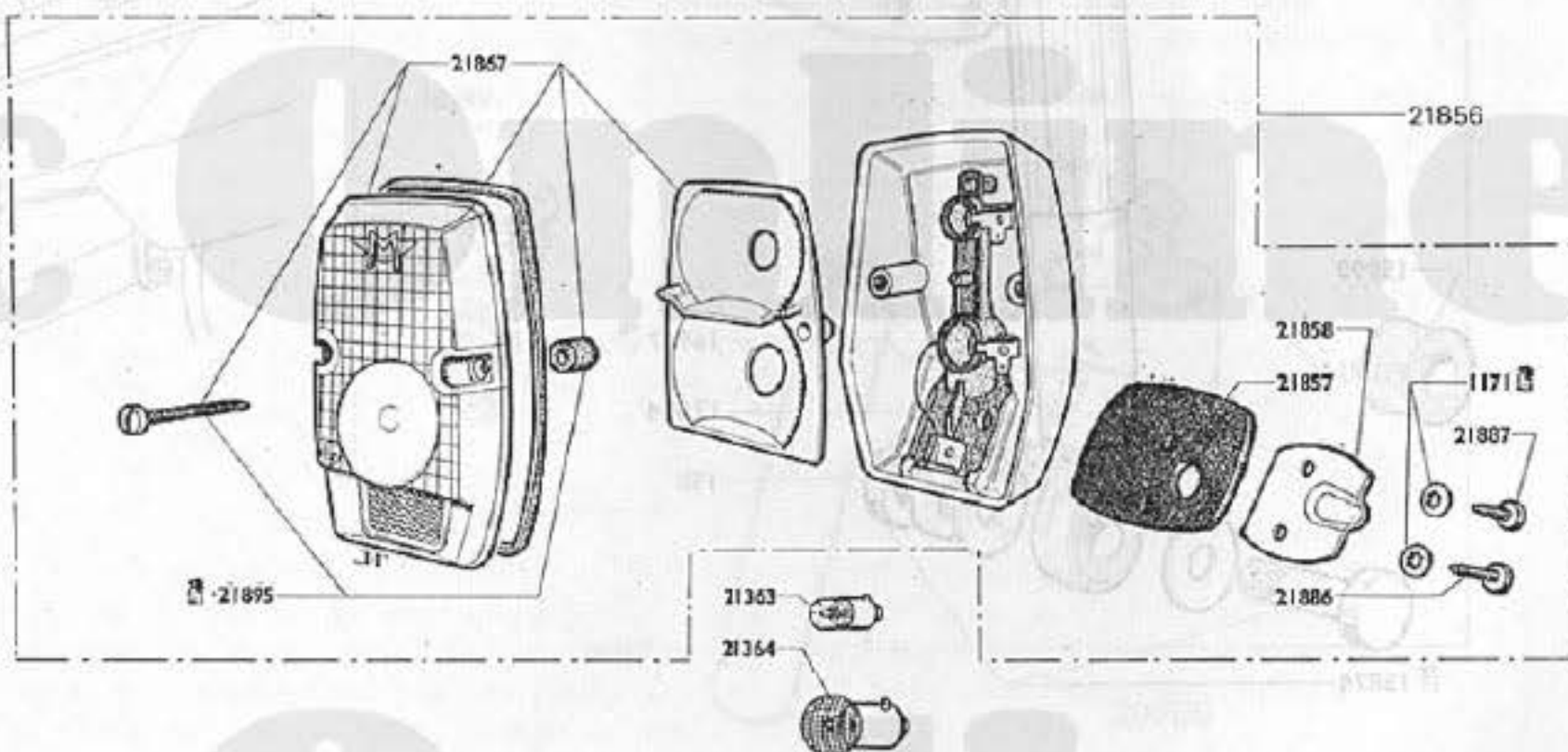

G 50 S - LC - VS - VLC
H 50 S - LC - VS - VLC

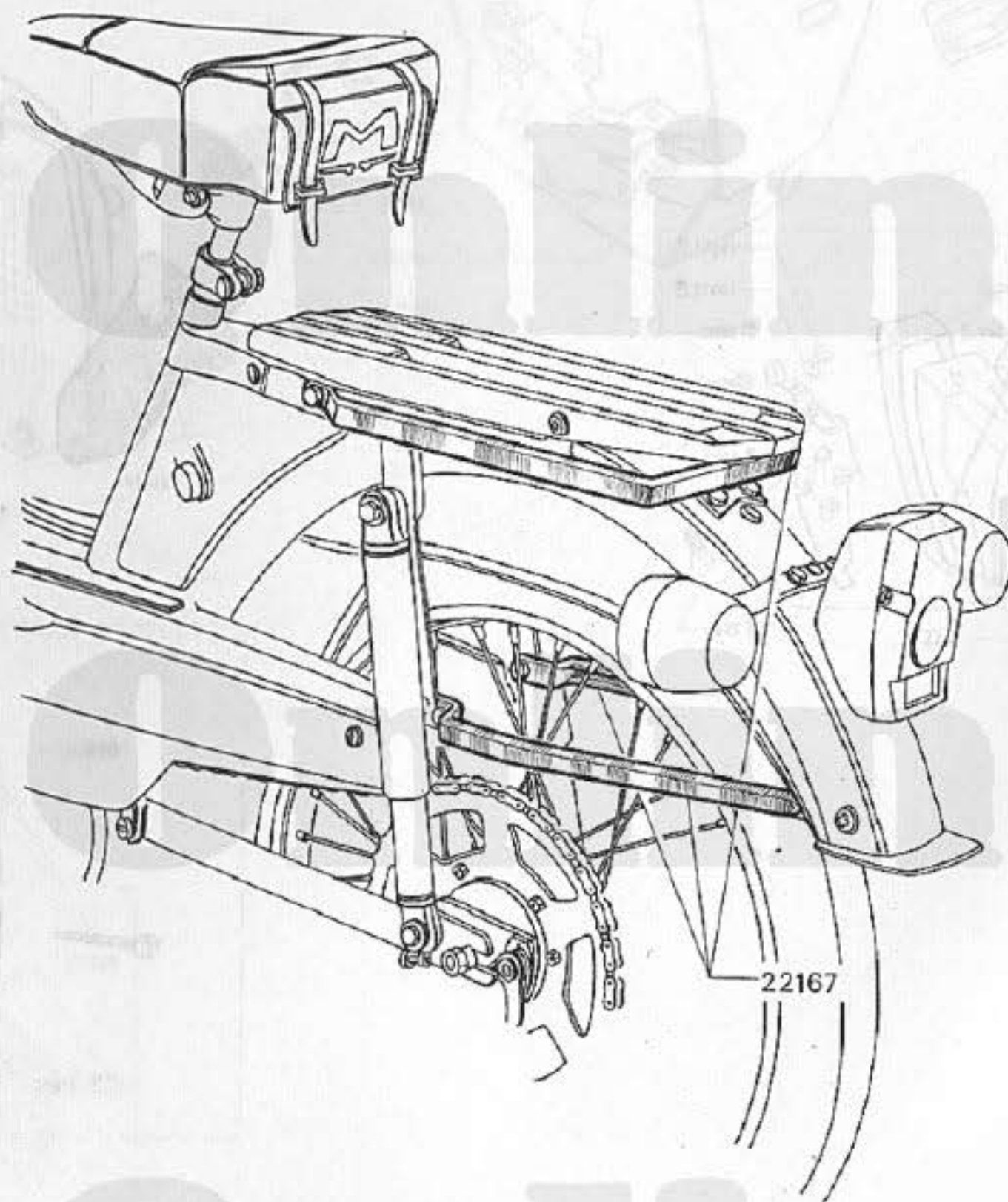
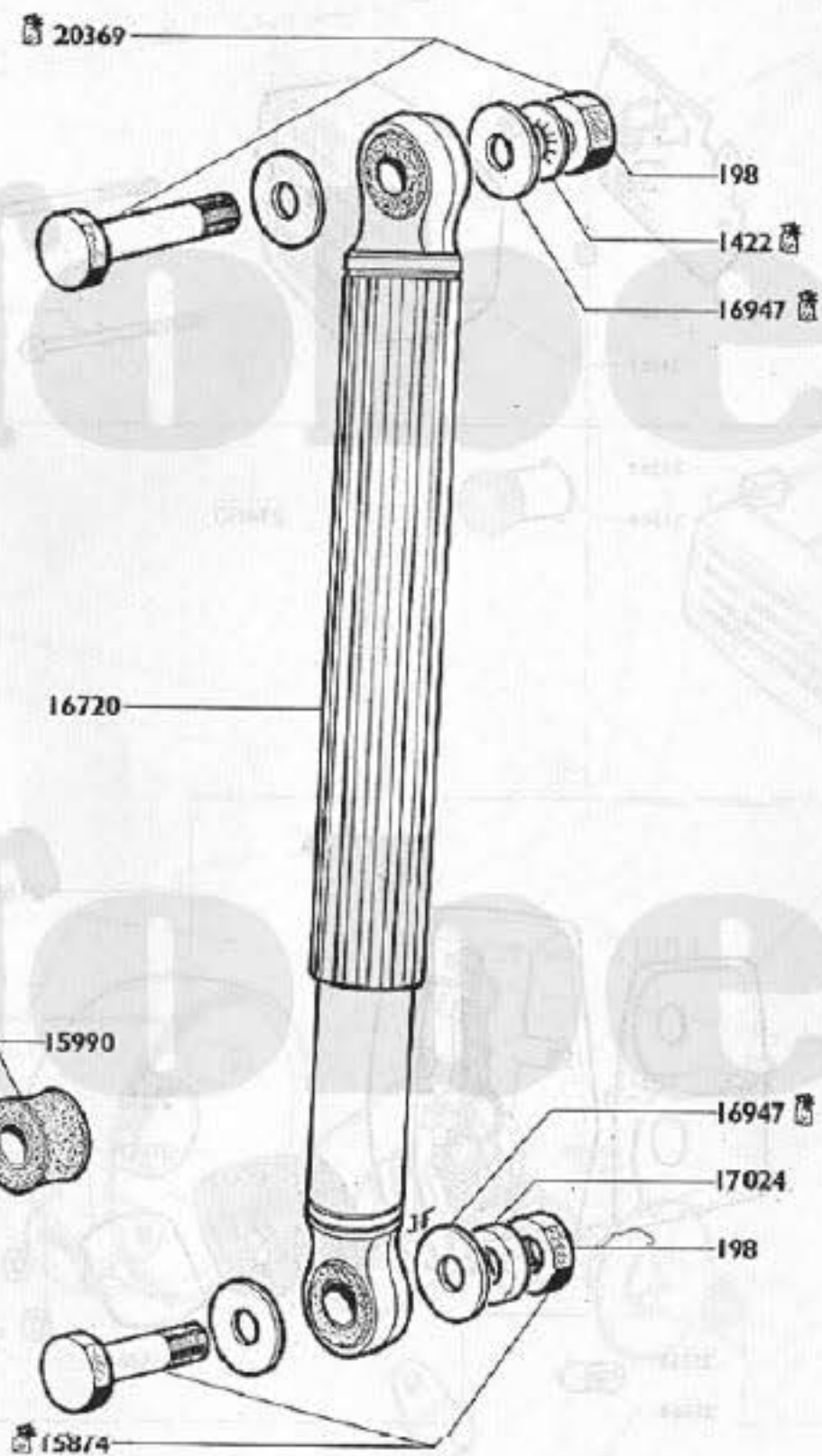

G 50 S - LC - VS - VLC
H 50 S - LC - VS - VLC

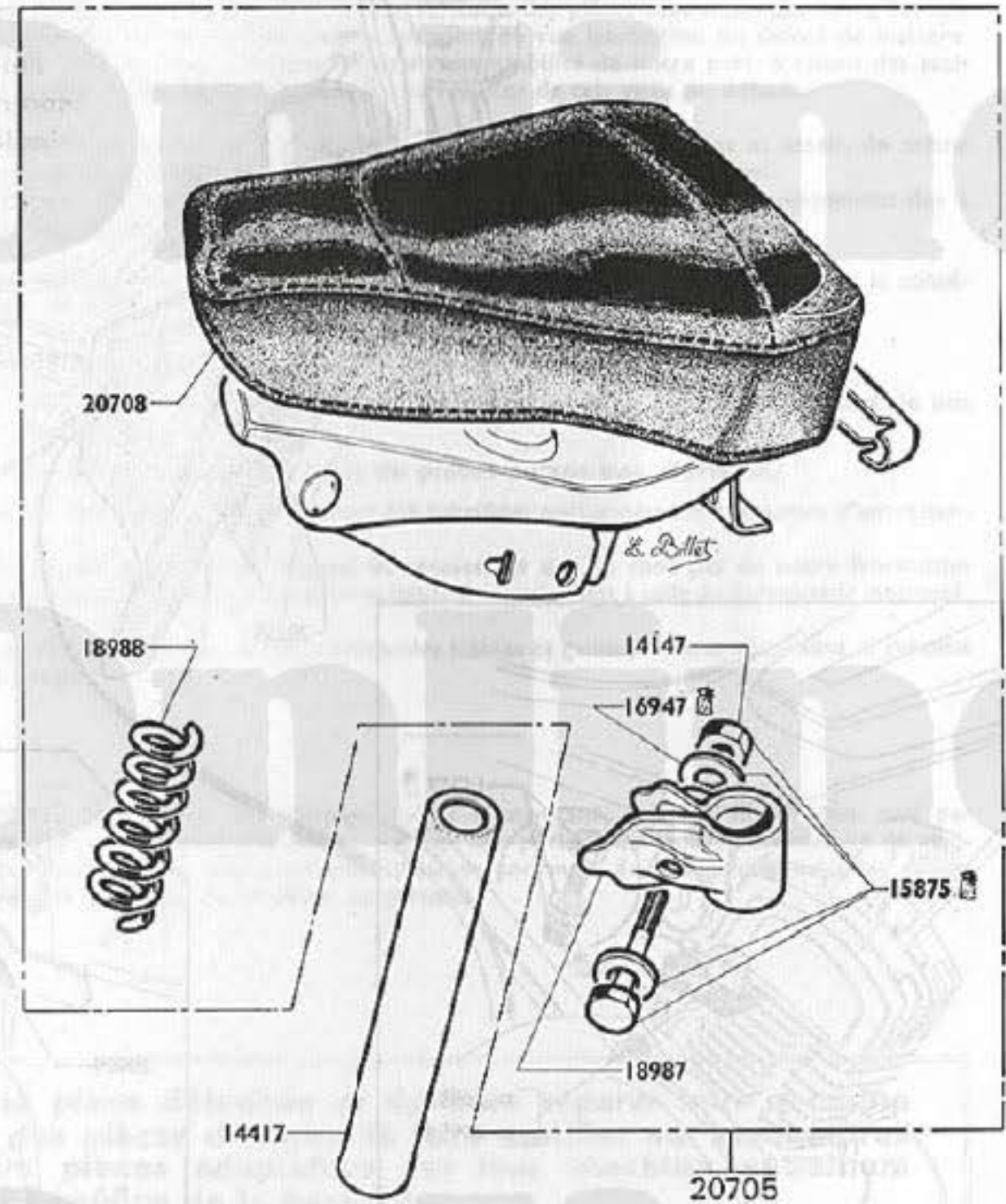
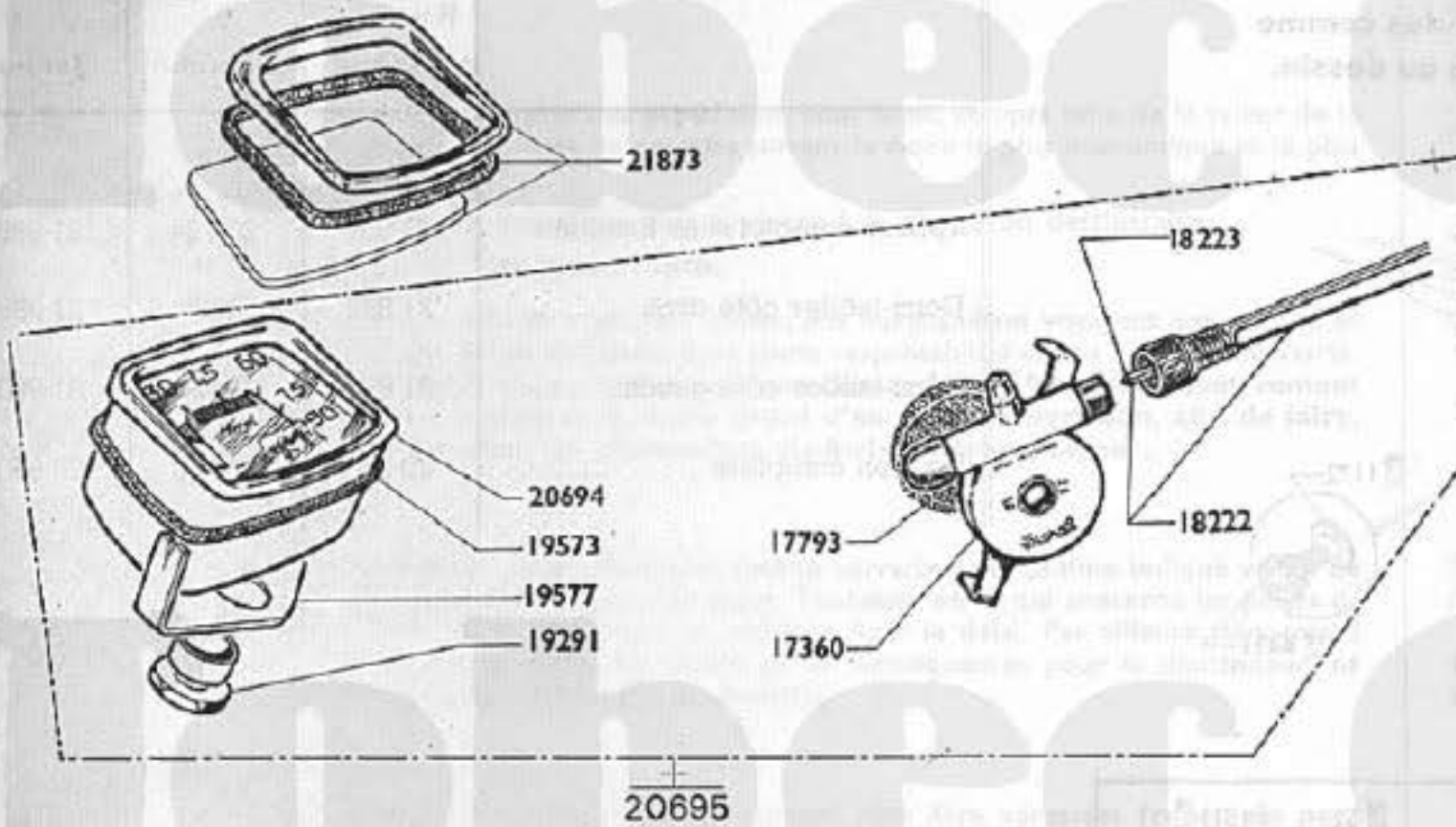

Avant de la machine

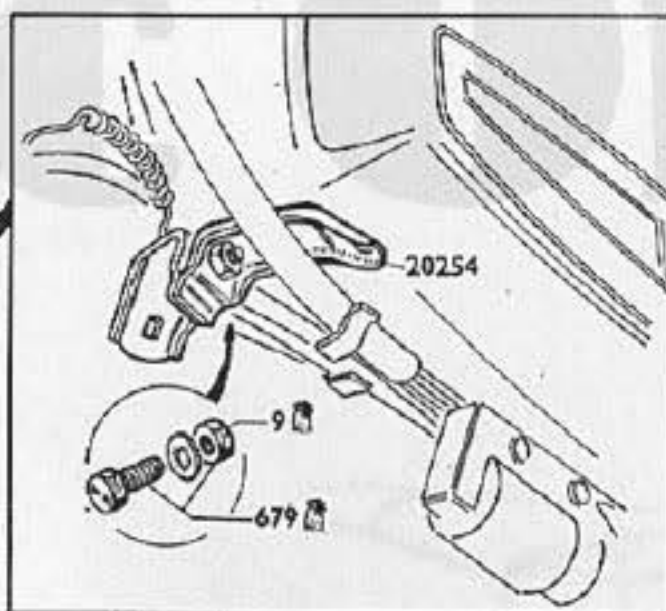

Faire passer les commandes comme indiqué au dessin.

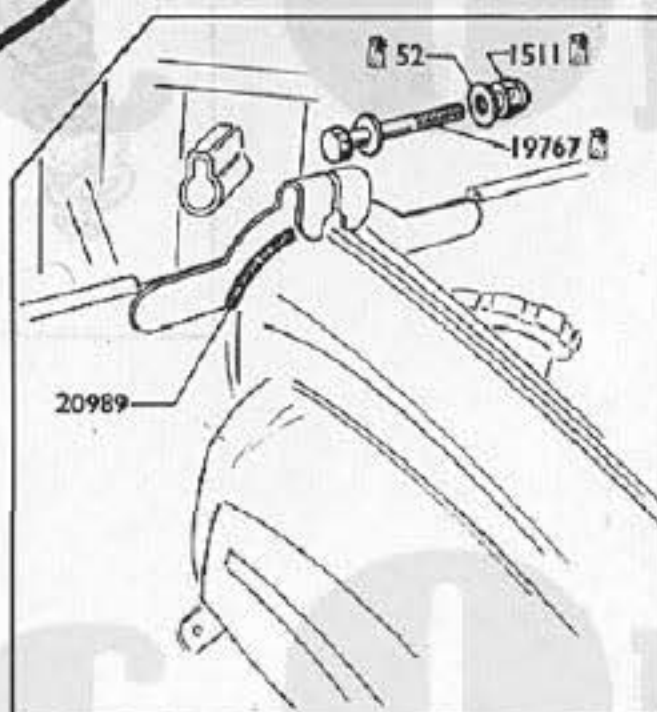
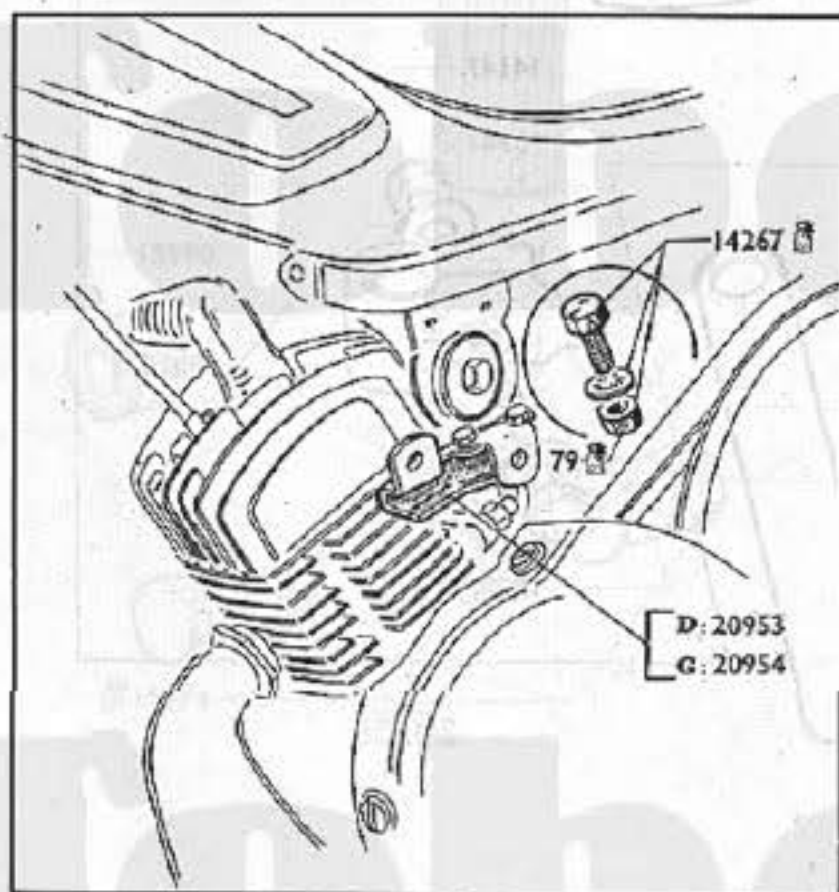
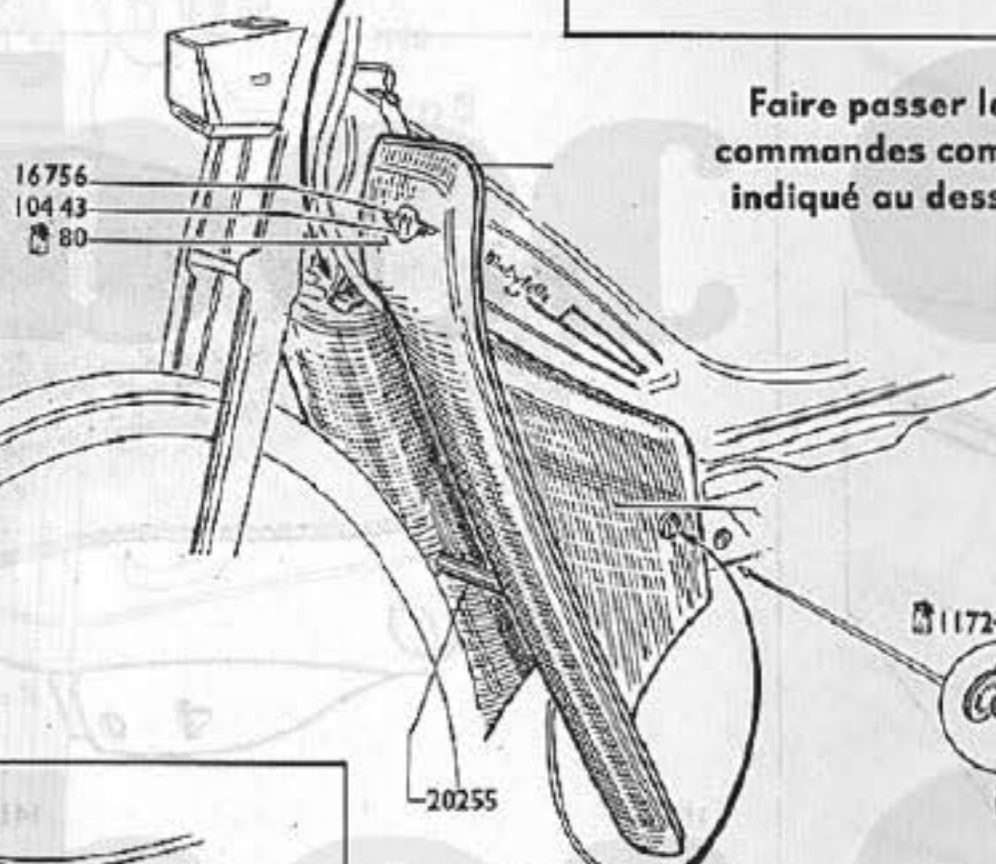

TABLIER - FIXATION

	G 50 S G 50 VS G 50 LC G 50 VLC H 50 S H 50 VS H 50 LC H 50 VLC Orange	G 50 LC G 50 VLC Blanche	H 50 LC H 50 VLC Jaune
Tablier complet sans fixation ...	21 851	20 754	21 988
Demi-tablier côté droit	21 852	20 755	21 989
Demi-tablier côté gauche	21 853	20 756	21 990
Fixation complète	20 950	20 950	20 950

Les références indiquées sur l'illustration ci-contre, sont celles des pièces émaillées "orange".

Pour les autres teintes, consulter le tableau ci-dessus.

 - Pièces conditionnées. Pour quantités voir tarif.

NOTES GÉNÉRALES

PRIX

Les prix appliqués sont en vigueur le jour de la livraison sans qu'aucune indication antérieure puisse être invoquée comme un engagement.

En conséquence, les prix portés aux tarifs en vigueur ne sont donnés qu'à titre indicatif et peuvent être modifiés à tout moment sans préavis, suivant les cours de matières premières.

EXPÉDITIONS

Sauf ordre contraire, toutes nos expéditions sont faites, compte tenu de la valeur de la marchandise, en grande vitesse ou postales suivant le mode le plus économique et le plus rapide.

- Les frais de port et emballage sont toujours à la charge du destinataire.
- Les emballages ne sont jamais repris.

Quel que soit le mode de transport utilisé, nos marchandises voyagent aux risques et périls du destinataire. Nous déclinons donc toute responsabilité en cas de perte ou avarie. En conséquence, nous recommandons à nos clients de vérifier très attentivement leurs colis et d'en contrôler le poids avant d'en prendre livraison, afin de faire, le cas échéant, les réserves nécessaires vis-à-vis du transporteur.

DÉLAIS

Toute commande de pièces détachées établie correctement comme indiqué en fin de catalogue, sera livrée dans un délai très court. Toutefois, en ce qui concerne les pièces de fabrication ancienne hors-série, nous ne pouvons fixer le délai. Par ailleurs tout retard de livraison, quels qu'en soient les motifs et les conséquences pour le demandeur, ne pourra donner lieu à des dommages ou intérêts.

RETOURS

Les marchandises en retour éventuel doivent nous être adressées franco de port à domicile après avis préalable. Aucune marchandise ne sera reprise sans l'indication exacte du numéro de facture.

Aucune réclamation ne sera prise en considération passé un délai de huit jours suivant la réception.

CONDITIONS DE GARANTIE

1° La garantie de nos machines est de six mois. Elle se limite exclusivement au remplacement ou à la remise en état, à notre convenance, des pièces reconnues par notre Service Technique comme étant défectueuses au point de vue fabrication ou défaut de matière. Cette garantie ne peut entraîner aucune responsabilité de notre part, à raison des accidents de personnes ou de choses ayant pu résulter de tels vices ou défauts.

2° Les frais de main-d'œuvre relatifs aux démontages, remontages et essais, de même ceux d'entretien et de port aller et retour, restent à la charge du client. Par ailleurs, nous ne participons pas, et en aucun cas, aux frais et conséquences dus à l'immobilisation du véhicule.

3° Les échanges et les remises en état au titre de la garantie ne peuvent avoir la conséquence de prolonger la durée de celle-ci.

4° Ne bénéficieront pas de la garantie telle que définie ci-dessus :

- les machines transformées, modifiées ou réparées en dehors des Ateliers de nos Agents officiels,
- les machines réparées à l'aide de pièces autres que d'origine,
- les machines qui n'auraient pas été lubrifiées conformément à la notice d'entretien.

5° En ce qui concerne les organes et accessoires qui ne sont pas de notre fabrication (roulements, pneus, etc.), la garantie se limite intégralement à celle du fournisseur intéressé.

6° Les ressorts, lampes, verres, commandes (câbles et gaines) et bougies ne sont ni garantis ni échangés.

NOTA. - Un manque de graissage, même momentané, soit par insuffisance, soit par l'emploi d'huile de mauvaise qualité, ainsi qu'une période de rodage effectuée en de mauvaises conditions de même qu'une utilisation anormale de la machine, sont les causes principales de perte du bénéfice de garantie.

Nous recommandons instamment à nos clients de prendre la pièce détachée et de faire réparer leur machine exclusivement chez nos agents officiels. Par ailleurs d'exiger des pièces d'origine (à faire certifier sur les factures qui leur seront remises) car le montage d'une ou plusieurs pièces adaptables sur leur machine entraînera indiscutablement la perte totale du bénéfice de la garantie.



MOTOBECANE

SOCIÉTÉ ANONYME AU CAPITAL DE 43.506.900 Frs
R.C. SEINE 54 B 7011 C.C.P. PARIS 1597-97



MOTOCONFORT

SOCIÉTÉ ANONYME AU CAPITAL DE 8.057.550 Frs
R.C. SEINE 54 B 7009 C.C.P. PARIS 1597-98

Siège Social : **16, Rue Lesault** - 93502 PANTIN

Tél. : **845-27-94** (lignes groupées)

MAGASIN PIÈCES DÉTACHÉES :

13, Rue Beaurepaire — 93502 PANTIN

ATELIER DE RÉPARATIONS ET GARANTIE :

35, Rue Baudin — 93310 LE PRÉ-SI-GERVAIS

Toute la correspondance doit être adressée à :

Boîte Postale 202 - 93502 PANTIN

L'atelier de réparations, 35, rue Baudin, 93310 Le Pré-Saint-Gervais, est ouvert tous les jours, sauf le Samedi, de 8 h. à 11 h. et de 13 h. à 17 h. Le Vendredi fermeture à 15 heures 30.

Le service Pièces Détachées, 13, rue Beaurepaire à 93502 Pantin est ouvert tous les jours, sauf le Samedi, de 8 h. à 11 h. 30 et de 13 h. 30 à 17 h. Le Vendredi fermeture à 15 heures 30.