



**MOTOBECANE
MOTOCONFORT**

PIÈCES DÉTACHÉES

SPARE PARTS CATALOGUE



**M 3 PR - M 3 PRT -
M 3 PRTS - M 3 PRTSG**

Le présent catalogue ne comporte volontairement aucun texte, mais uniquement des dessins référencés. Les sous-ensembles Pièces Détachées sont représentées entourés de traits mixtes ou soulignés d'accolades.

Exemples : Carburateur complet 22222 page 12

Projecteur complet 20615 page 26

D'autre part un récapitulatif numérique de la visserie figure en fin de catalogue.

*This catalogue is printed purposely with no text, but only with numbered drawings.
The spare parts sub-assemblies are illustrated either circled with mixt lines or underlined with brackets.*

Examples : Carburetor Complete : 22222 page 12

Head Lamp Complete : 20615 page 26

Thus, a numerical index concerning screws and bolts is shown at the end of the present catalogue.

SOMMAIRE

Page	Désignation	Type
6	Moteur complet - Jeu de joints	M3PR - M3PRT - M3PRTS - M3PRTSG
7	Moteur fixation - échappement	M3PR - M3PRT - M3PRTS - M3PRTSG
8	Moteur éclaté	M3PR - M3PRT - M3PRTS
9	Moteur éclaté	M3PRTSG
10	Appariage piston - cylindre	M3PR - M3PRT - M3PRTS - M3PRTSG
11	Embrayage	M3PR - M3PRT - M3PRTS - M3PRTSG
12	Carburateur complet GURTNER AR 1 11,5 réglage 753	M3PR - M3PRT - M3PRTS - M3PRTSG
13	Volant magnétique 8 W	M3PR - M3PRT - M3PRTS - M3PRTSG
14	Poulie - pédalier - chaînes - tendeur de chaîne	M3PR - M3PRT - M3PRTS - M3PRTSG
15	Fourche télescopique	M3PRT - M3PRTS - M3PRTSG
16	Partie cycle - Cadre - Béquille - Garde-boue - Porte-bagages	M3PR - M3PRT
17	Partie cycle - Cadre - Béquille - Bras oscillant	M3PRTS - M3PRTSG
18	Fourche emboutie - Jeu de direction - Frein avant	M3PR
19	Selle - Amortisseur	M3PR - M3PRT - M3PRTS - M3PRTSG
20	Roue moyeu avant	M3PR
21	Roue moyeu avant LELEU \varnothing 70	M3PRT - M3PRTS - M3PRTSG
22	Roue moyeu arrière LELEU \varnothing 70	M3PR - M3PRT
23	Roue moyeu arrière LELEU \varnothing 70	M3PRTS - M3PRTSG
24	Poignées commandes	M3PR - M3PRT - M3PRTS - M3PRTSG
25	Guidons - Fixations	M3PR - M3PRT - M3PRTS - M3PRTSG
26	Projecteur - feu arrière - canalisation - Avertis. - Compteur	M3PR - M3PRT - M3PRTS - M3PRTSG
27	Tablier - fixation - Porte-bagages avant	M3PR
28-29	Récapitulatif numérique	

SUMMARY

Pages	Description	Type
6	<i>Engine Unit - set of engine gaskets</i>	M3PR - M3PRT - M3PRTS - M3PRTSG
7	<i>Engine Swivelling attachment - exhaust</i>	M3PR - M3PRT - M3PRTS - M3PRTSG
8	<i>Engine exploded</i>	M3PR - M3PRT - M3PRTS
9	<i>Engine exploded</i>	M3PRTSG
10	<i>Piston matching</i>	M3PR - M3PRT - M3PRTS - M3PRTSG
11	<i>Clutch</i>	M3PR - M3PRT - M3PRTS - M3PRTSG
12	<i>Carburetor complete GURTNER AR 1 11.5 adjusting</i>	M3PR - M3PRT - M3PRTS - M3PRTSG
13	<i>Flywheel magneto 8 W</i>	M3PR - M3PRT - M3PRTS - M3PRTSG
14	<i>Pulley - pedal unit - chains - chain tensioner</i>	M3PR - M3PRT - M3PRTS - M3PRTSG
15	<i>Telescopic fork</i>	M3PRT - M3PRTS - M3PRTSG
16	<i>Frame - centre stand - mudguard - luggage carrier</i>	M3PR - M3PRT
17	<i>Frame - centre stand - oscillating arm</i>	M3PRTS - M3PRTSG
18	<i>Fork - steering head races - front brake</i>	M3PR
19	<i>Saddle - shock absorber</i>	M3PR - M3PRT - M3PRTS - M3PRTSG
20	<i>Front wheel and hub</i>	M3PR
21	<i>Front wheel and hub LELEU 70</i>	M3PRT - M3PRTS - M3PRTSG
22	<i>Rear wheel and hub LELEU 70</i>	M3PR - M3PRT
23	<i>Rear wheel and hub LELEU 70</i>	M3PRTS - M3PRTSG
24	<i>Grips and controls</i>	M3PR - M3PRT - M3PRTS - M3PRTSG
25	<i>Handlebars - attachment</i>	M3PR - M3PRT - M3PRTS - M3PRTSG
26	<i>Headlamp - tail lamp - horn wiring and speedometer</i>	M3PR - M3PRT - M3PRTS - M3PRTSG
27	<i>Legshield - attachment - front luggage carrier</i>	M3PR
30-31	<i>Numerical index</i>	

M 3 PR - M 3 PRT - M 3 PRTS - M 3 PRTSG

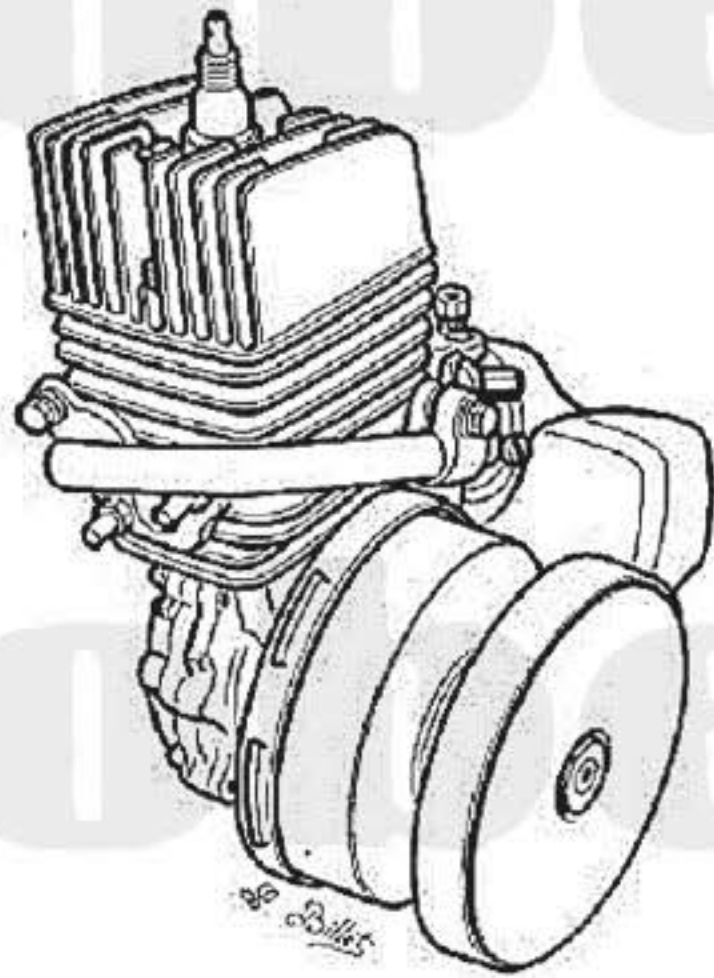

M3PR M3PRT M3PRTS
22200

M3PRTSG
22329

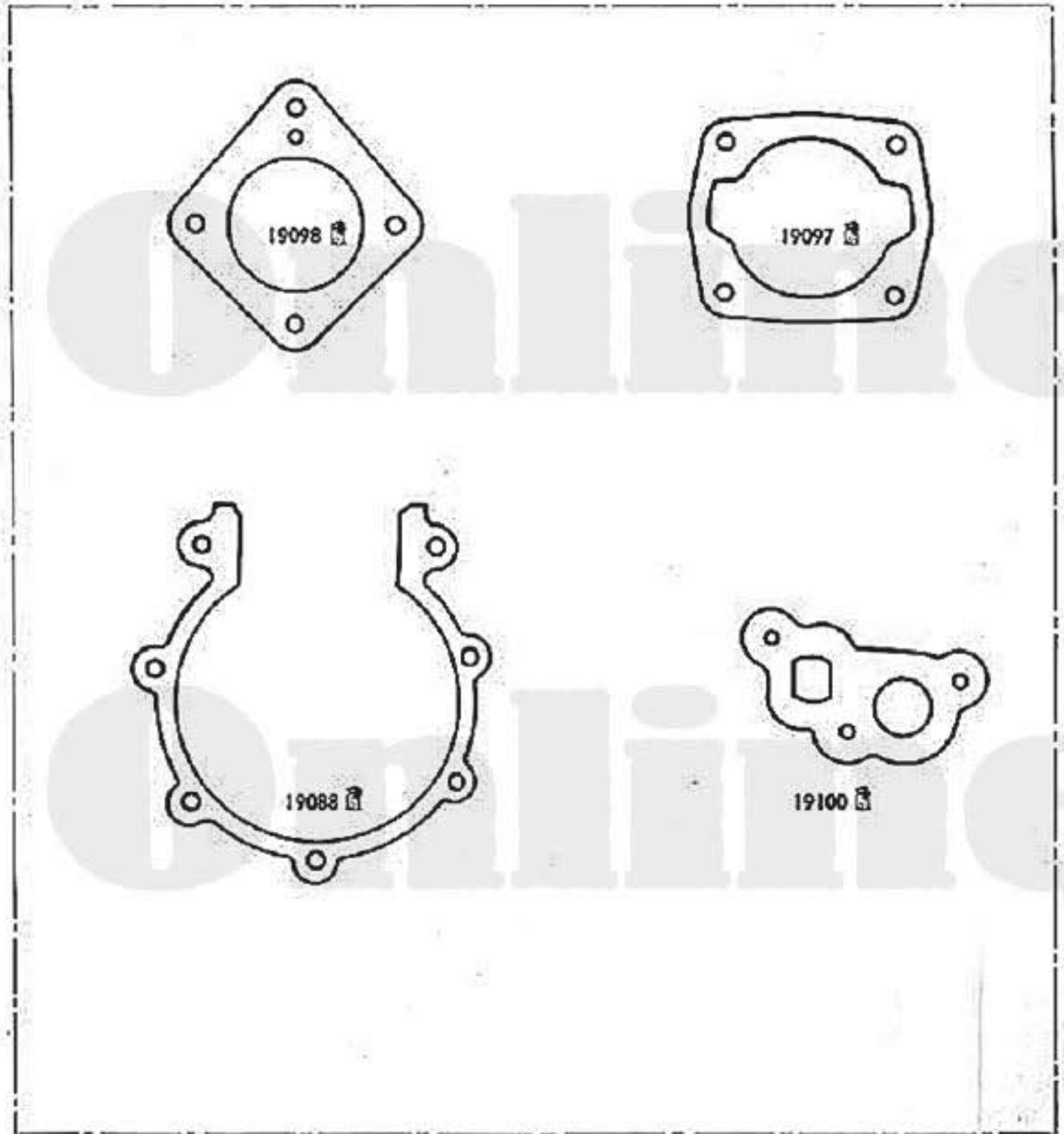

19193



Pièces conditionnées. Pour quantités voir tarif.
Conditioned parts. For quantity see price-list.

M 3 PR - M 3 PRT - M 3 PRTS - M 3 PRTSG

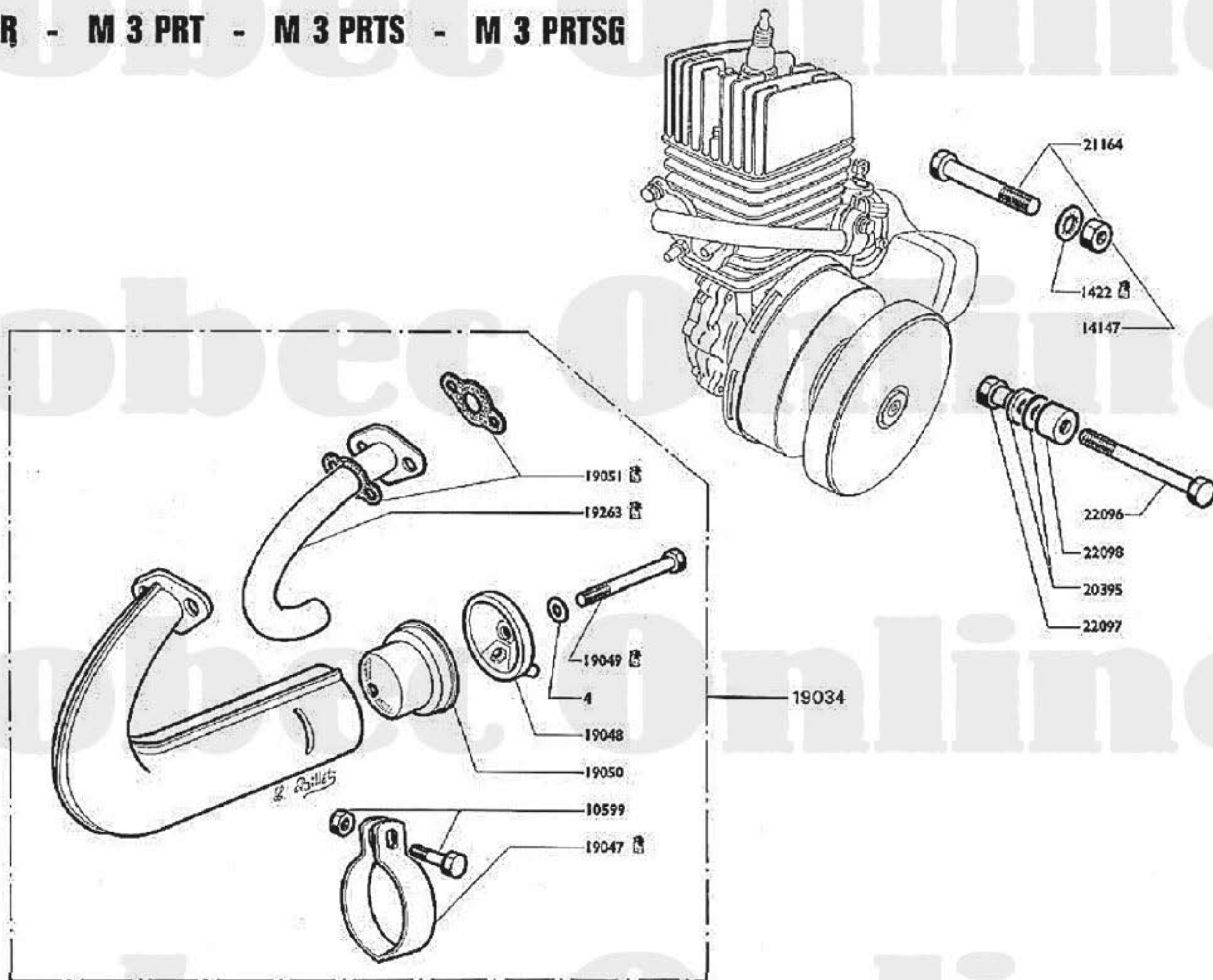

Pièces conditionnées. Pour quantités voir tarif.
 Conditioned parts. For quantity see price-list.

M 3 PR - M 3 PRT - M 3 PRS

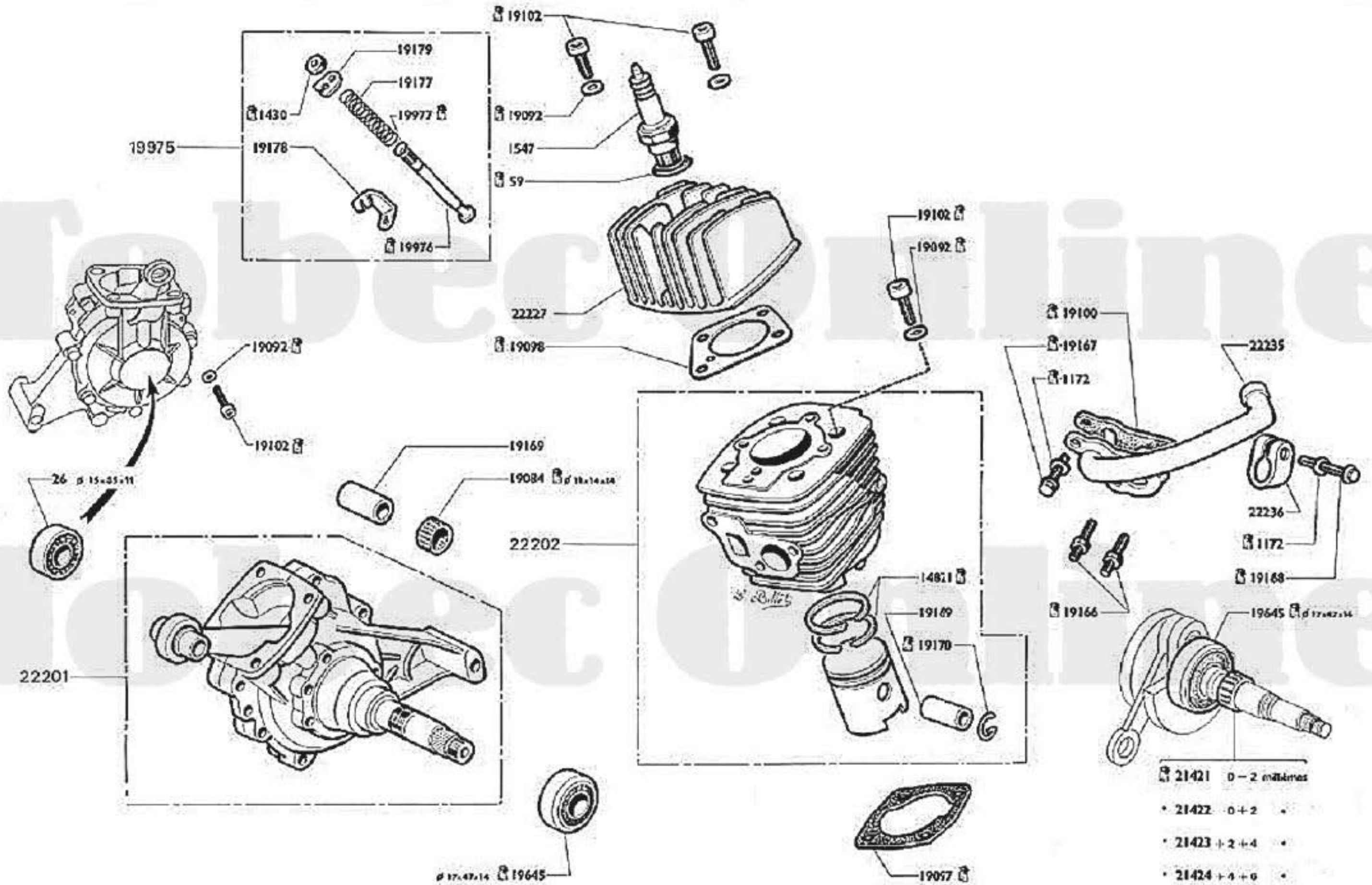

- 21421 0 - 2 mètres
- 21422 0 + 2
- 21423 + 2 + 4
- 21424 + 4 + 6
- 21425 + 6 + 8

 Pièces conditionnées. Pour quantités voir tarif.
 Conditioned parts. For quantity see price-list.

M 3 PRTSG

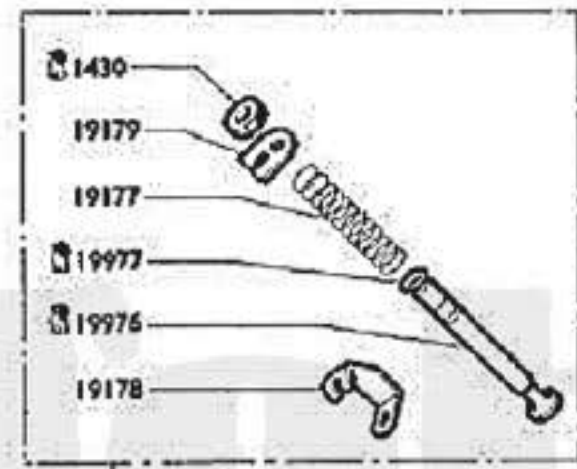

19975

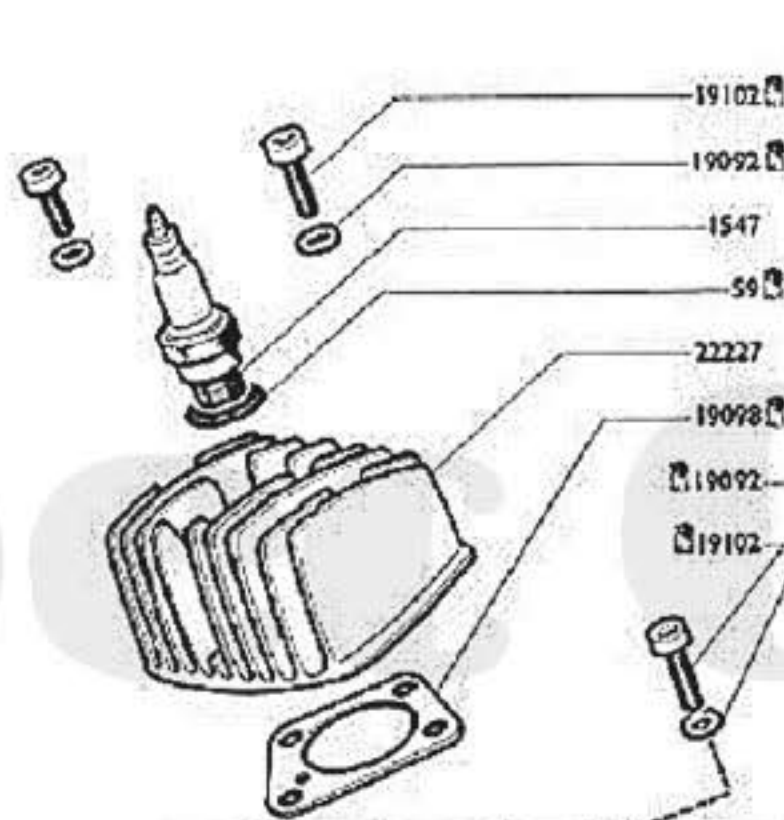



∅ 11 x 14 x 14, 19084

19169

∅ 15 x 35 x 11,26

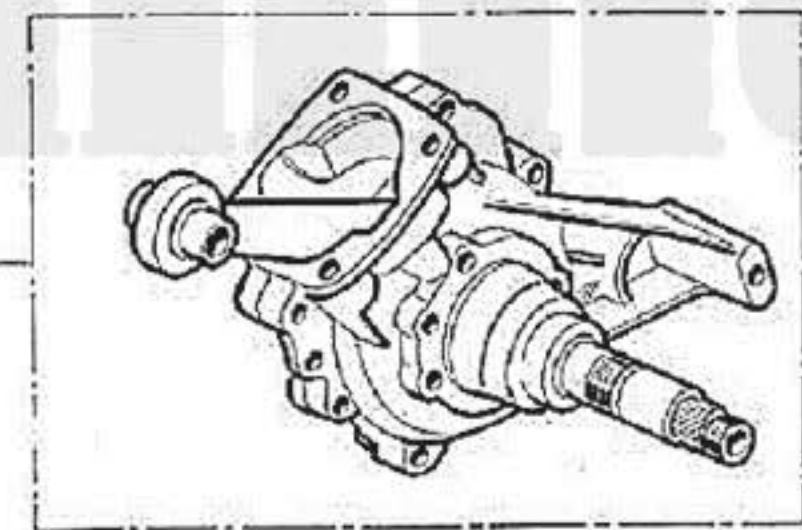
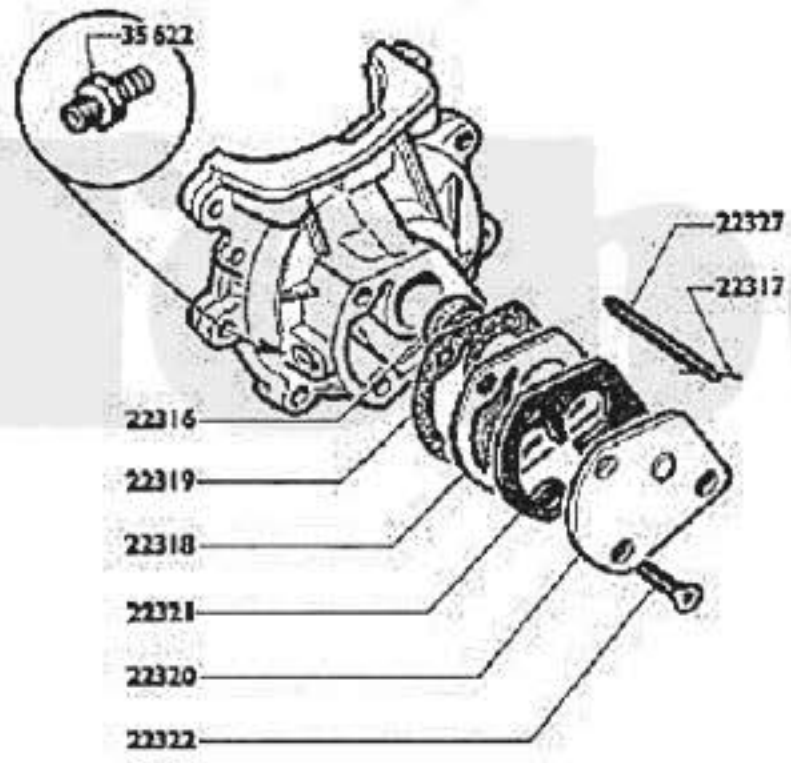
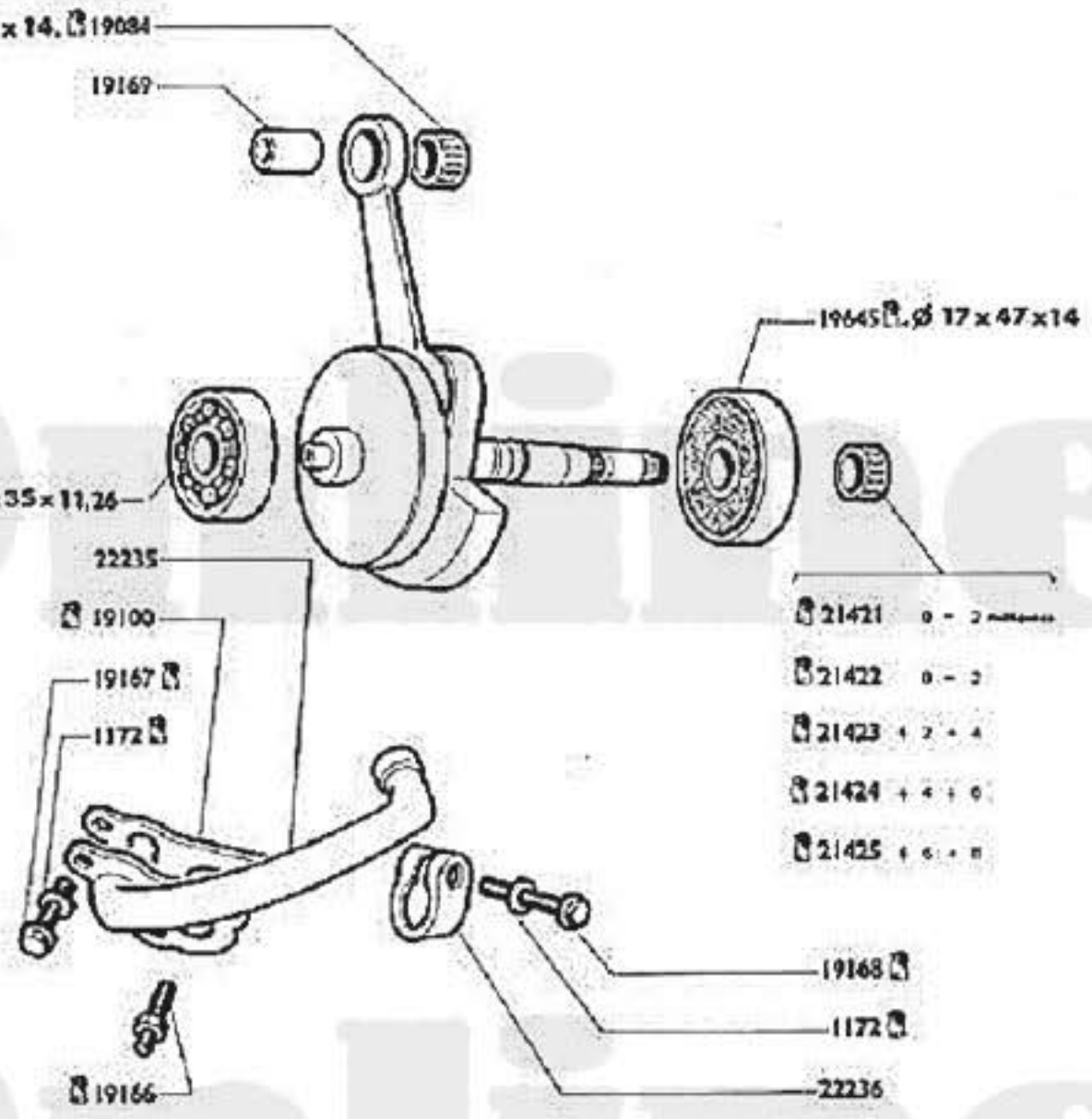
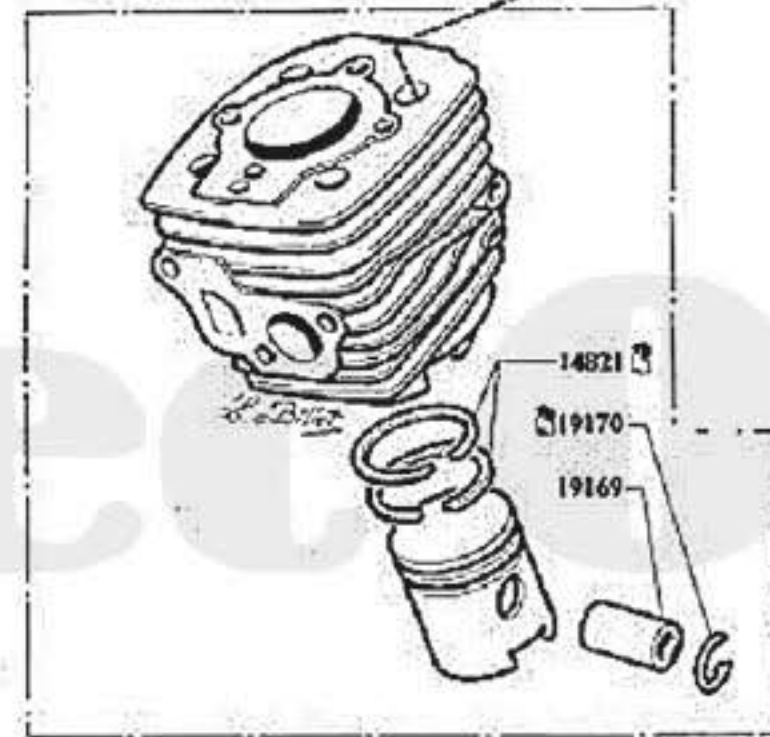
19645 ∅ 17 x 47 x 14



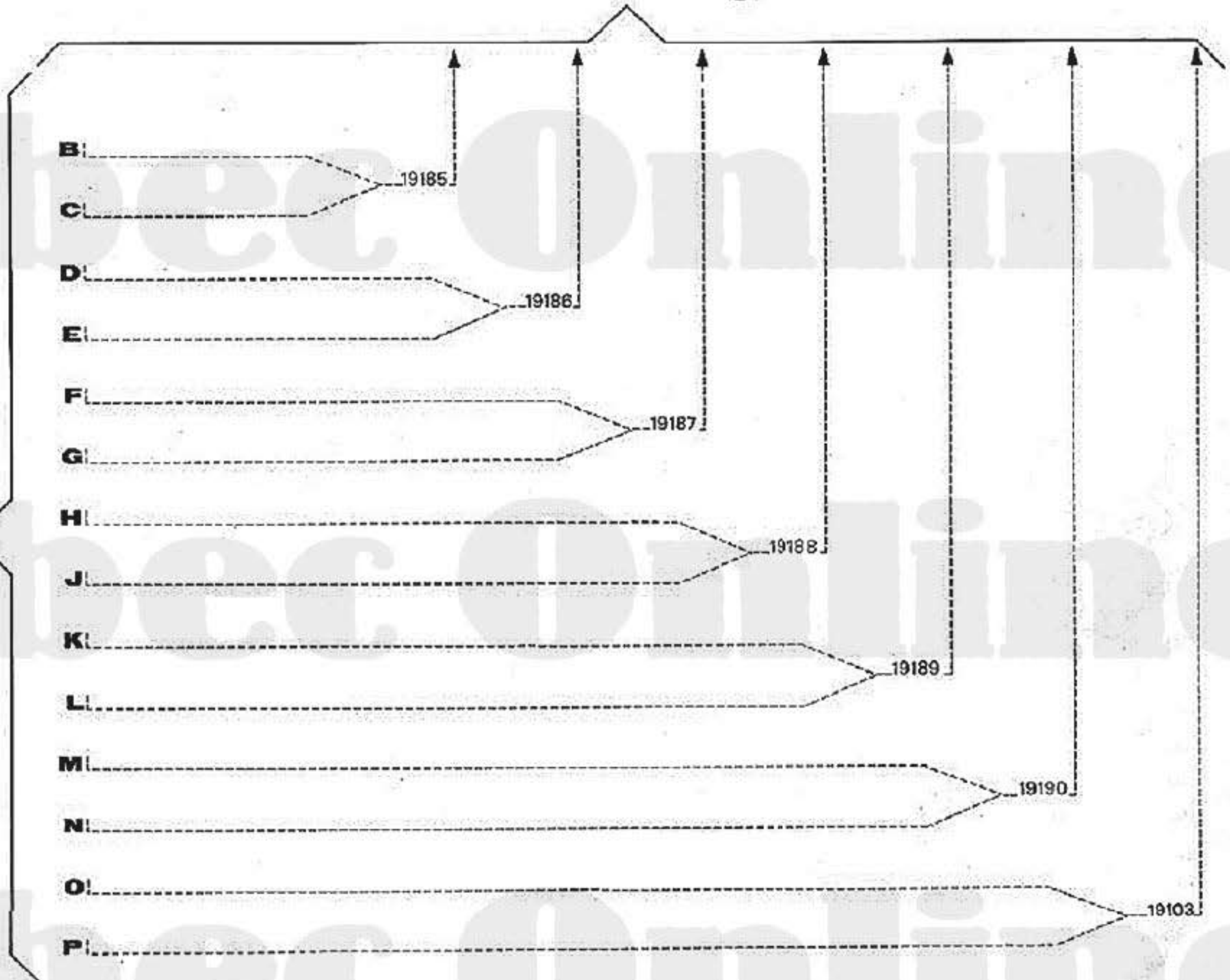

 Pièces conditionnées. Pour quantités voir tarif.
Conditioned parts. For quantity see price-list.

M 3 PR - M 3 PRT - M 3 PRTS - M 3 PRTSG

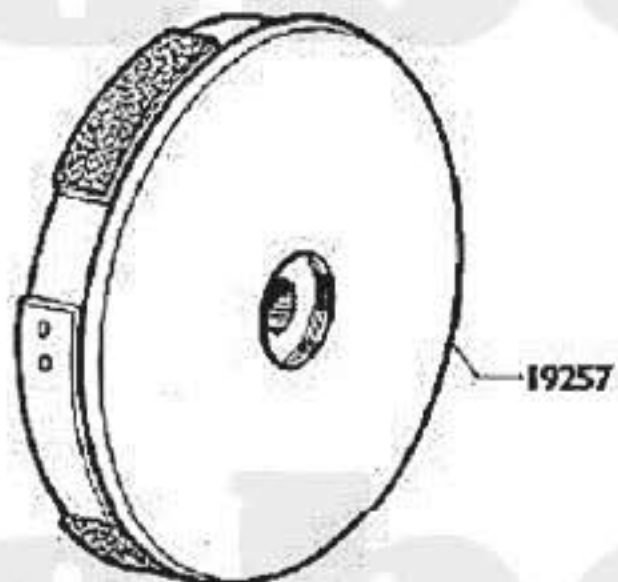
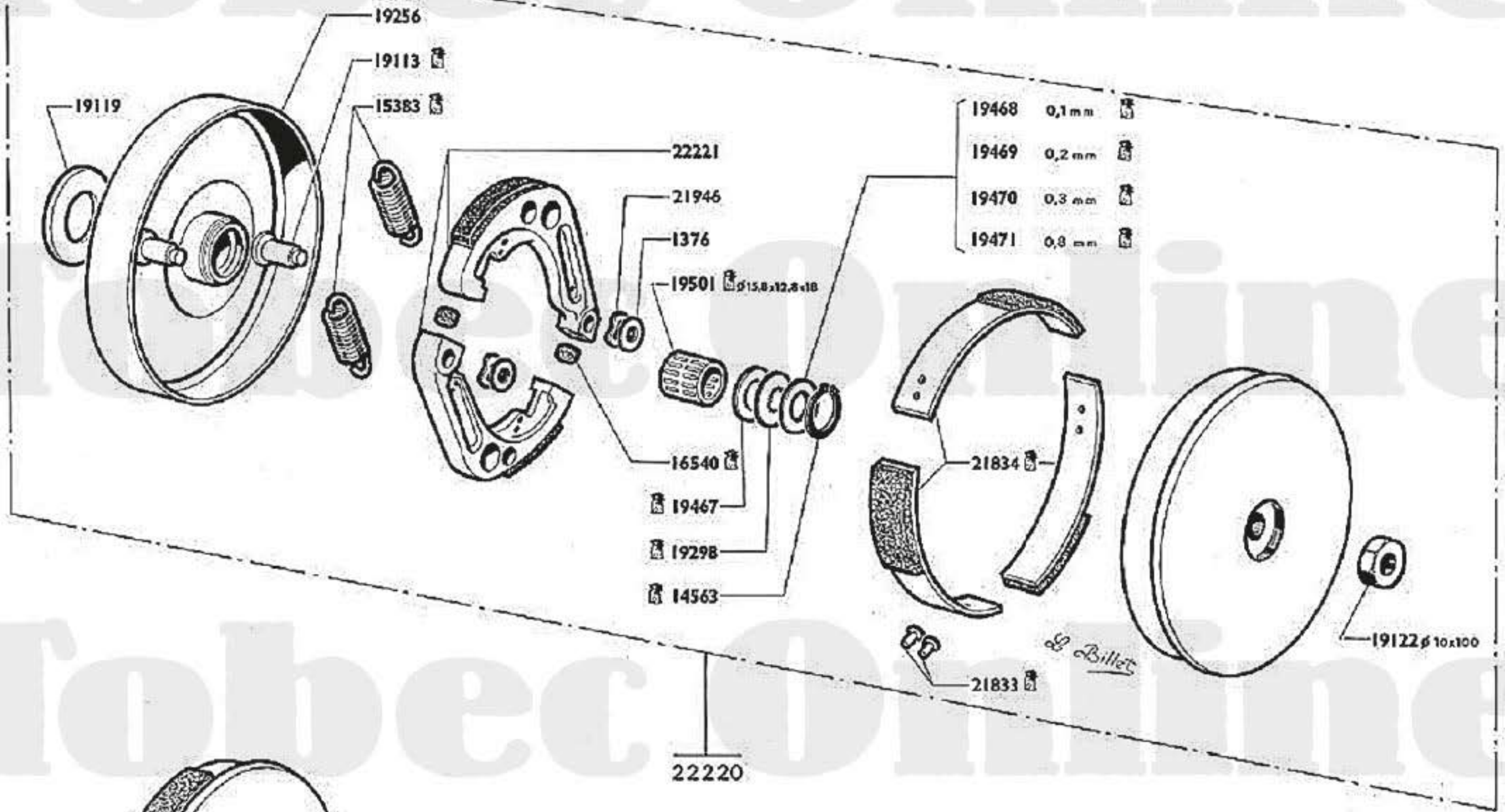

M 3 PR - M 3 PRT - M 3 PRTS - M 3 PRTSG



 Pièces conditionnées. Pour quantités voir tarif.
 Conditioned parts. For quantity see price-list.

M 3 PR - M 3 PRT - M 3 PRTS - M 3 PRTSG

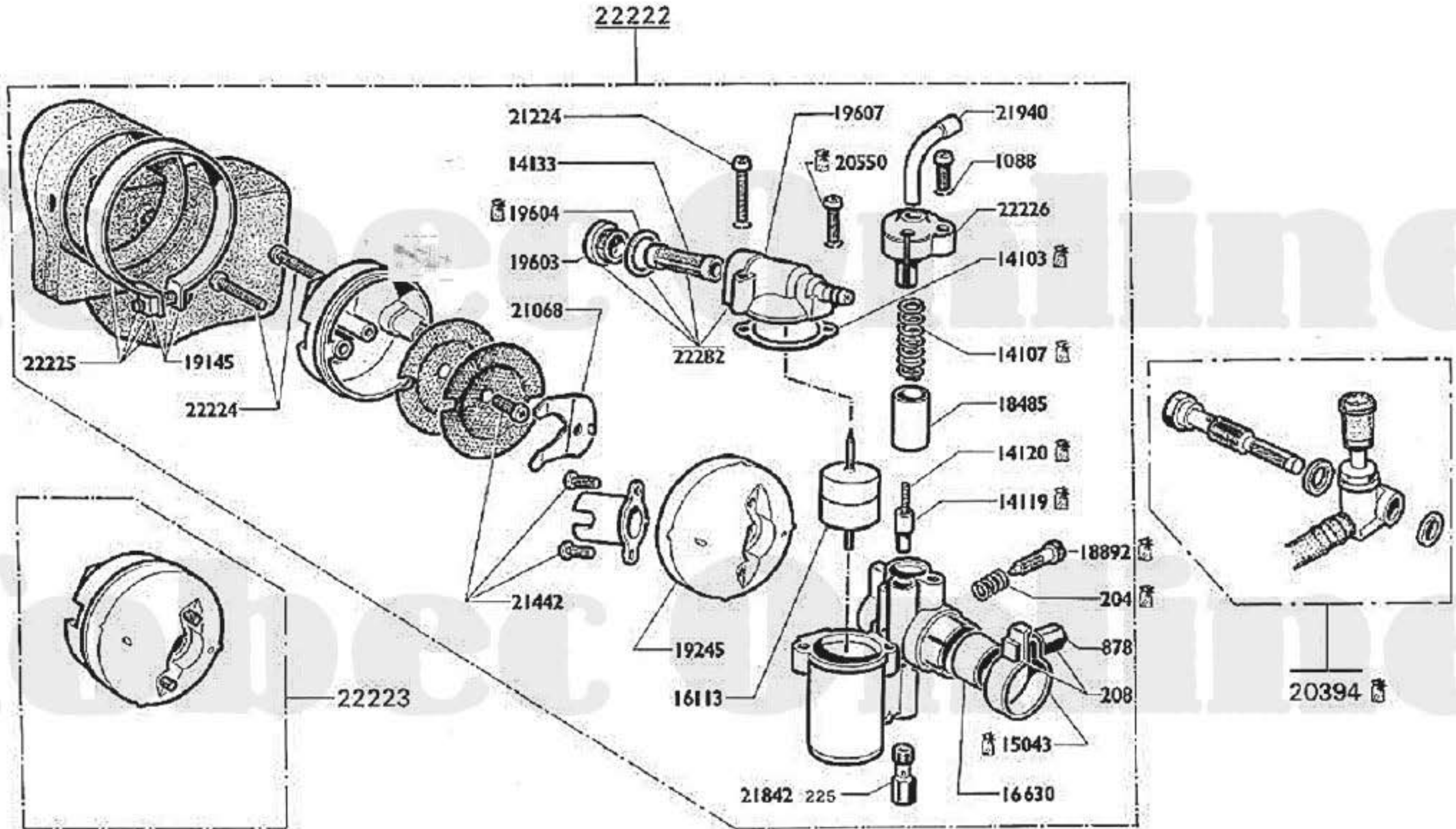

AR 1.11,5 réglage 753

M 3 PR - M 3 PRT - M 3 PRTS - M 3 PRTSG

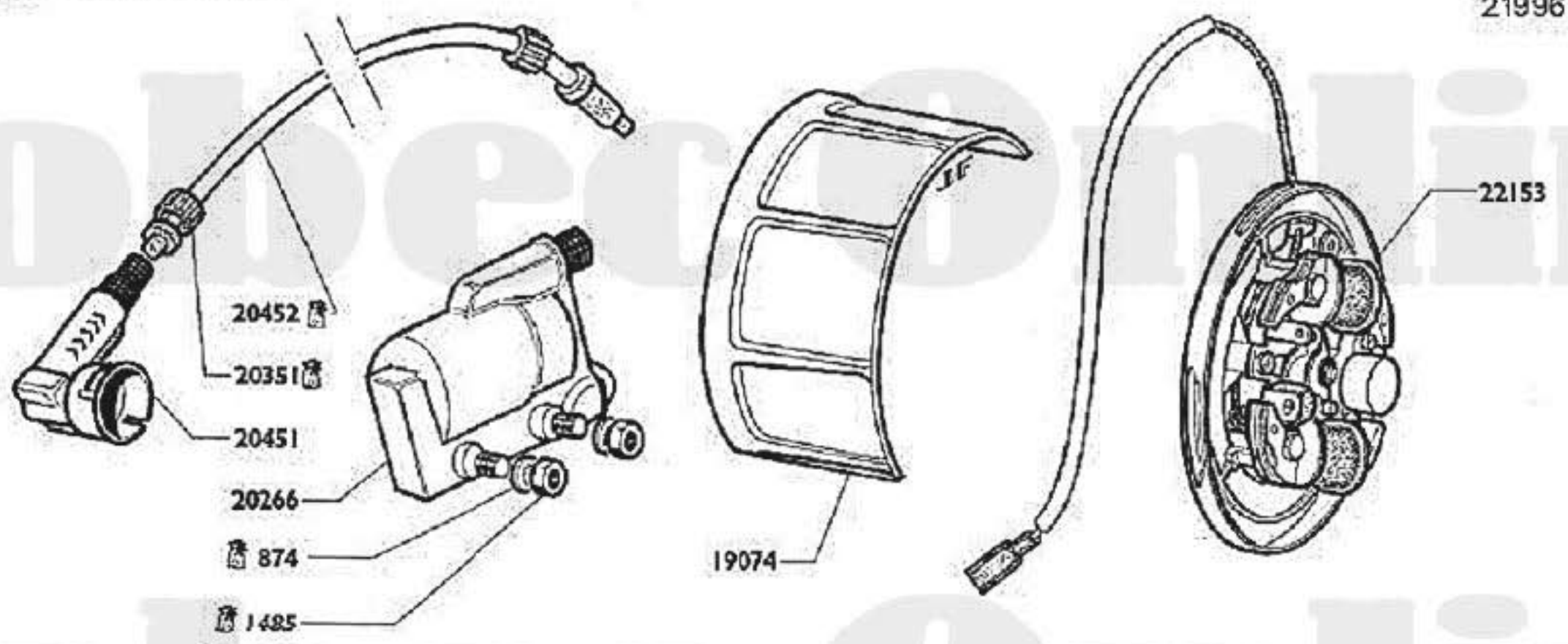
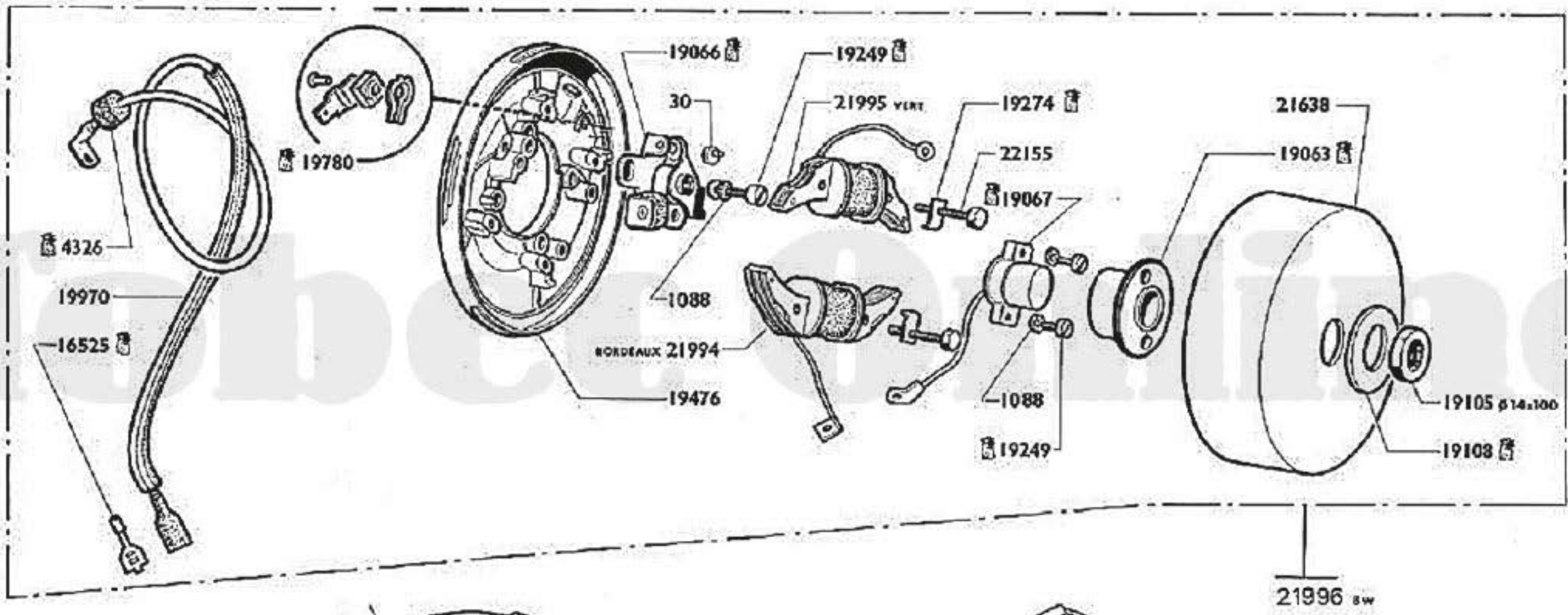

 Pièces conditionnées. Pour quantité voir tarif.
 Conditioned parts. For quantity see price-list.

M 3 PR - M 3 PRT - M 3 PRTS - M 3 PRTSG

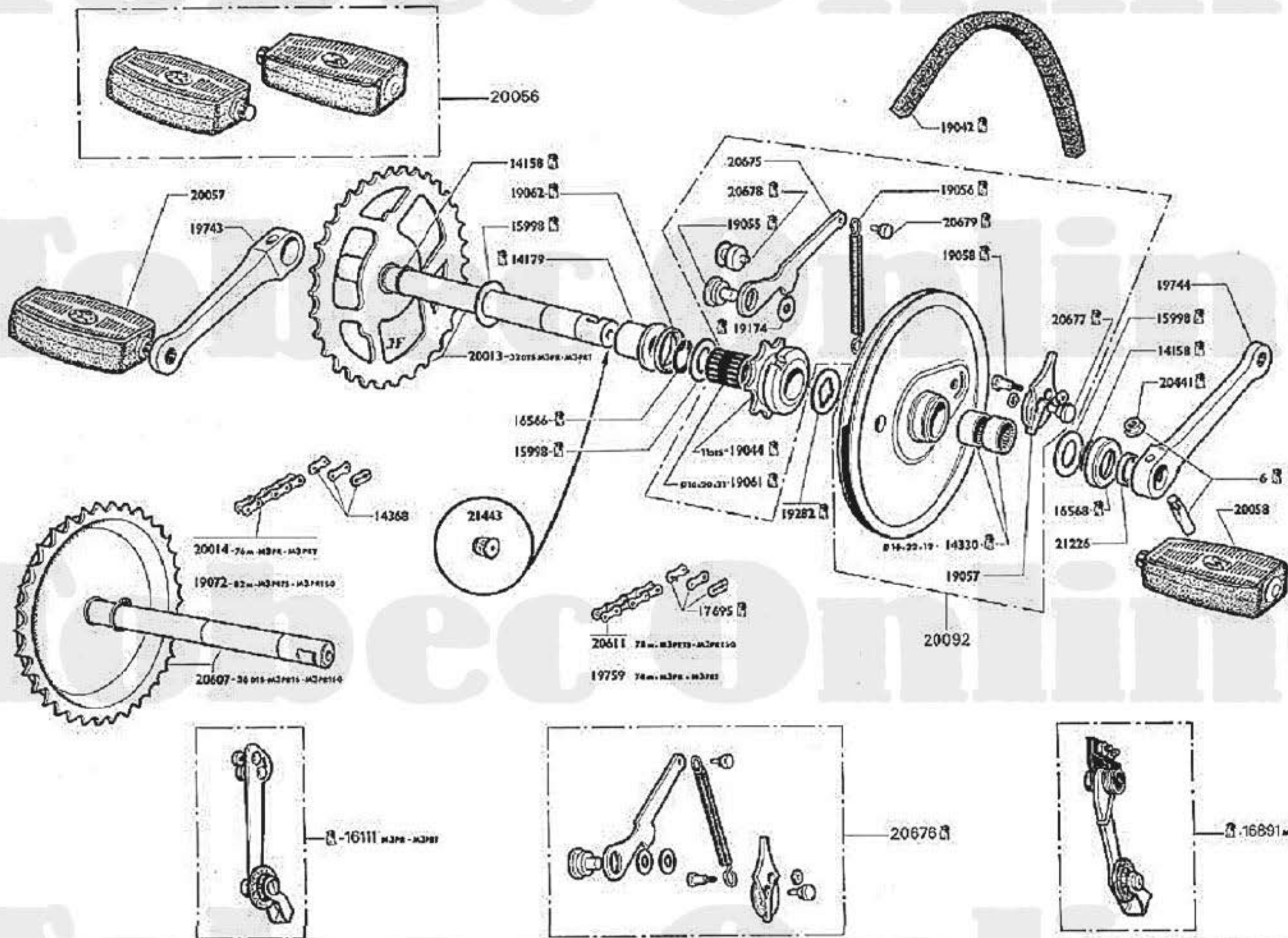

 Pièces conditionnées. Pour quantités voir tarif.
 Conditioned parts. For quantity see price-list.

M 3 PRT - M 3 PRTS - M 3 PRTSG

- ▲ 22238
- 22297
- 22410

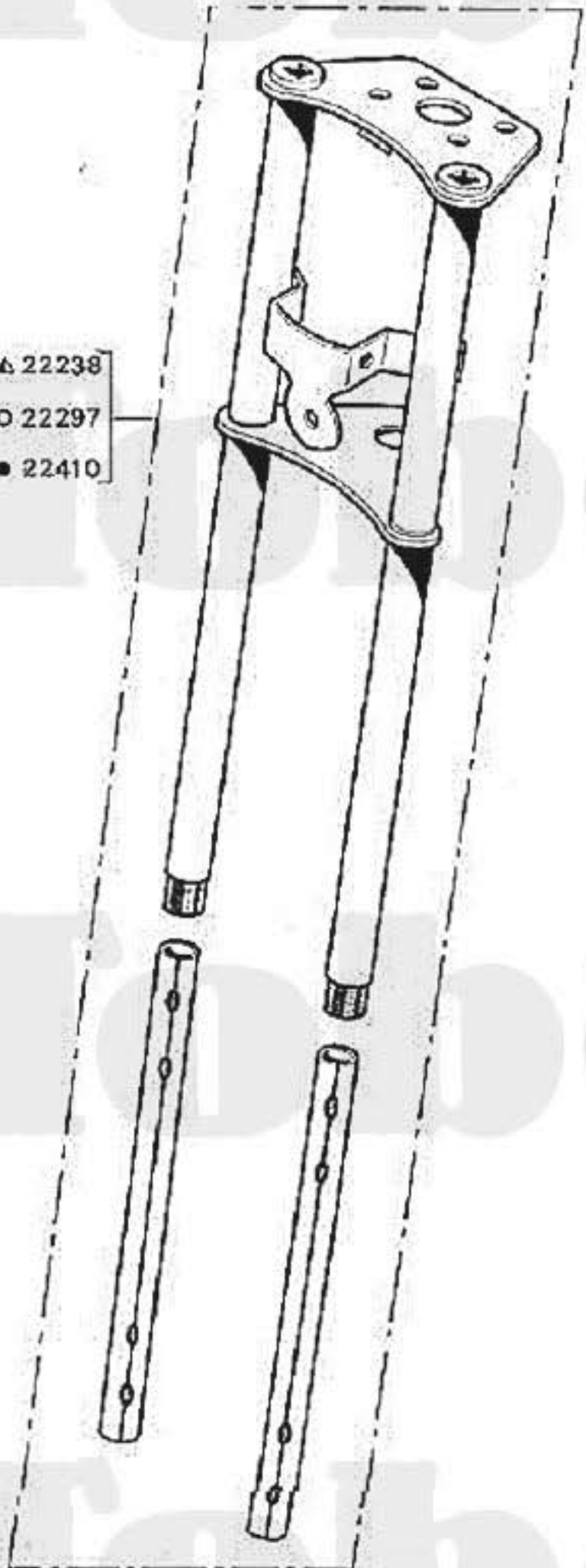

- 1515
- 22080
- 22128

- ▲ 22237
- 22296
- 22409

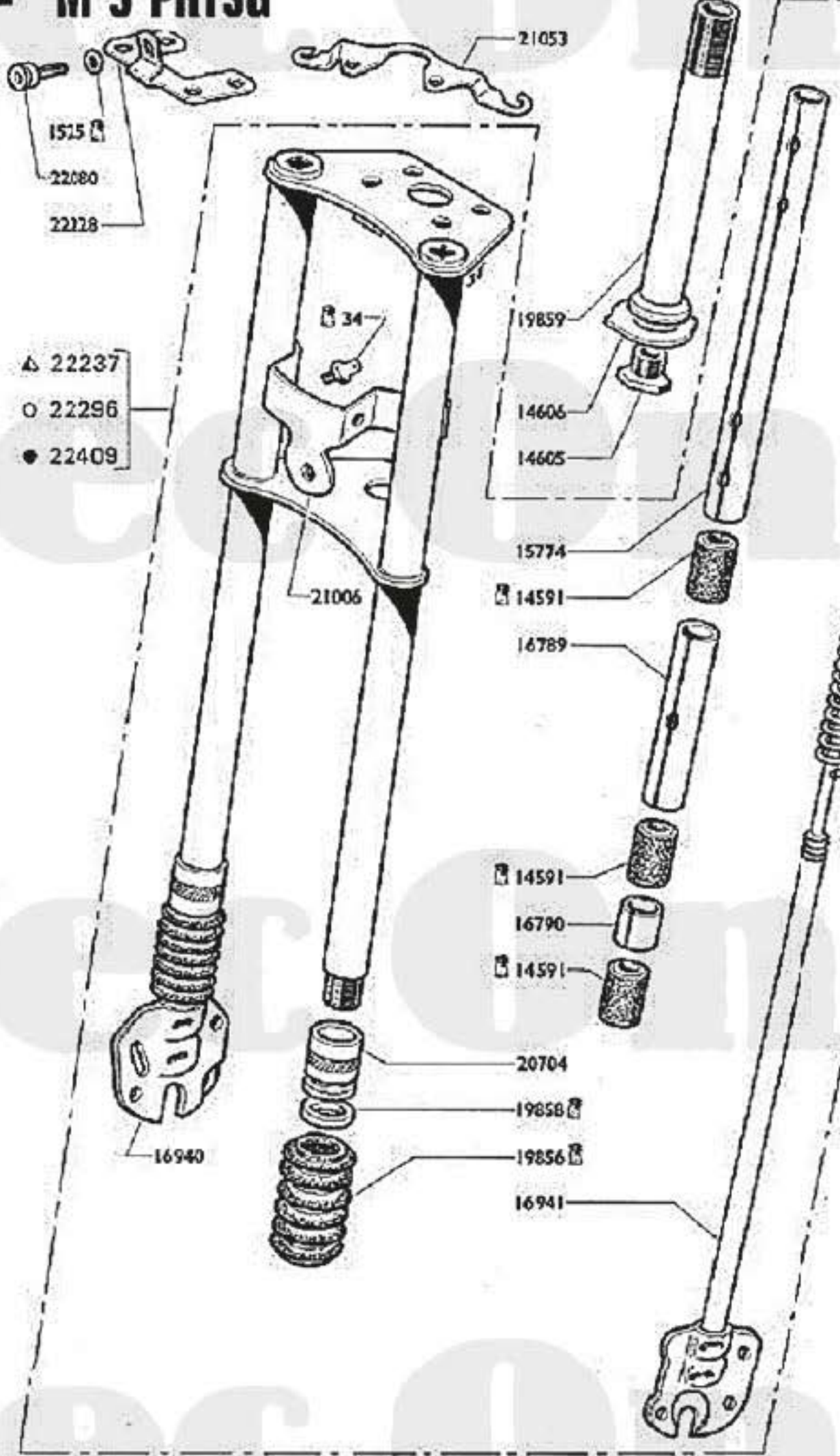

21053

- 19859
- 14606
- 14605

- 15774
- 14591
- 16789

- 14591
- 16790
- 14591

- 20704
- 19858
- 19856
- 16941

- 21105
- 21103
- 21104
- 14601
- 16895

15524

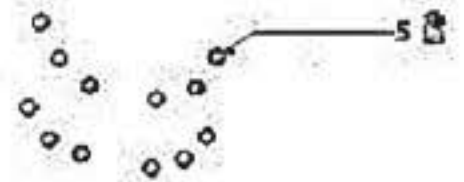
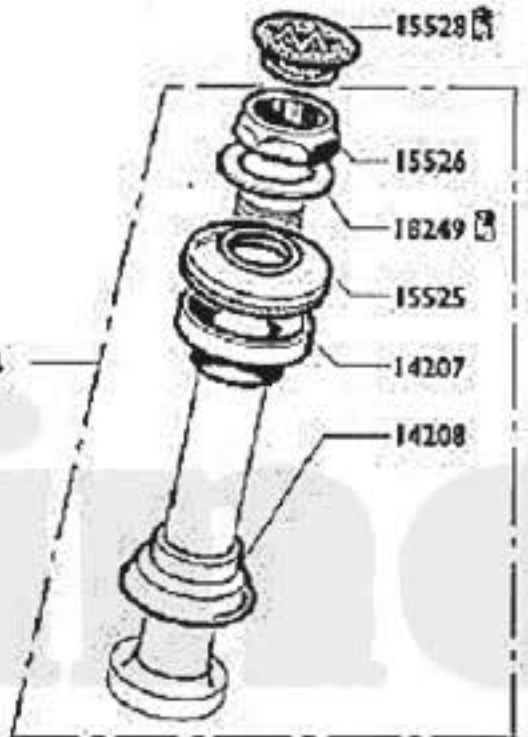

▲ JAUNE	YELLOW
○ VERT ALPAGE	MOUNTAIN GREEN
● GREGE	SANDY WHITE

M 3 PR - M 3 PRT

▲ JAUNE	YELLOW
● GREGE	SANDY WHITE
○ VERT ALPAGE	MOUNTAIN GREEN
◻ BLANC	WHITE
△ BRUN DE SIENNE	SIENNE BROWN
◻ GRIS POMPADOUR	POMPADOUR GREY
⊕ INOX	INOX

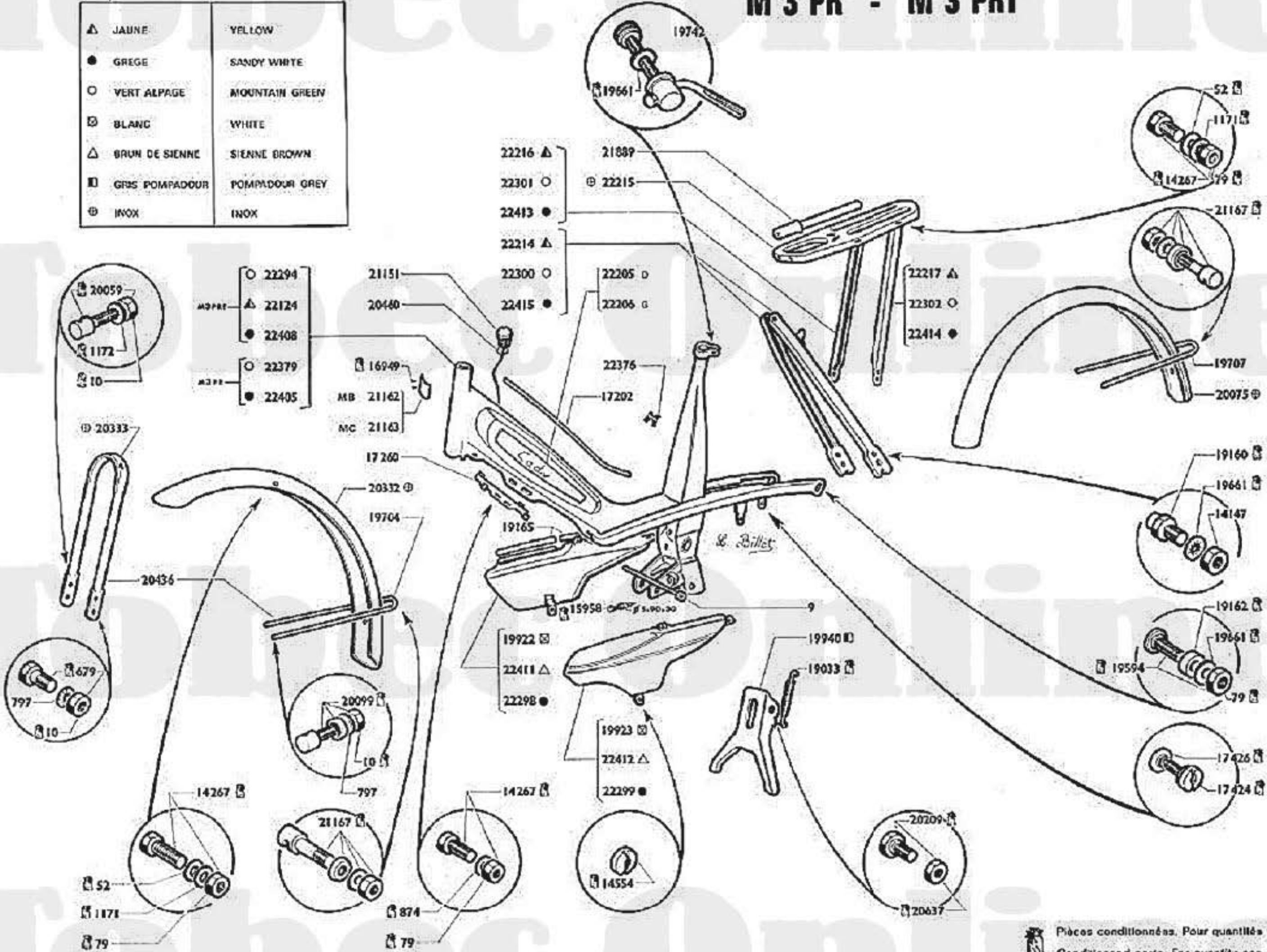

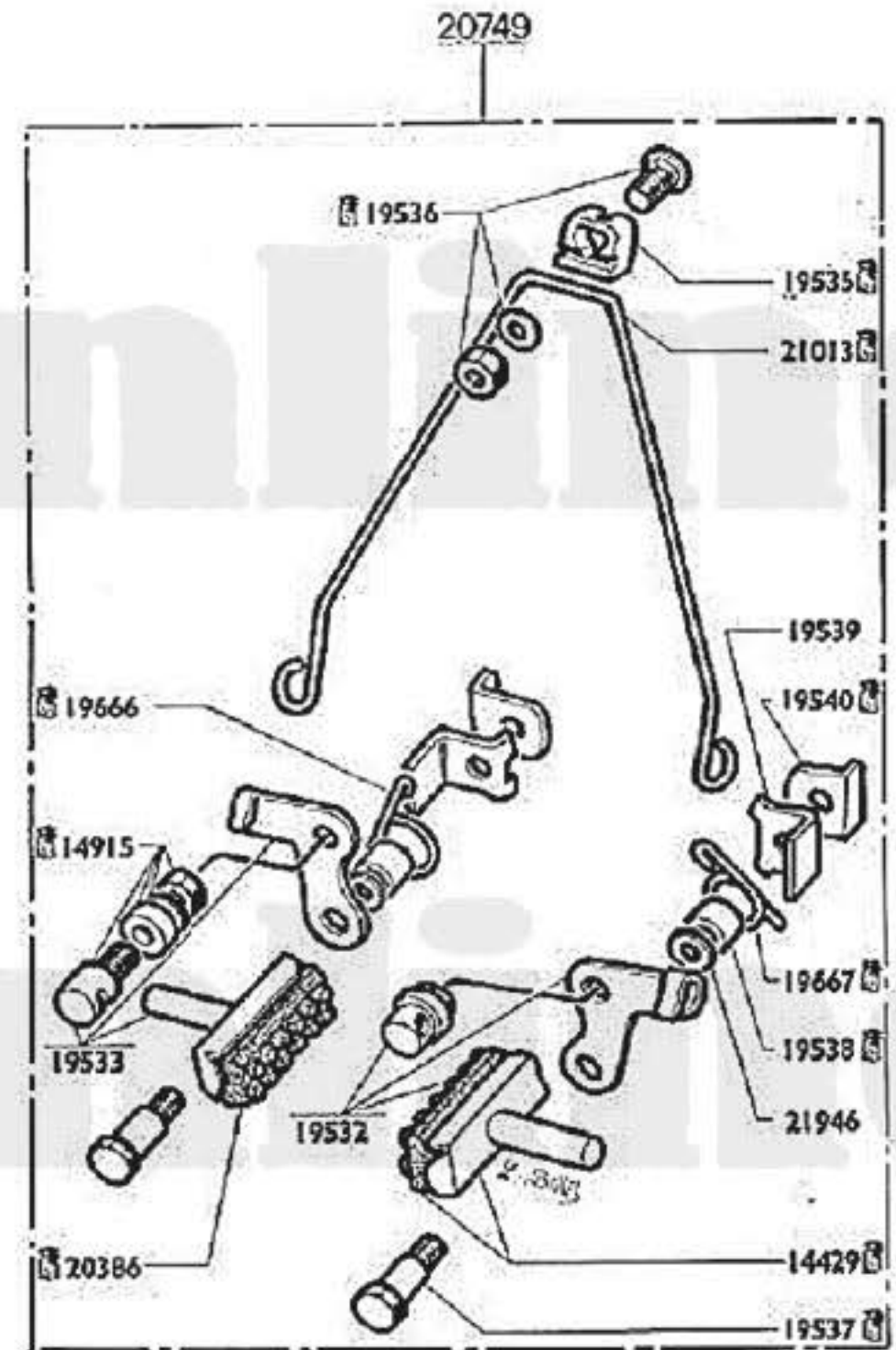
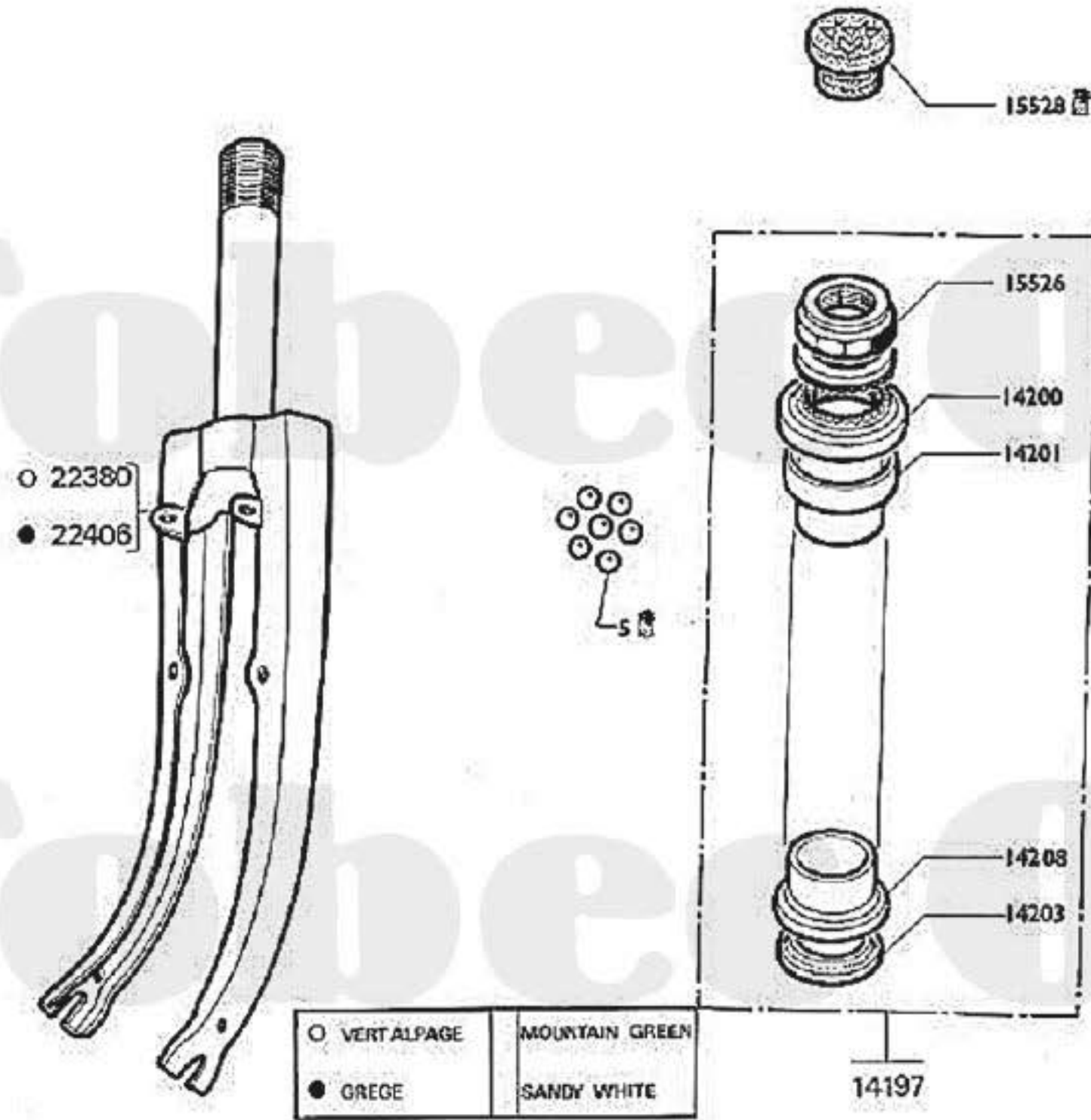

Pièces conditionnées. Pour quantités voir tarif.
 Conditioned parts. For quantity see price-list.

M 3 PR

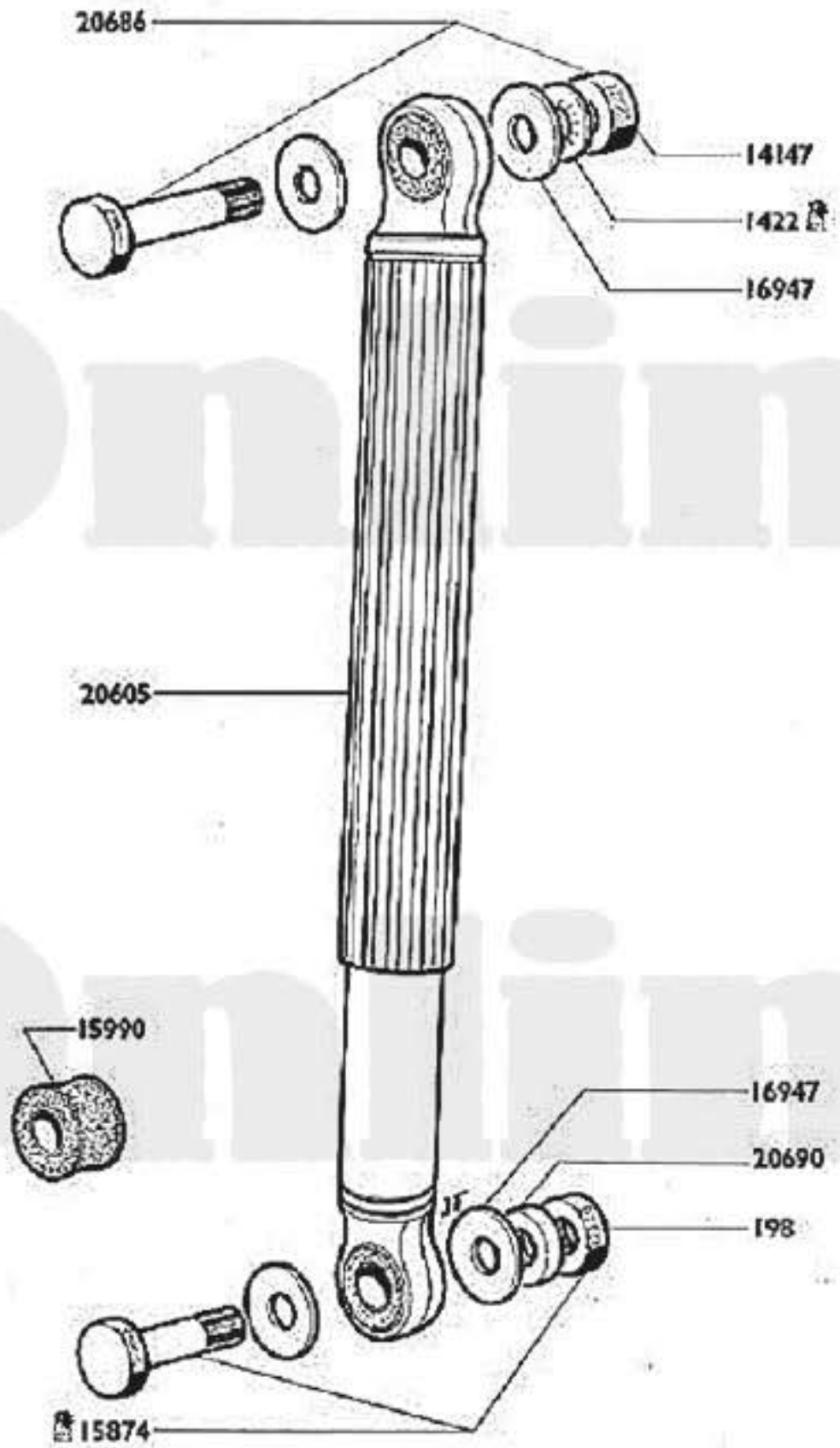
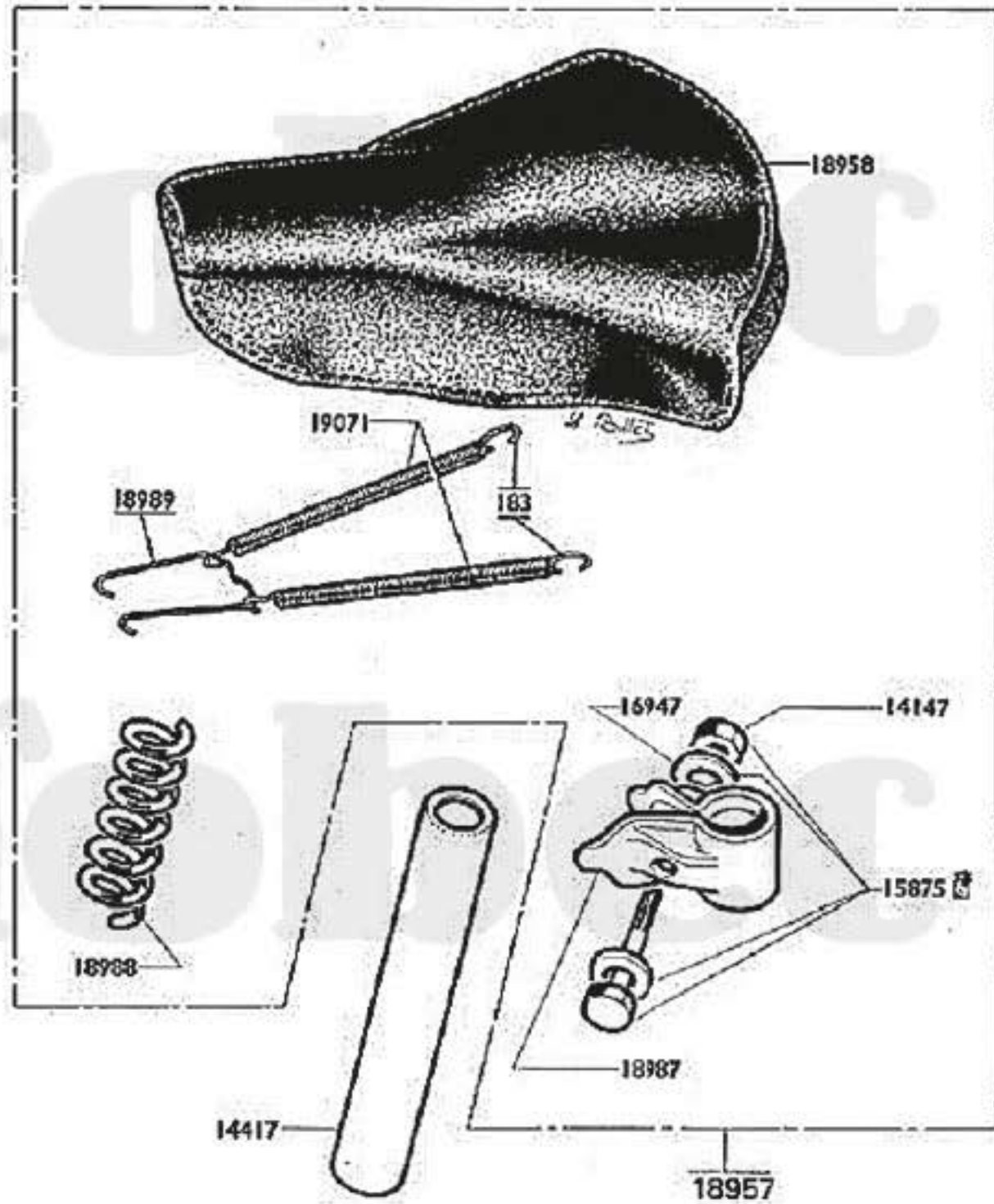

M 3 PR - M 3 PRT - M 3 PRTS - M 3 PRTSG



 Pièces conditionnées. Pour quantités voir tarif.
Conditioned parts. For quantity see price-list.

M 3 PR

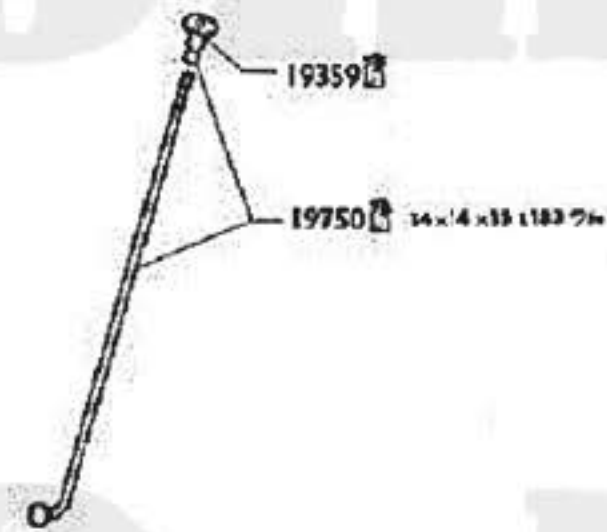
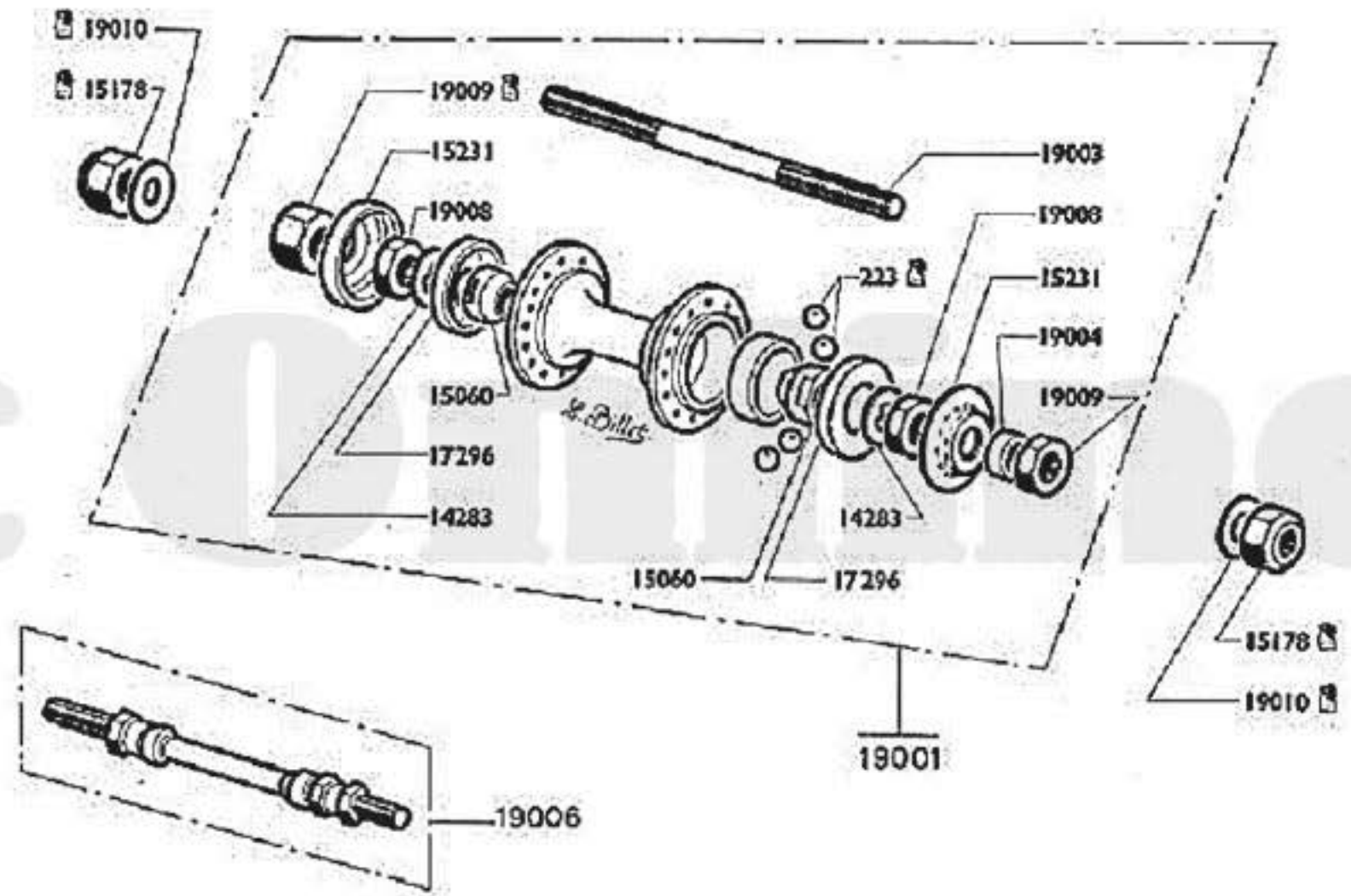
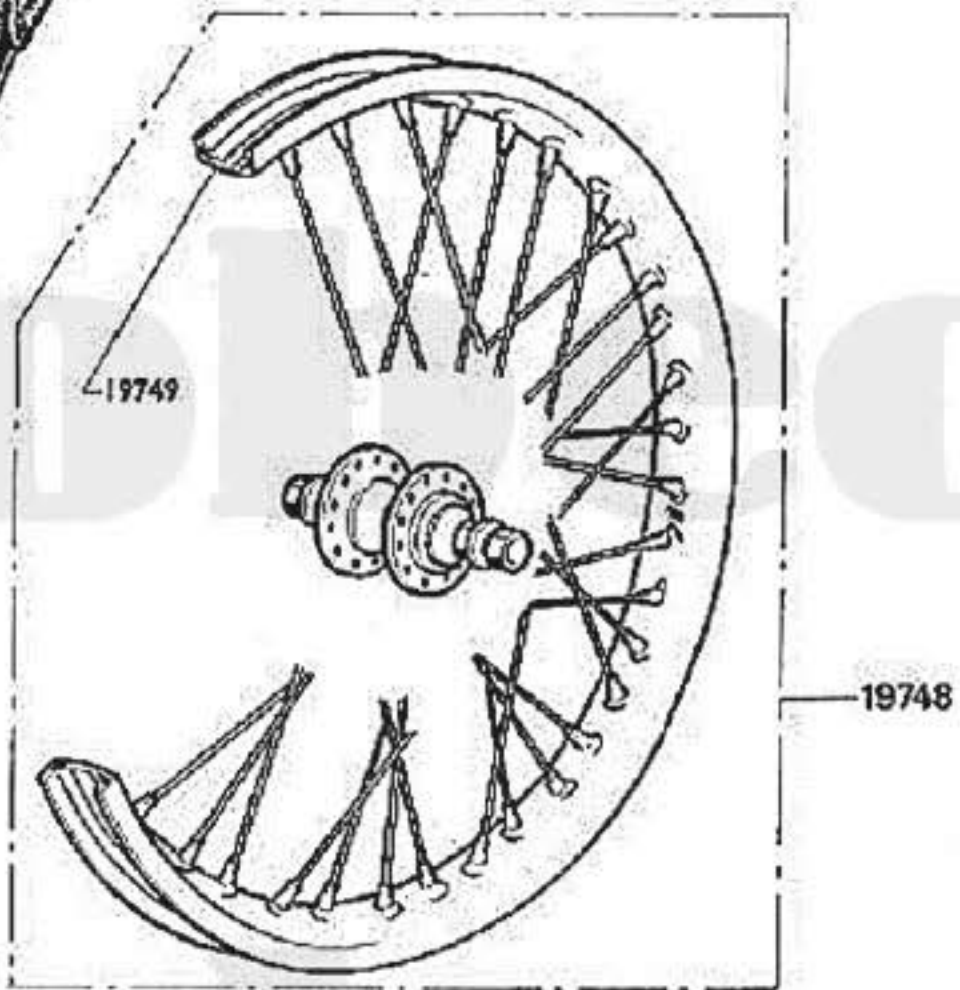
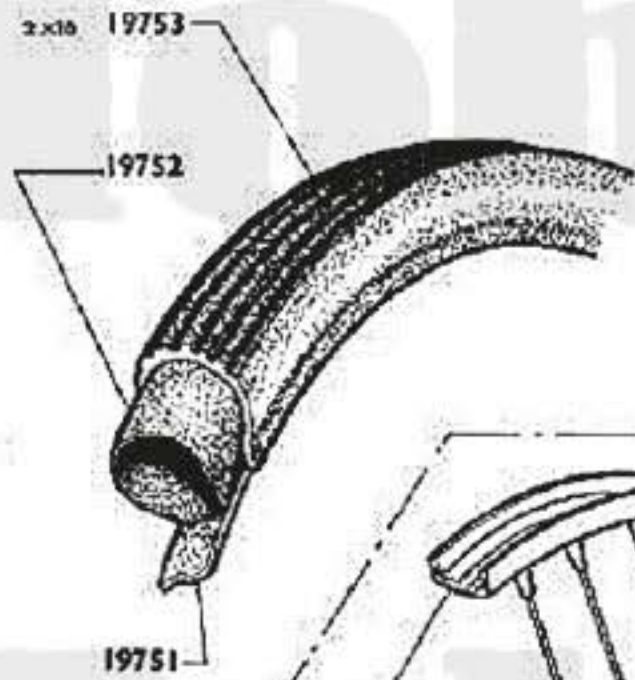

M 3 PRT - M 3 PRTS - M 3 PRTSG

LELEU Ø 70

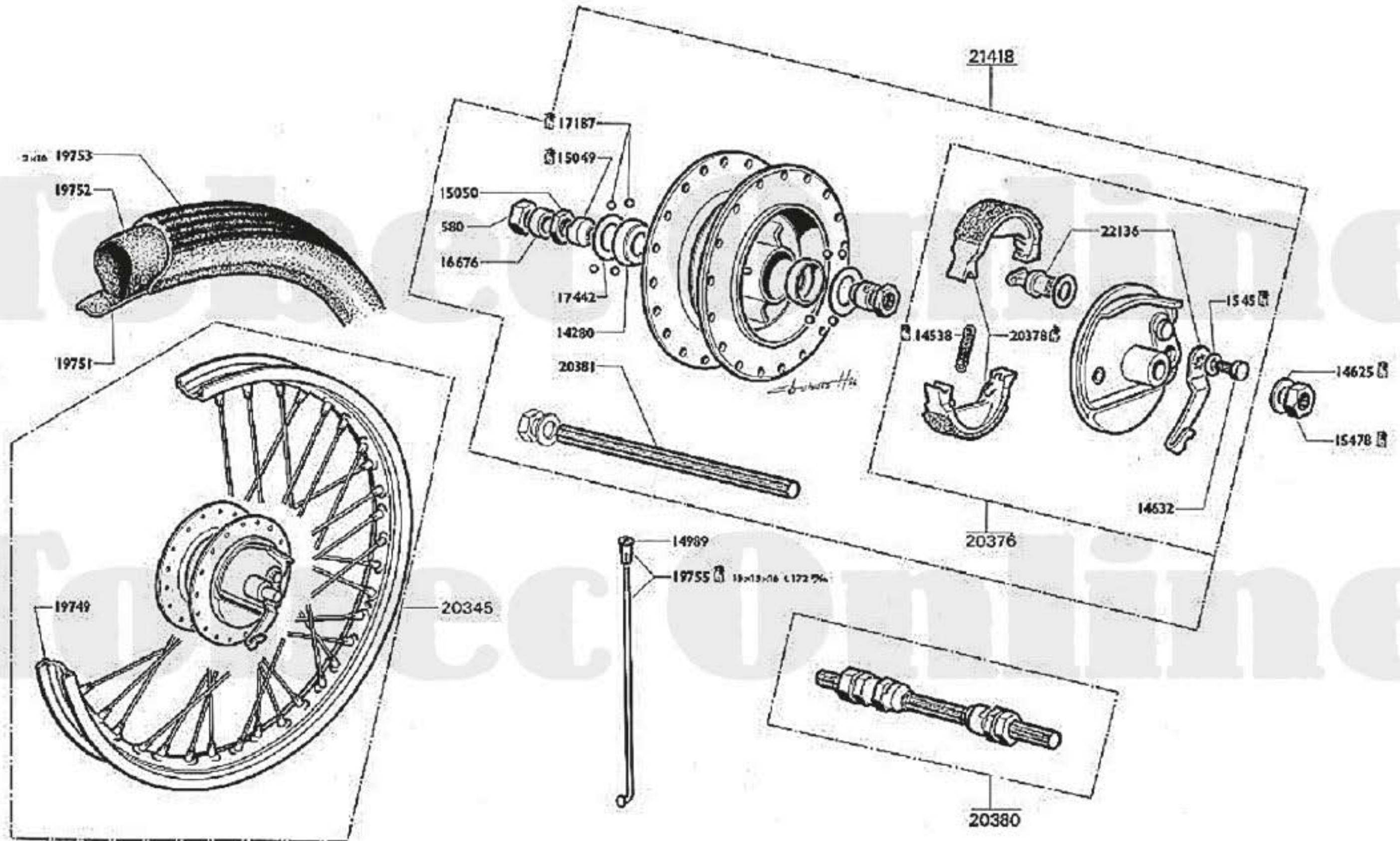

 Pièces conditionnées. Pour quantités voir tarif.
Conditioned parts. For quantity see price-list.

M 3 PR - M 3 PRT LELEU Ø 70

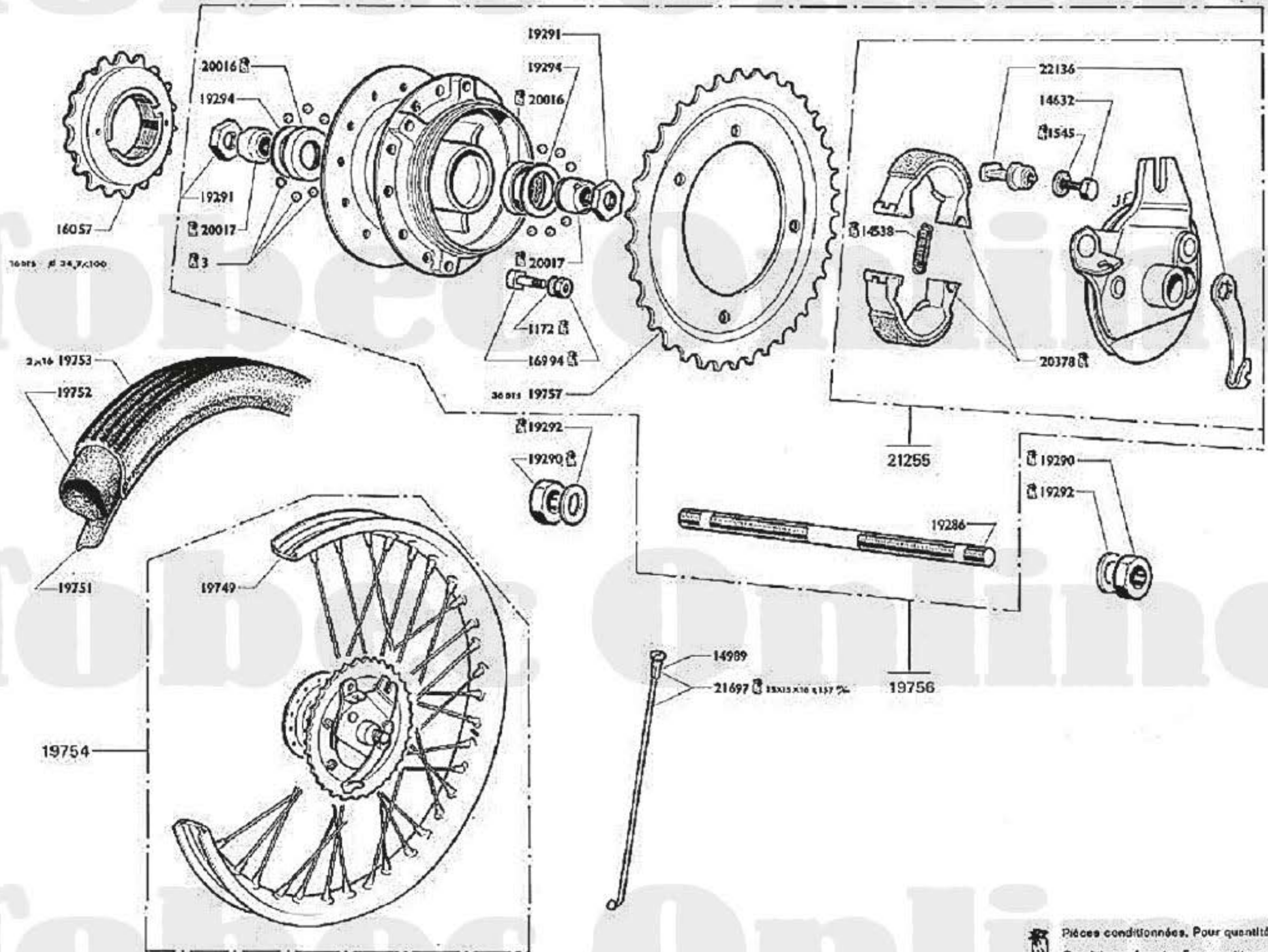

 Pièces conditionnées. Pour quantité voir tarif.
 Conditioned parts. For quantity see price-list.

M 3 PRTS - M 3 PRMSG LELEU Ø 70

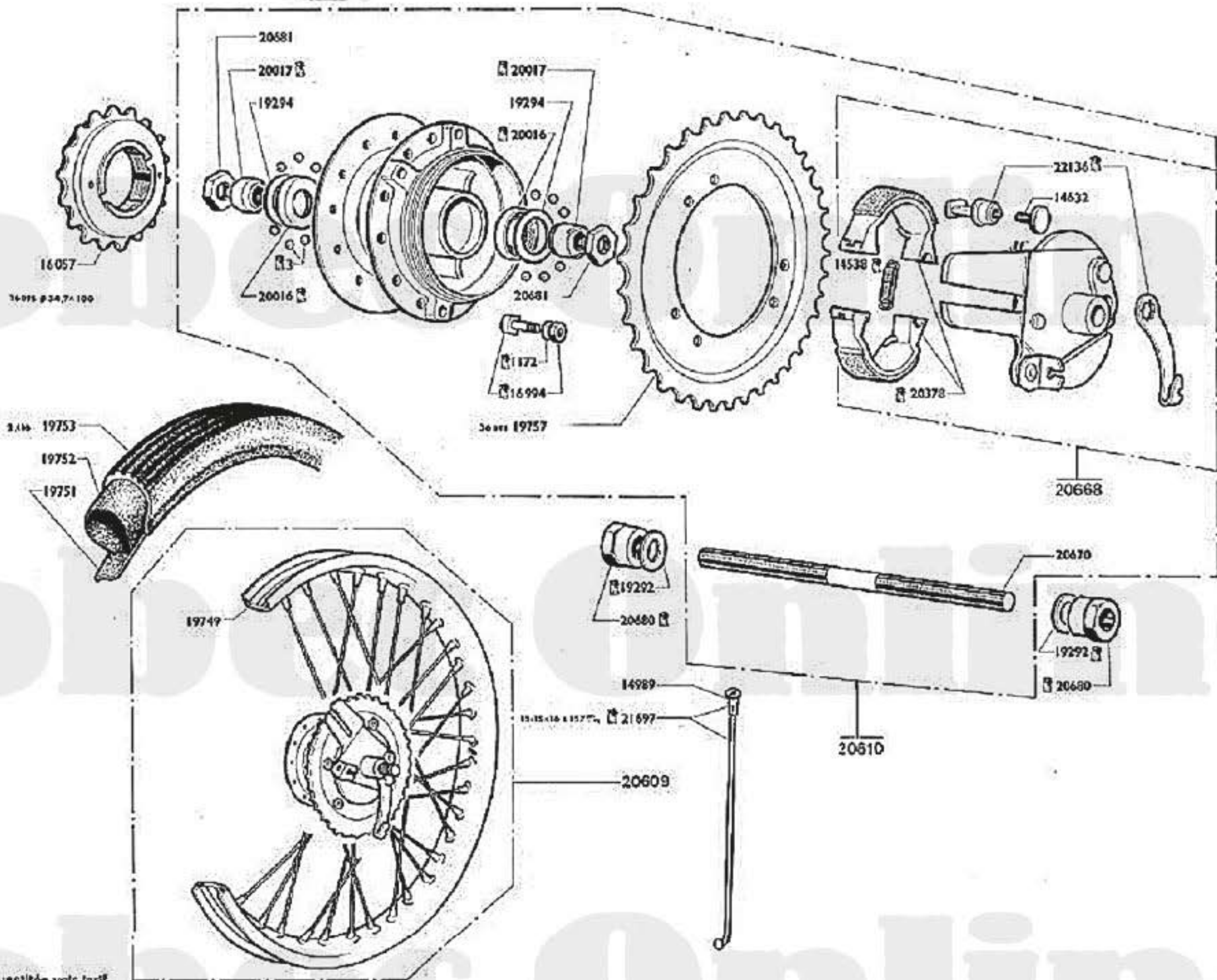

 Pièces conditionnées. Pour quantités voir tarif.
Conditioned parts. For quantity see price-list.

M 3 PR - M 3 PRT - M 3 PRTS - M 3 PRTSG

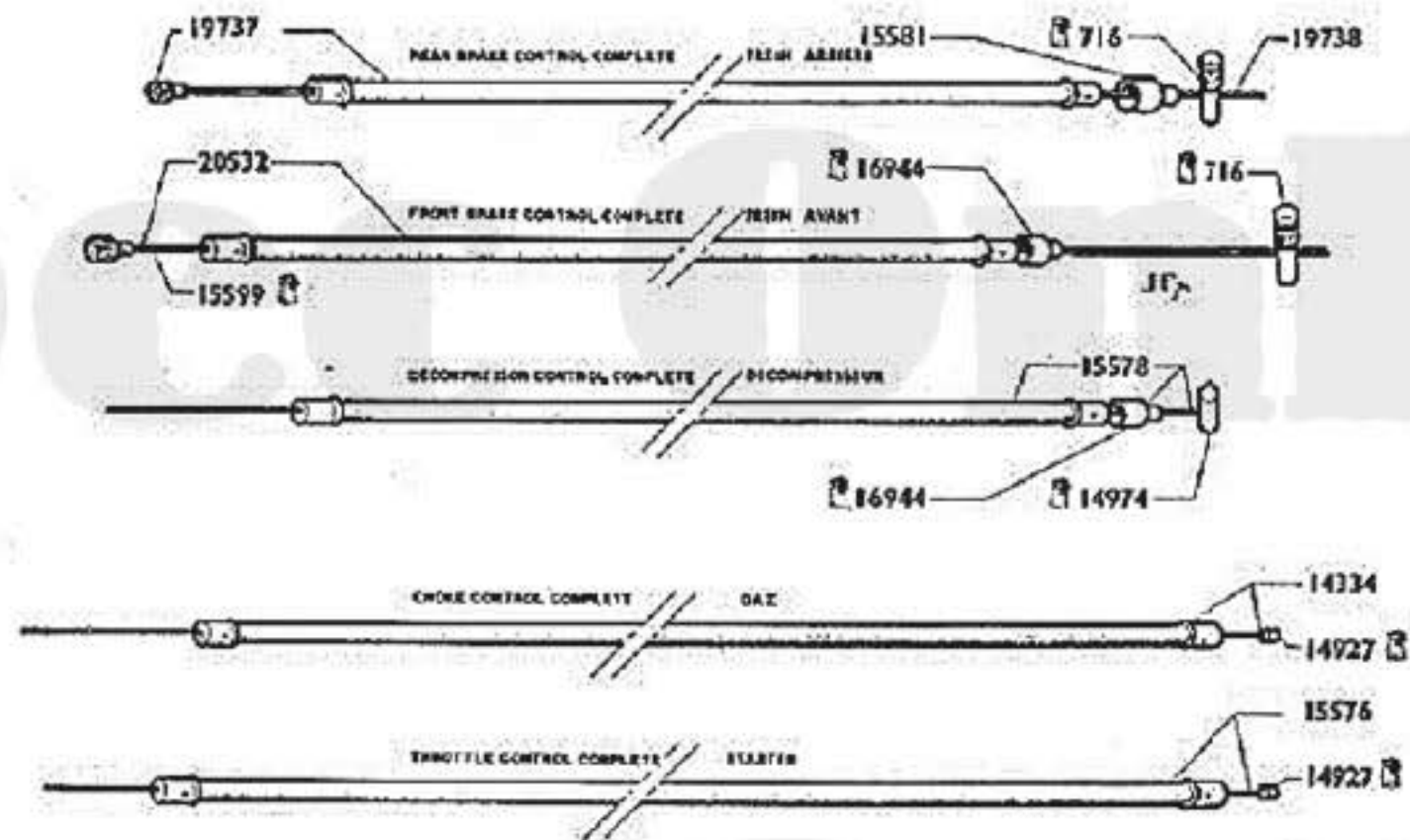
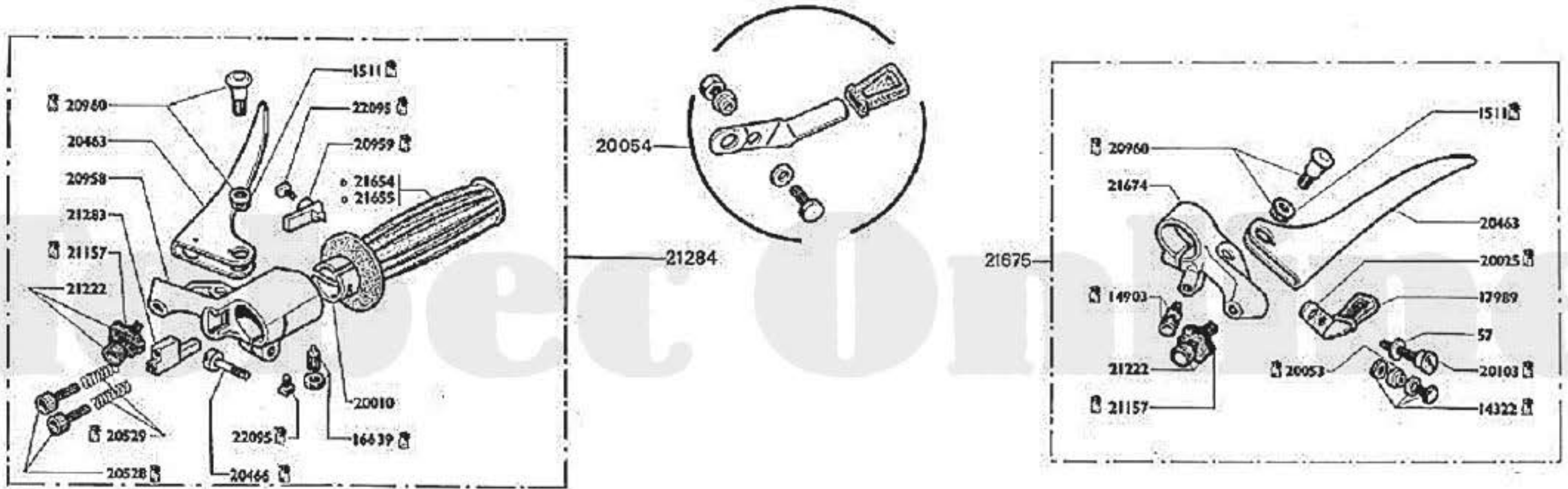

M 3 PR - M 3 PRT - M 3 PRTS - M 3 PRTSG

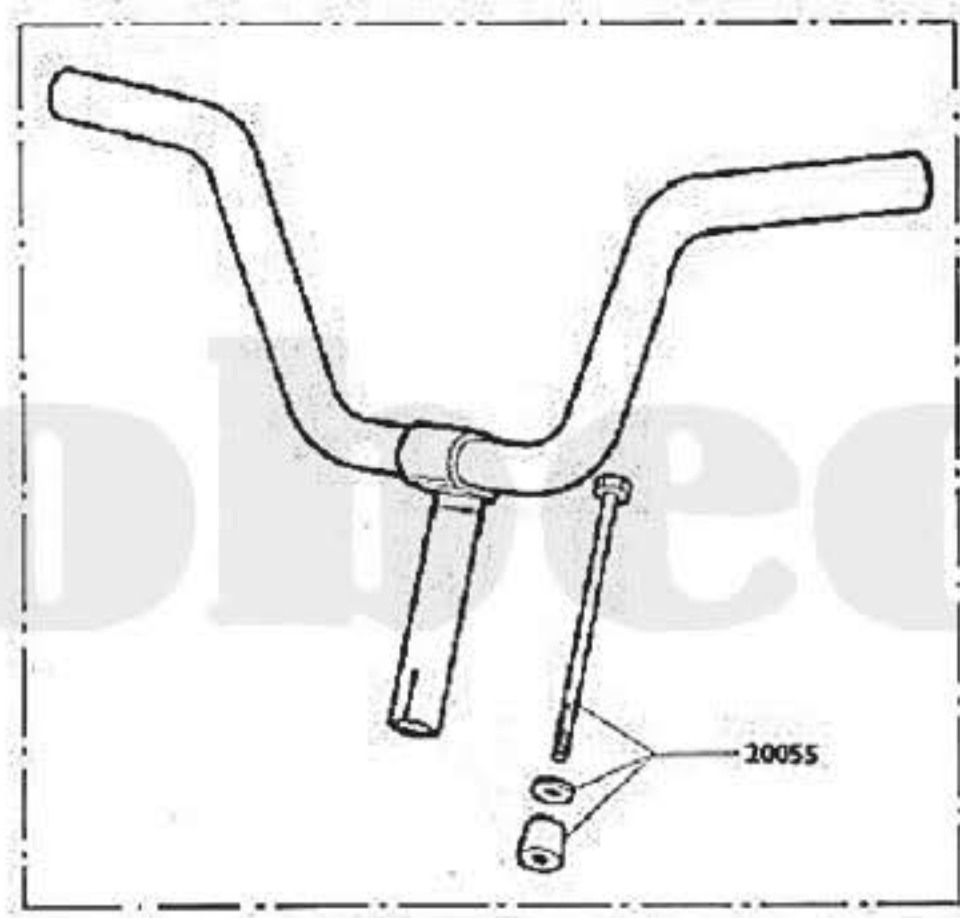

19944

2005

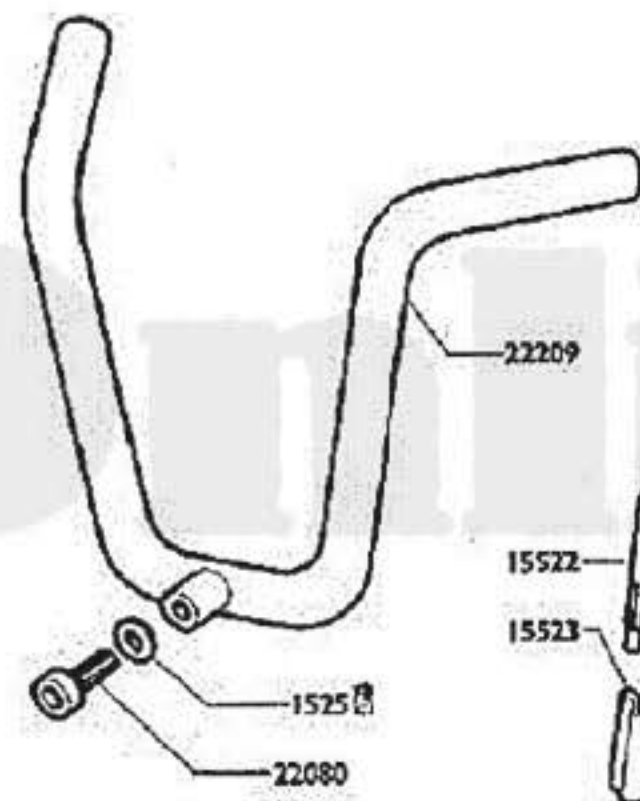

22209

15522

15523

1525

22080

15524

1113

11

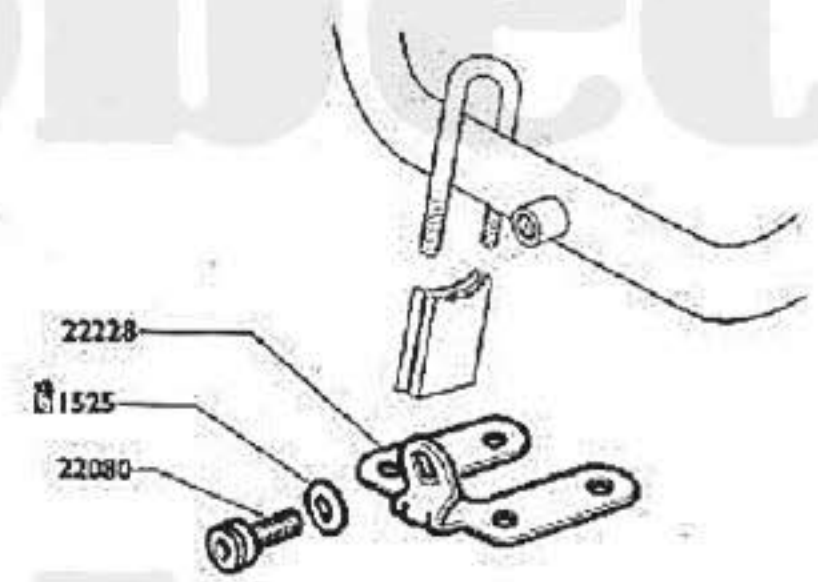

22228

1525

22080

 Pièces conditionnées. Pour quantités voir tarif.
 Conditioned parts. For quantity see price-list.

M 3 PR
M 3 PRT
M 3 PRTS
M 3 PRTSG

☐ BLANC	WHITE
● GREGE	SANDY WHITE

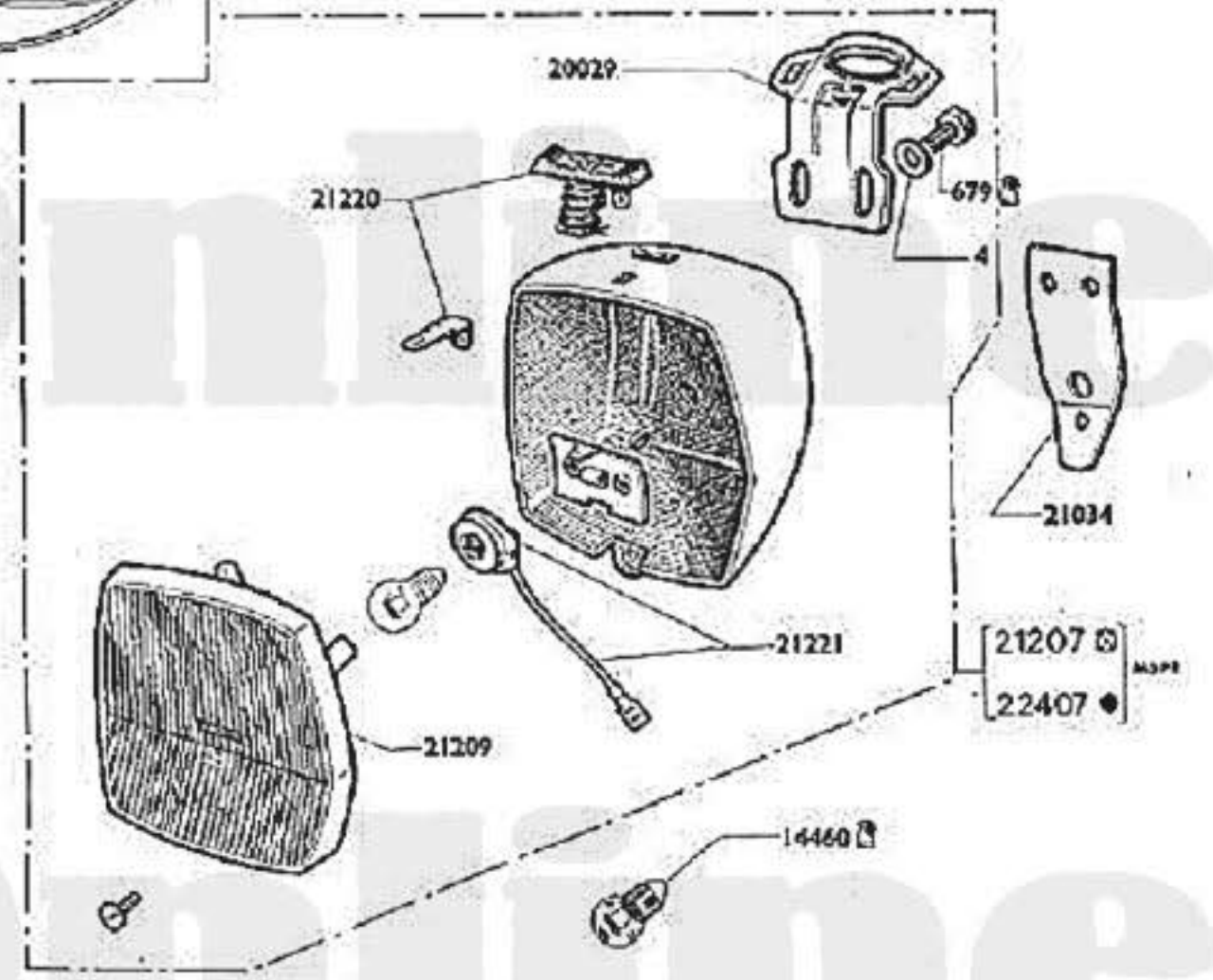
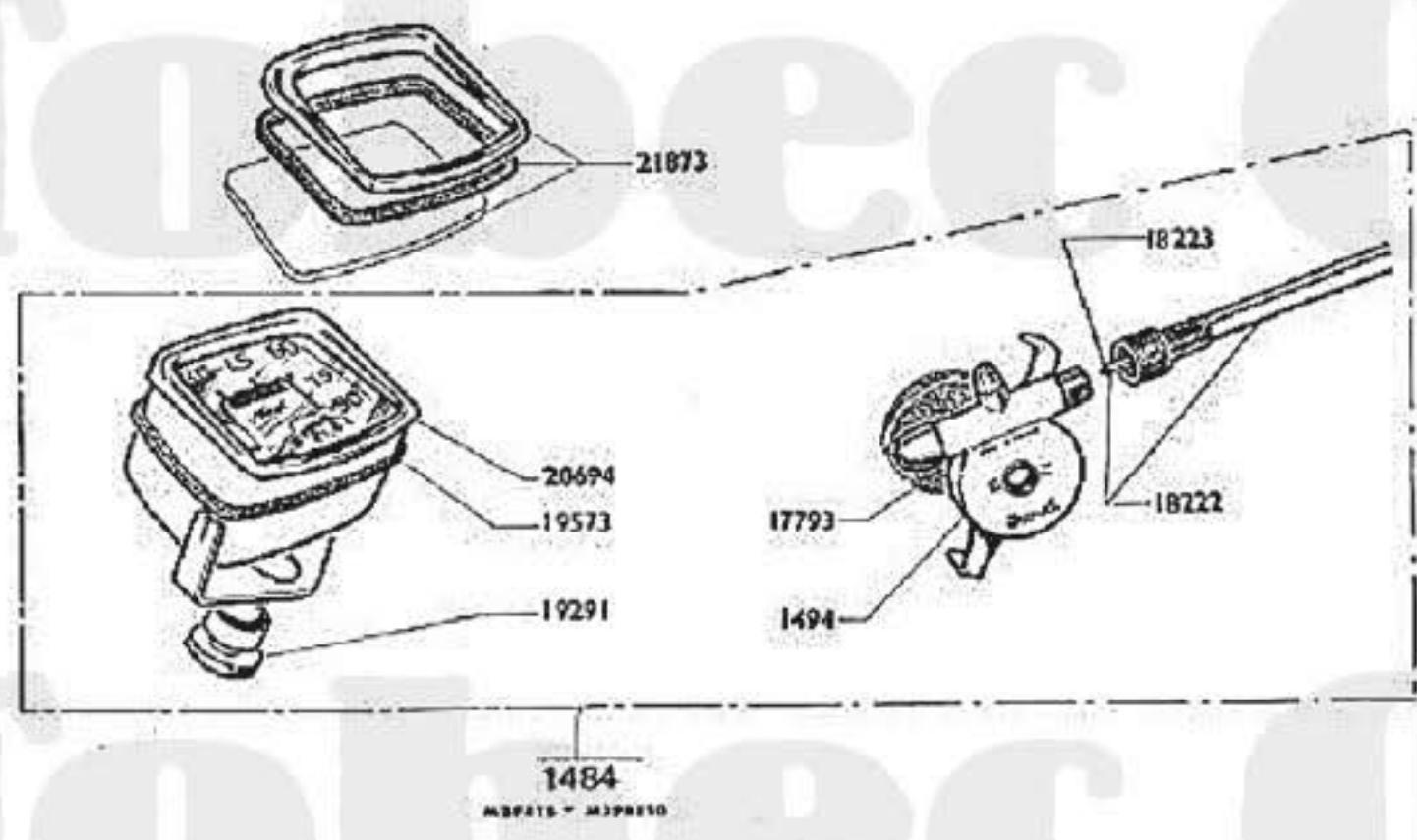
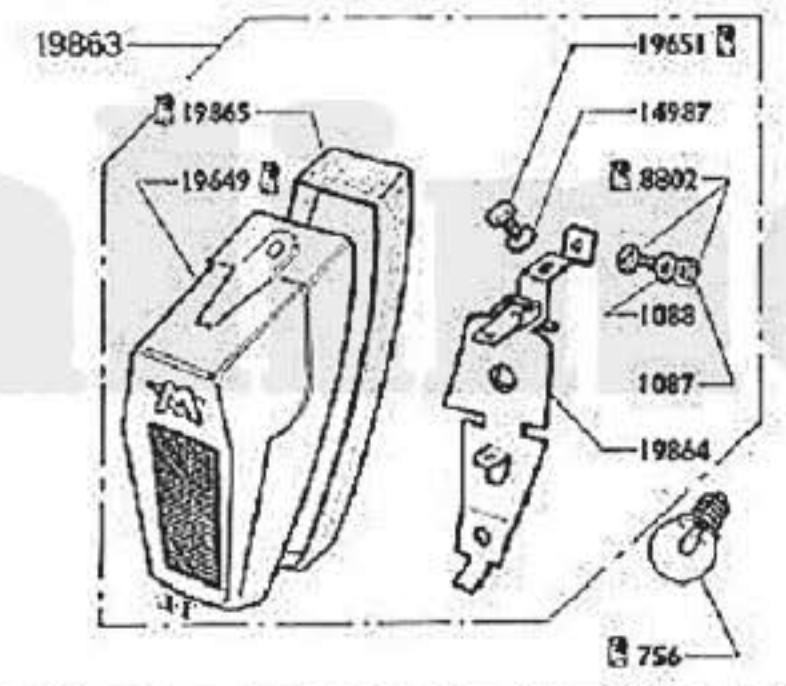
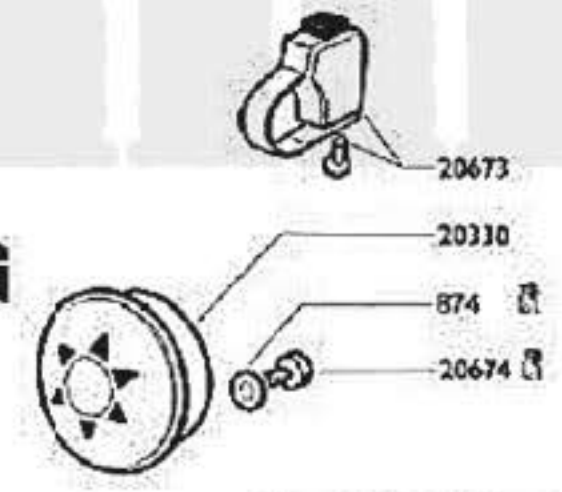
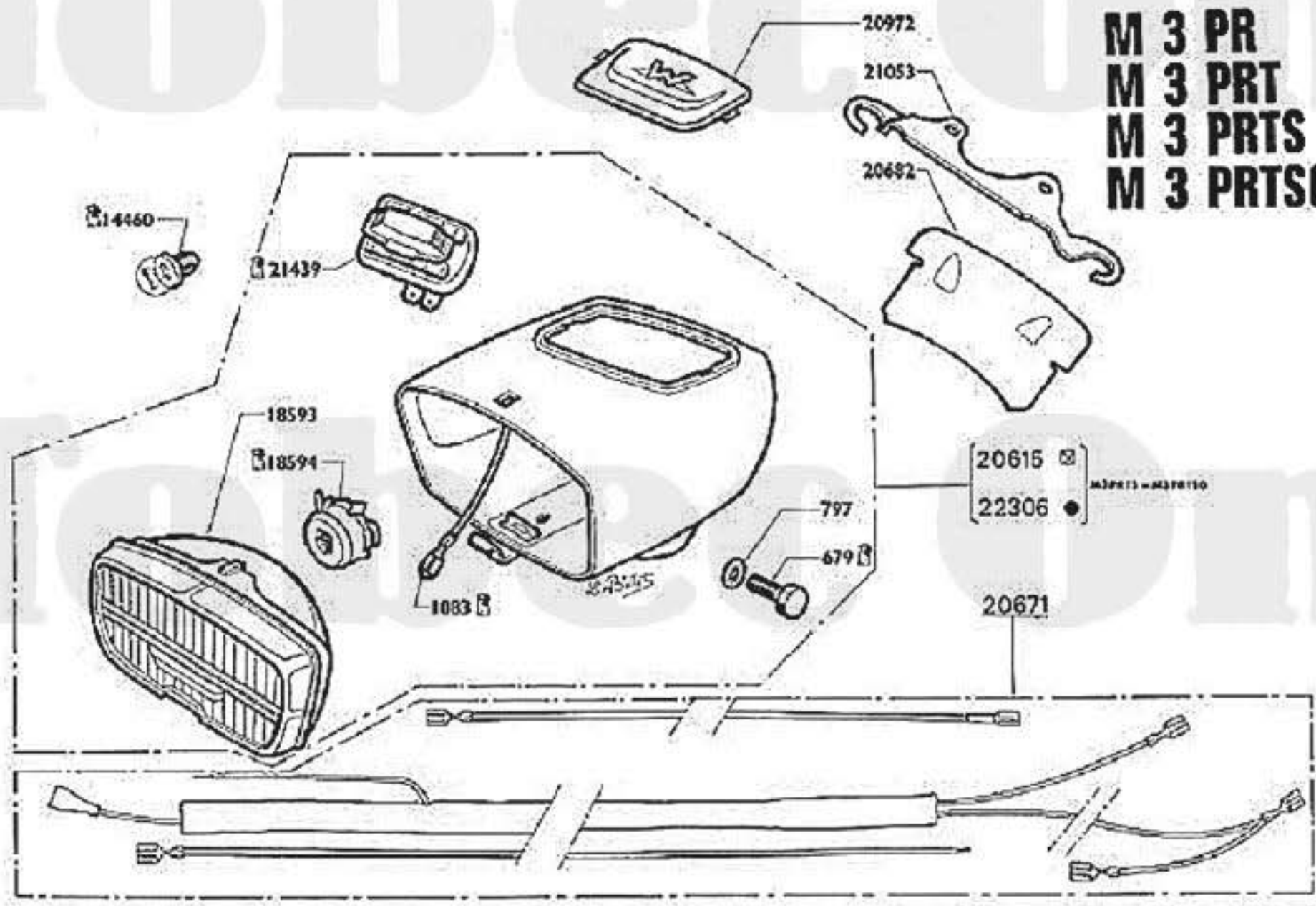

Tobac Online

TABLIER CADY

M 3 PR

PORTE-BAGAGES AVANT ET PANIER AMOVIBLE

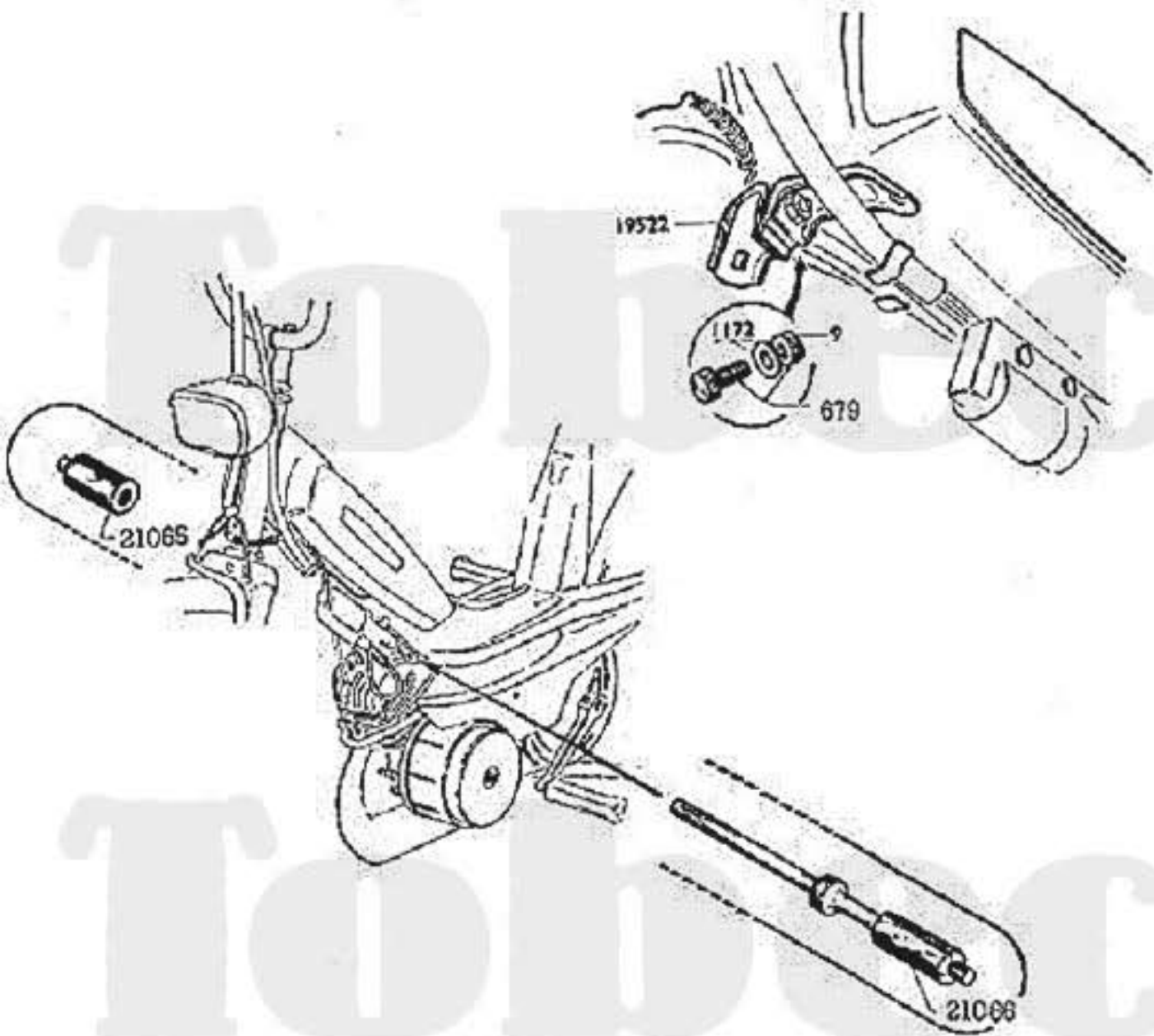

	VERT-ALPAGE MOUNTAIN GREEN	GREGE SANDY WHITE
Tablier complet sans fixation ...	22381	22416
Demi-tablier côté droit	22382	22417
Demi-tablier côté gauche	22383	22418
Fixation complète	21069	

NOTA. - Il n'est pas possible de monter le panier amovible sur les machines de la série dotés du tablier protecteur.
Seul le montage du porte-bagages avant est possible avec tablier.

Pièces conditionnées. Pour quantités voir tarif.
Conditioned parts. For quantity see price-list.

RÉCAPITULATIF NUMÉRIQUE

3	Bille de \varnothing 5	14147	Écrou faux-borgne de 8 x 100
4	Rondelle plate \varnothing 6,5 x 12 x 10/10	14158	Circlips de pédalier \varnothing 16
5	Bille de \varnothing 3,96	14267	Boulon de 5 x 90 x 10
9	Écrou de \varnothing 6 x 100 x 10 x 4	14322	Serre-câble de 5 x 90
10	Écrou de \varnothing 6 x 100 x 10 x 6	14330	Demi-douille 16 x 22 x 12
11	Écrou de \varnothing 7 x 100 x 10 x 6	14554	Écrou moleté fix carter chaîne
26	Roulement 15 x 35 x 11	14563	Truarc inter \varnothing 22
34	Graisseur de 5 x 75	14605	Vis de pivot
52	Rondelle plate de \varnothing 5,2	14625	Rondelle plate \varnothing 11
57	Rondelle plate de 6,2 x 10 x 1	14632	Vis de levier de came
79	Écrou de 5 x 90 x 8 x 4	14915	Barillet porte-patin complet
198	Écrou de 8 x 100 x 12 x 4,5	14987	Rondelle plate 4,5 x 9,1 x 3/10
208	Boulon de 6 x 100 x 21	14989	Écrou de rayon J 16
223	Bille de \varnothing 6,35	15050	Contre-écrou \varnothing 11 x 100
580	Écrou blocage moyeu avant 11 x 100	15178	Écrou de roue avant \varnothing 9,5
679	Boulon de 6 x 100 x 15	15478	Écrou de roue avant \varnothing 11 x 100
716	Barillet embout de câble avec vis (ISO) 4 x 75	15874	Axe inf. avec écrou 8 x 100 x 34
797	Rondelle BLOCFOR \varnothing 6	15875	Axe sup. avec écrou 8 x 100
874	Rondelle NOMEL \varnothing 5	15958	Tendeur de roue avec écrou 5 x 90 x 30
878	Écrou 6 x 100	15990	Silent bloc de suspension arrière
1087	Écrou 4 x 75	15998	Joue de 26 x 16,5 x 10/10
1088	Rondelle NOMEL \varnothing 4	16555	Écrou nylstop 10 x 100
1113	Rondelle NOMEL \varnothing 7	16566	Truarc intérieur \varnothing 16
1171	Rondelle NOMEL \varnothing 5	16639	Vis de 5 x 90
1172	Rondelle NOMEL \varnothing 6	16676	Entretoise 11 x 14 x 6,5
1376	Rondelle \varnothing 6,5 x 16 x 10/10	16947	Rondelle \varnothing 8,5
1422	Rondelle NOMEL \varnothing 8	16994	Boulon tête carrée 6 x 100 x 19
1430	Écrou de \varnothing 4 x 70	17187	Bille \varnothing 5,55
1485	Écrou de \varnothing 5 x 80 x 8 x 4	17424	Vis moleté L. 12 mm sous tête \varnothing 5 x 90
1511	Écrou serpress de \varnothing 5 x 80	17426	Rondelle plastique
1525	Rondelle NOMEL \varnothing 6 x 11	17442	Rondelle cache-féutre \varnothing 29,15
1545	Rondelle plate \varnothing 6,5 x 14 x 15/10	17780	Vis 5 x 90 x 35
8802	Boulon de \varnothing 4 x 75 x 6	19003	Axe de moyeu avant \varnothing 9,5 L. 132 mm
8884	Vis de \varnothing 5 x 90 x 8	19004	Entretoise \varnothing 9,6 x 14 x 5,5
10599	Boulon 7 x 100 x 24	19008	Contre-écrou \varnothing 9,5 x 15 x 3

19009 Écrou \varnothing 9,5 x 16 x 5
 19010 Rondelle plate 9,6 x 20 x 20/10
 19049 Vis de 6 x 100 x 75
 19061 Cage à aiguilles 16 x 20 x 21
 19084 Cage à aiguilles 11 x 14 x 14
 19088 Joint de carter
 19092 Rondelle plate \varnothing 6,2 x 10,6 x 12/10
 19097 Joint de base de cylindre
 19098 Joint de culasse
 19100 Joint de tubulure admission
 19102 Vis fix cylindre \varnothing 6 x 100 x 25 fil 15 mm
 19105 Écrou de volant 14 x 100
 19108 Rondelle appui-écrou volant 22,2 x 40 x 10/10
 19122 Écrou \varnothing 10 x 100
 19162 Entretoise \varnothing 8,2 x 14 x 4,5
 19166 Goujon fix tubulure admission 6 x 100
 19167 Vis de 6 x 100 x 17
 19168 Vis de 6 x 100 x 30
 19174 Rondelle \varnothing 7,2 x 14,1 x 10/10
 19249 Vis \varnothing 4 x 70 x 8
 19286 Axe de roue arrière \varnothing 12 x 100 L. 150 mm
 19290 Écrou \varnothing 12 x 100 x 19 x 10
 19291 Contre-écrou 12 x 100 x 19 x 5
 19292 Rondelle plate \varnothing 20 x 12 x 2
 19294 Rondelle cache \varnothing 29 x 20,5 x 4/10
 19359 Écrou de rayon J 15
 19467 Rondelle d'appui \varnothing 21,6 x 13,5 x 8/10
 19501 Cage à aiguilles de poulie 15,8 x 12,8 x 18
 19538 Entretoise \varnothing 14 x 9,2 x 10,7
 19594 Axe avec écrou 8 x 100 x 20
 19645 Roulement de vilebrequin 17 x 47 x 14
 19651 Vis \varnothing 4 x 70 x 7
 19661 Rondelle NOMEL \varnothing 8 (série large)
 19750 Rayon 14 x 14 x 15 L. 183 mm
 19755 Rayon 15 x 15 x 16 L. 172 mm
 20055 Vis expandeur L. 160 mm avec cône
 20059 Barillet de frein avant \varnothing 6 x 100
 20099 Serre triangle 6 x 100 x 14

20103 Vis 6 x 100 x 24
 20105 Vis tête cruciforme 6 x 100 x 10
 20209 Boulon de béquille 8 x 100 x 17,8
 20381 Axe de moyeu avant \varnothing 11 x 100 L. 145 mm
 20395 Rondelle BELLEVILLE \varnothing 7,5 x 21 x 0,8
 20441 Écrou auto-freiné TWIX 7 x 100
 20550 Boulon \varnothing 4 x 70 x 12
 20637 Écrou auto-freiné TWIX \varnothing 8 x 100
 20670 Axe de moyeu arrière 12 x 100 L. 163 mm
 20674 Vis de \varnothing 5 x 80 L. 8 mm
 20680 Écrou de roue arrière 12 x 100 x 19 x 15
 20681 Écrou de moyeu arrière 12 x 100 x 19 x 7
 20686 Axe avec écrou 8 x 100 x 42
 20687 Axe avec écrou 10 x 100 x 107
 20688 Entretoise \varnothing 8
 20690 Entretoise \varnothing 8 x 16 x 3,5
 20691 Boulon tête POZIDRIV \varnothing 5 x 90 x 10
 20762 Fix. de porte-bagages avant
 20960 Axe de levier frein a/écrou \varnothing 5 x 80
 21065 Colonnelle fix moteur 8 x 100
 21066 Colonnelle fix moteur 8 x 100
 21164 Axe fix sup. moteur a/écrou 8 x 100 x 63 F. 11,5
 21167 Serre-tringle GB avant 6 x 100 x 11,5
 21224 Vis fix induit \varnothing 4 x 70 x 22 F. 17 mm
 21442 Vis autotaraudeuse \varnothing 4
 21697 Rayon 15 x 15 x 16 L. 157 mm
 21946 Rondelle incurvée \varnothing 8 mm
 22080 Vis blocage 6 x 100 L. 12
 22095 Vis de serrage 4 x 70 x 8
 22096 Axe fix inf. moteur 7 x 100 x 83 F. 18 mm
 22097 Écrou d'axe 7 x 100 x 15
 22098 Entretoise \varnothing 7,5 x 10,5 x 11 mm
 22155 Vis fix induit \varnothing 4 x 70 x 16 F. 12 mm
 22224 Vis autotaraudeuse L. 21 mm
 22317 Aiguille d'arrêt: de piston pompe à huile
 22322 Vis fix chapeau de pompe 6 x 100
 22327 Piston pompe à huile L. 26,3 mm
 22397 Vis réglage a/écrou 5 x 80 L. 35 mm

NUMERICAL INDEX

3	Ball 5 mm	14147	Nut lever axle 8 × 100
4	Washer 6.5 mm × 12 × 10/10	14158	Bracket circlip 16
5	Ball 3.96 mm	14267	Bolt 5 × 90 × 10
9	Nut 6 mm × 100 × 10 × 4	14322	Choke cable clamp 5 × 90
10	Nut 6 mm × 100 × 10 × 6	14330	Bearing cage 16 × 22 × 12
11	Nut 7 mm × 100 × 10 × 6	14554	Milled nut (chain casing)
26	Bearing 15 × 35 × 11	14563	Circlip 22
34	Greaser 5 × 75	14605	Pivot screw
52	Washer 5.2	14625	Flat washer 11
57	Washer 6.2 × 10 × 1	14632	Screw cam lever
79	Nut 5 × 90 × 8 × 4	14915	Socket bolt complete for block holder
198	Nut 8 × 100 × 12 × 4.5	14987	Flat washer 4.5 × 9.1 × 3/10
208	Bolt 6 × 100 × 21	14989	Spoke nut J 16
223	Ball 6.35	15050	Jam nut 11 × 100
580	Lock nut front hub 11 × 100	15178	Wheel nut front 9.5
679	Bolt 6 × 100 × 15	15478	Wheel nut front 11 × 100
716	Cable end with screw 4 × 75	15874	Lower shock abs. axle with nut 8 × 100 × 34
797	BLOCFOR washer 6	15875	Upper shock abs. axle with nut 8 × 100
874	NOMEL washer 5	15958	Chain tensicner with nut 5 × 90 × 30
878	Nut 6 × 100	15990	Silentblock (rear shock absorber)
1087	Nut 4 × 75	15998	Lockwasher 26 × 16.5 × 10/10
1088	NOMEL washer 4	16555	NYLSTOP nut 10 × 100
1113	NOMEL washer 7	16566	Inner circlip 16
1171	NOMEL washer 5	16639	Screw 5 × 90
1172	NOMEL washer 6	16676	Spacer 11 × 14 × 6.5
1376	Washer 6.5 × 16 × 10/10	16947	Washer 8.5
1422	NOMEL washer 8	16994	Bolt (square head) 6 × 100 × 19
1430	Nut 4 × 70	17187	Ball 5.55
1485	Nut 5 × 80 × 8 × 4	17424	Milled screw L. 12 mm under head 5 × 90
1511	Brake lever nut 5 × 80	17426	Plastic washer
1525	NOMEL washer 6 × 11	17442	Seal 29.15
1545	Flat washer 6.5 × 14 × 15/10	17780	Screw 5 × 90 × 35
8802	Bolt 4 × 75 × 6	19003	Axle front hub 9.5 L. 132 mm
8884	Screw 5 × 90 × 8	19004	Spacer 9.6 × 14 × 5.5
10599	Bolt 7 × 100 × 24	19008	Locknut 9.5 × 15 × 3

19009 Nut 9.5 × 16 × 5
 19010 Flat washer 9.6 × 20 × 20/10
 19049 Screw 6 × 100 × 75
 19061 Needle cartridge 16 × 20 × 21
 19084 Needle cartridge 11 × 14 × 14
 19088 Gasket - crankcase
 19092 Flat washer 6.2 × 10.6 × 12/10
 19097 Gasket barrel joint
 19098 Gasket cylinder head
 19100 Gasket inlet pipe
 19102 Cylinder screw 6 × 100 × 25
 19105 Flywheel lock nut 14 × 100
 19108 Washer under nut 22.2 × 40 × 10/10
 19122 Nut 10 × 100
 19162 Spacer 8.2 × 14.1 × 10/10
 19166 Stud inlet pipe 6 × 100
 19167 Screw 6 × 100 × 17
 19168 Screw 6 × 100 × 30
 19174 Washer 7.2 × 14.1 × 10/10
 19249 Screw 4 × 70 × 8
 19286 Rear wheel axle 12 × 100 L. 150 mm
 19290 Nut 12 × 100 × 19 × 10
 19291 Lock nut 12 × 100 × 19 × 5
 19292 Flat washer 20 × 12 × 2
 19294 Washer 29 × 20.5 × 4/10
 19359 Spoke nut J 15
 19467 Washer 21.6 × 13.5 × 8/10
 19501 Needle cartridge (pulley) 15.8 × 12.8 × 18
 19538 Spacer 14 × 9.2 × 10.7
 19594 Axle with nut 8 × 100 × 20
 19645 Crankshaft bearing 17 × 47 × 14
 19651 Screw 4 × 70 × 7
 19661 NOMEL washer (large series) 8
 19750 Spoke 14 × 14 × 15 L. 183 mm
 19755 Spoke 15 × 15 × 16 L. 172 mm
 20055 Tightening stem screw with cone L. 160 mm
 20059 Adjuster bolt front brake 6 × 100
 20099 Tightener rod 6 × 100 × 14

20103 Screw 6 × 100 × 24
 20105 Cross-headed screw 6 × 100 × 10
 20209 Nut for centre stand 8 × 100 × 17.8
 20381 Axle for front hub 11 × 100 L. 145 mm
 20395 BELLEVILLE washer 7.5 × 21 × 0.8
 20441 Self locking nut TWIX 7 × 100
 20550 Bolt 4 × 70 × 12
 20637 Kickstand nut TWIX 8 × 100
 20670 Rear hub axle 12 × 100 L. 163 mm
 20674 Screw 5 × 80 L. 8
 20680 Nut rear wheel 12 × 100 × 19 × 15
 20681 Nut rear hub 12 × 100 × 19 × 7
 20686 Axle with nut 8 × 100 × 42
 20687 Axle with nut 10 × 100 × 107
 20688 Spacer 8
 20690 Spacer 8 × 16 × 3.5
 20691 Bolt head POZIDRIV 5 × 90 × 10
 20762 Front luggage carrier attachment
 20960 Lever axle (brake) 5 × 80
 21065 Legshield attachment 8 × 100
 21066 Legshield attachment 8 × 100
 21164 Engine upper articulation with nut 8 × 100 × 63 F. 11,5
 21167 Bolt - Support assembly front 6 × 100 × 11.5
 21224 Screw fixing coil on stator 4 × 70 × 22 F. 17 mm
 21442 Self drilling screw 4
 21697 Spoke 15 × 15 × 16 L. 157 mm
 21946 Curved washer 8 mm
 22080 Lock screw 6 × 100 L. 12
 22095 Tightening screw 4 × 70 × 8
 22096 Lower axle engine fix. 7 × 100 × 83 F. 18 mm
 22097 Axle nut 7 × 100 × 15
 22098 Spacer 7.5 × 10.5 × 11 mm
 22155 Screw fixing coil on stator 4 × 70 × 16 F. 12 mm
 22224 Self drilling screw L. 21 mm
 22317 Stop needle oil pump piston
 22322 Screw for pump top part 6 × 100
 22327 Piston oil pump L. 26.3 mm
 22397 Adjusting screw with nut 5 × 80 L. 35 mm



MOTOBECANE

MOTOCONFORT

M3PRT - M3PRTS

Email Jaune

DOCUMENTATION 516

Mars 74

LISTE PROVISOIRE DE PIECES DETACHEES

MOTEUR

- 22200 SE Moteur complet
- 22201 SE Bas moteur complet
- 22202 SE Cylindre avec piston complet
- 22203 SE Piston complet

EMBRAYAGE

- 22220 S.E. Embroyage complet

CARBURATEUR

- 22222 S.E. Carburateur complet ARI - 11,5 réglage 753

VOLANT MAGNETIQUE

Identique au catalogue CADY page 7 A

FOURCHE TELESCOPIQUE

- 22207 SE Fourche télescopique complète jaune
- 22208 SE Fourreau de fourche complet avec sécurité
- Autres pièces identiques au catalogue CADY page 10 A pour M 3PRT
- Autres pièces identiques à documentation 441 pour M 3 PRTS

CYCLE

- 22213 SE Cadre complet jaune M 3 PRT
- 22204 SE Cadre complet jaune M 3 PRTS
- 22205 1 Monogramme auto-collant côté droit sur poutre
- 22206 1 Monogramme auto-collant côté gauche sur poutre
- 22214 1 Haubans assemblés (AR cadre) jaune M 3 PRT
- 22215 1 Plate-forme de porte-bagages chromée M 3 PRTS
- 22216 1 Hauban de porte-bagages côté droit jaune M 3 PRT
- 22217 1 Hauban de porte-bagages côté gauche jaune M 3 PRT
- 22218 1 Porte-bagages complet (plat. chromée+haub. jaune) M 3 PRT
- 22219 1 Bras arrière oscillant jaune M 3 PRTS

Autres pièces identiques au catalogue CADY page 14 A pour M 3 PRT
 Autres pièces identiques à documentation 441 pour M 3 PRTS

PEDALIER - CHAINES - TENDEUR DE CHAINE

Identique au catalogue CADY page 15 A - 16 A
 Identique à documentation 441 pour M 3 PRT - PRTS

ROUE - MOYEU AVANT

Identique au catalogue CADY page 18 A

ROUE - MOYEU ARRIERE

Identique au catalogue CADY page 19 A pour M 3 PRT
 Identique à documentation 441 pour M 3 PRTS

SELLE

Identique au catalogue CADY page 20 A

PROJECTEUR - FEU ARRIERE

Identique au catalogue CADY page 23 A pour M 3 PRT
 Identique à documentation 441 pour M 3 PRTS

GUIDONS - POIGNEES

- 22209 1 Cintre de guidon M 3 PRT - M 3 PRTS
- 22210 SE Fixation complète de guidon sur fourche M 3 PRT - PRTS

Autres pièces identiques au catalogue CADY page 21A et 22 A.

M **MOTOBECANE**
MOTOCONFORT
SERVICE
"LIAISONS RÉPARATIONS AGENTS" (L.R.A.)

16, Rue Lesault - 93502 PANTIN
Les documentations L.R.A. sont confidentielles et
destinées à l'usage exclusif de nos Agents.
(Notes à classer par organes et types de machines)

DOCUMENTATION N° 534

OCTOBRE 1975

M3PRTSG

LE M3PRTSG ETANT DANS SA CONCEPTION TRES PROCHE DU M3PRTS,
LA PRESENTE DOCUMENTATION TIENT LIEU DE CATALOGUE PIECES DETACHEES.



Annule et remplace la documentation 531. Toutes les pièces
non illustrées dans ce document sont identiques au type M3PRTS.
Documentation à insérer au Catalogue Pièces Détachées.

Tobec Online

M3PRTSG

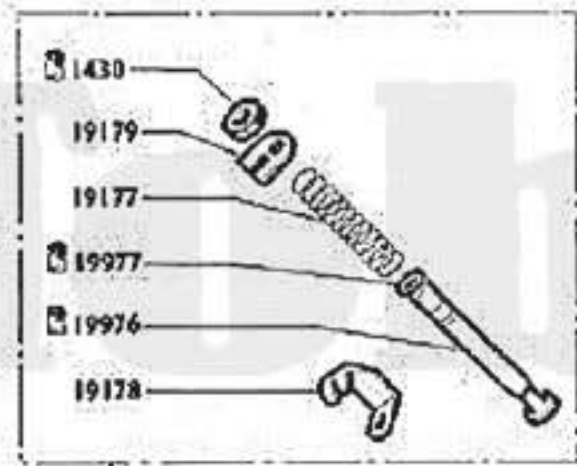

19975

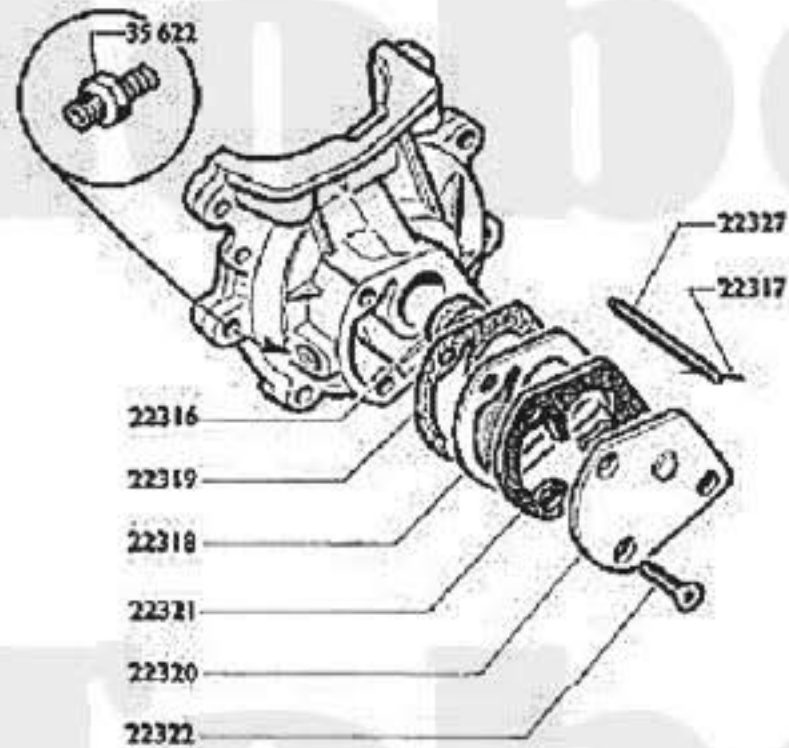
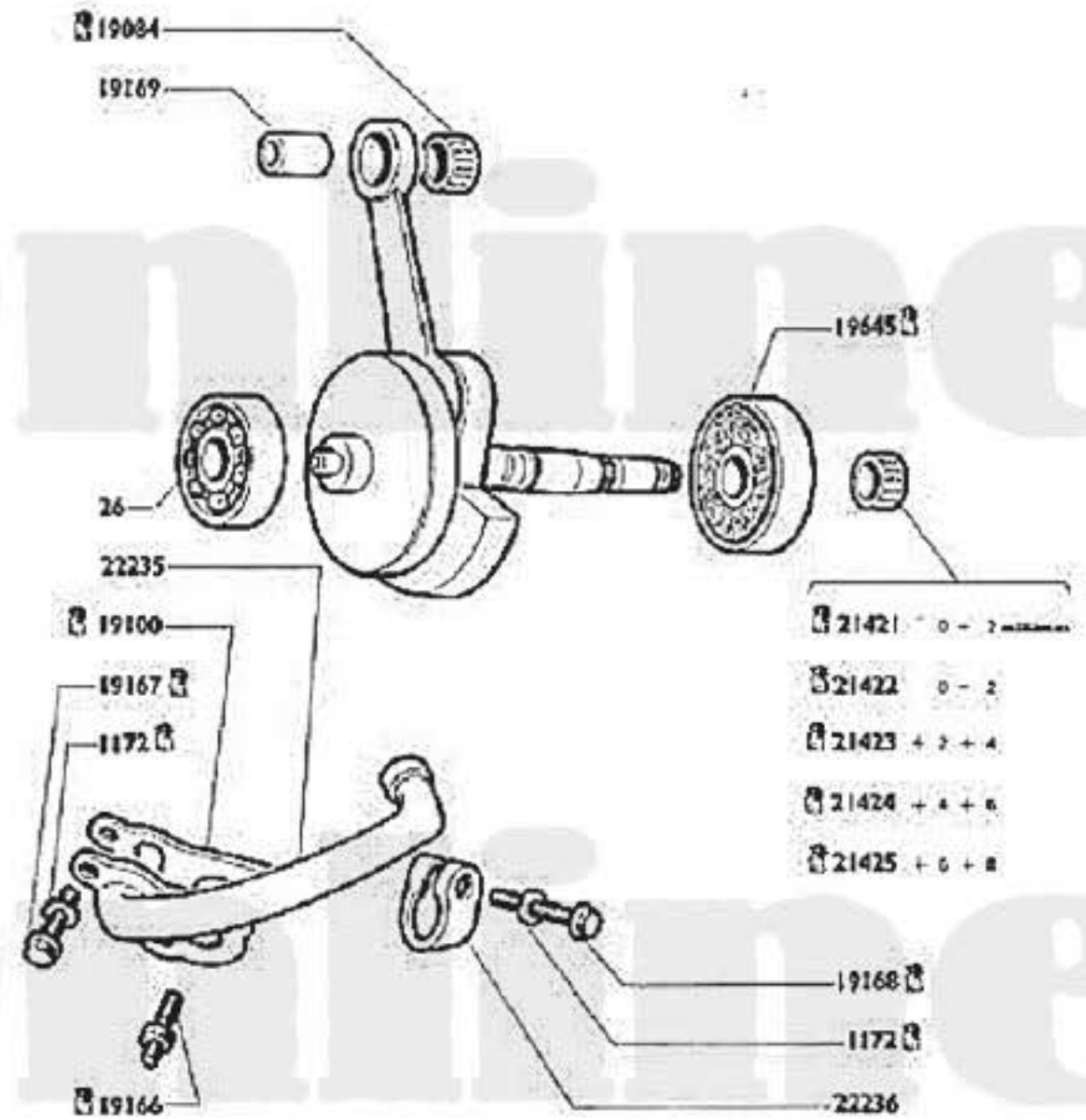
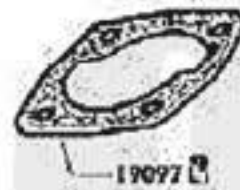
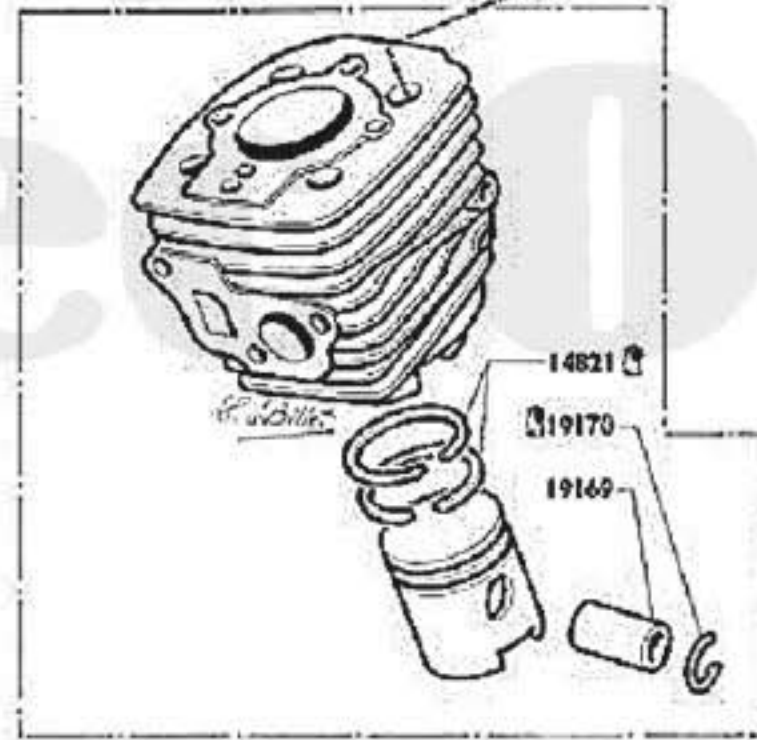
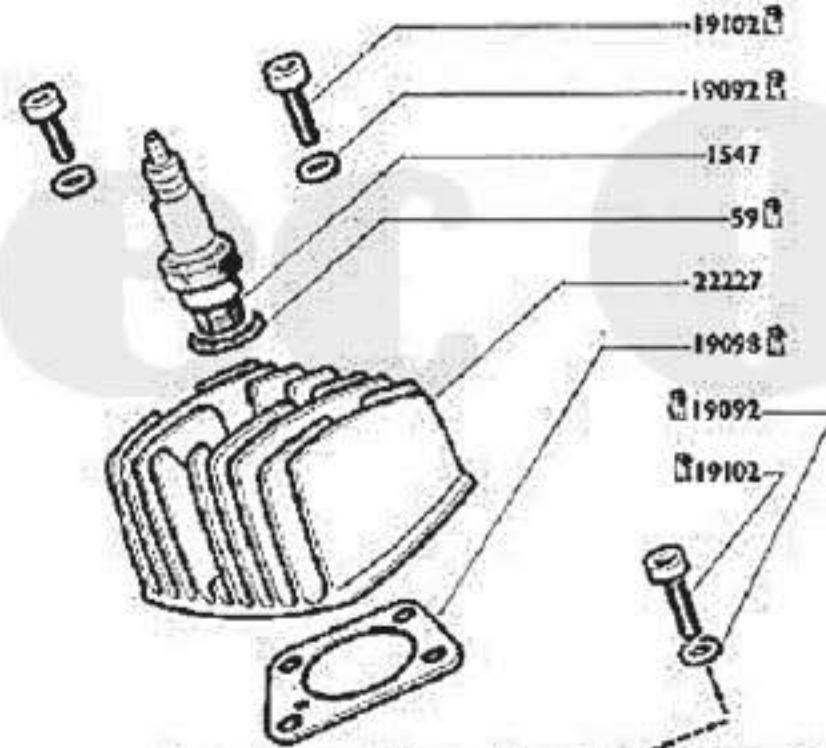

22202

22313

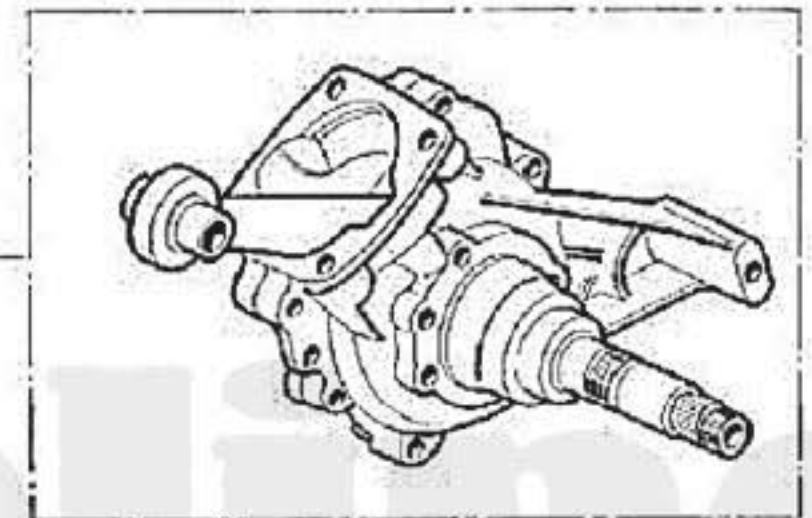

M3PRTSG

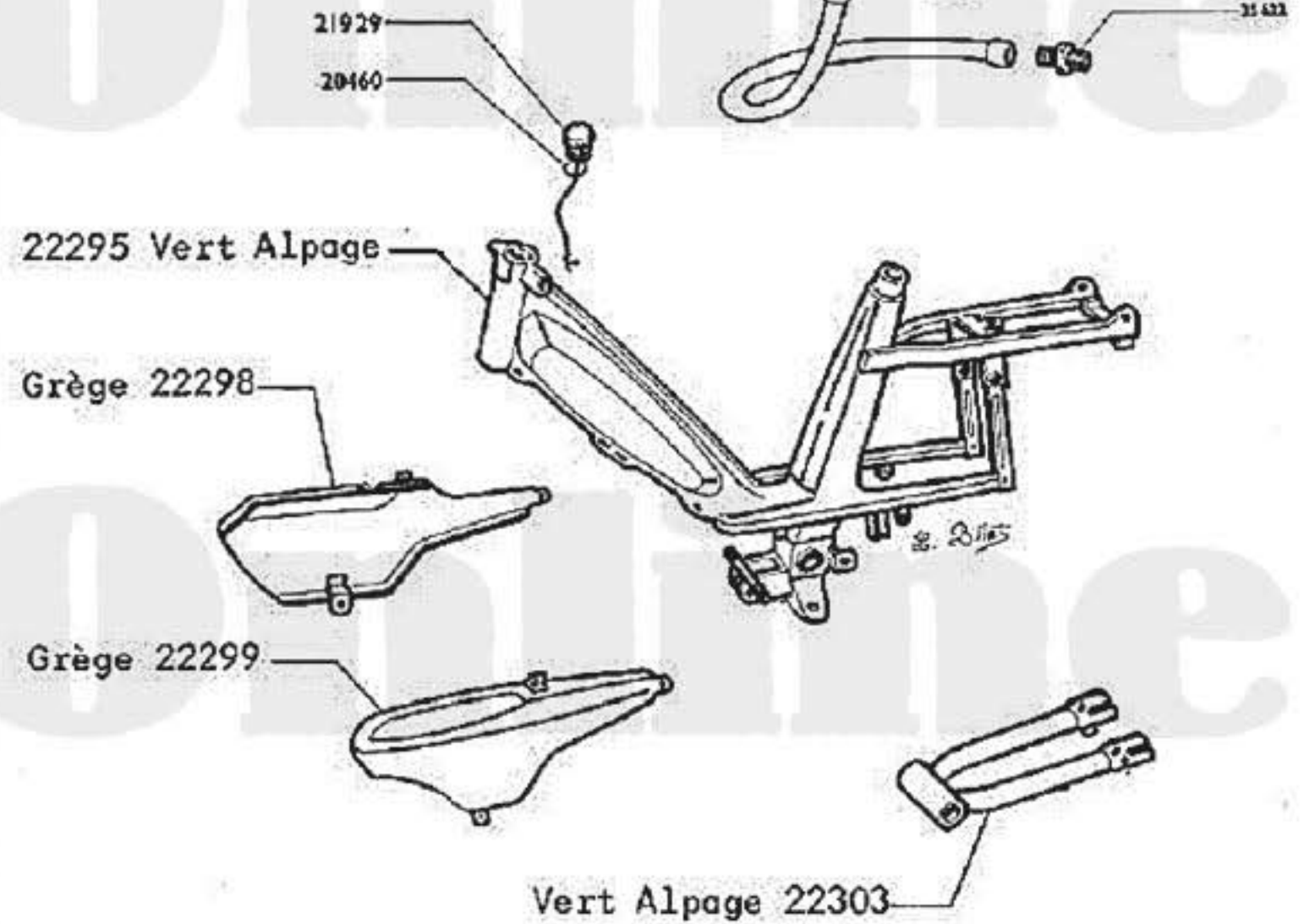
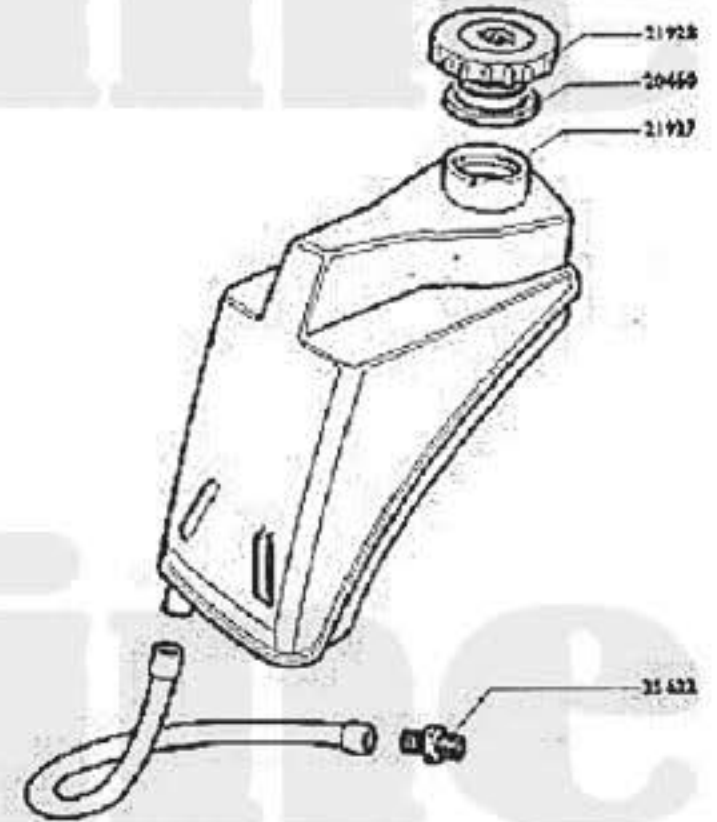
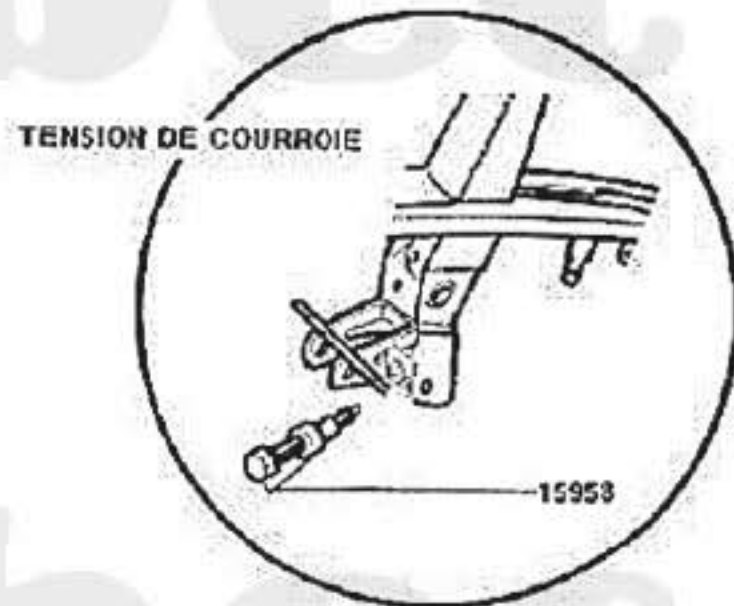
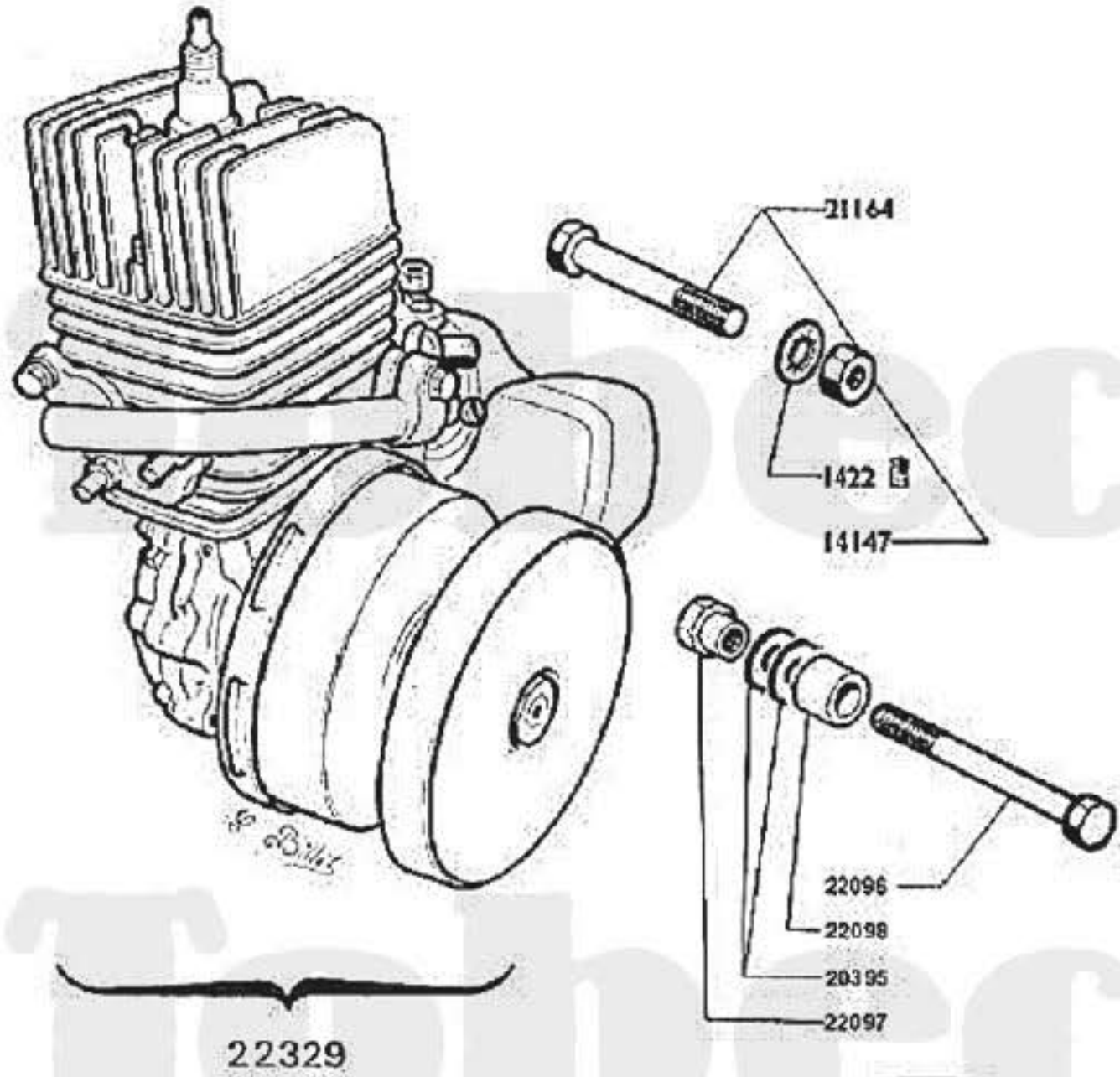

1895 Bombe aérosol GREGE

1896 Bombe aérosol VERT ALPAGE

M3PRTSG

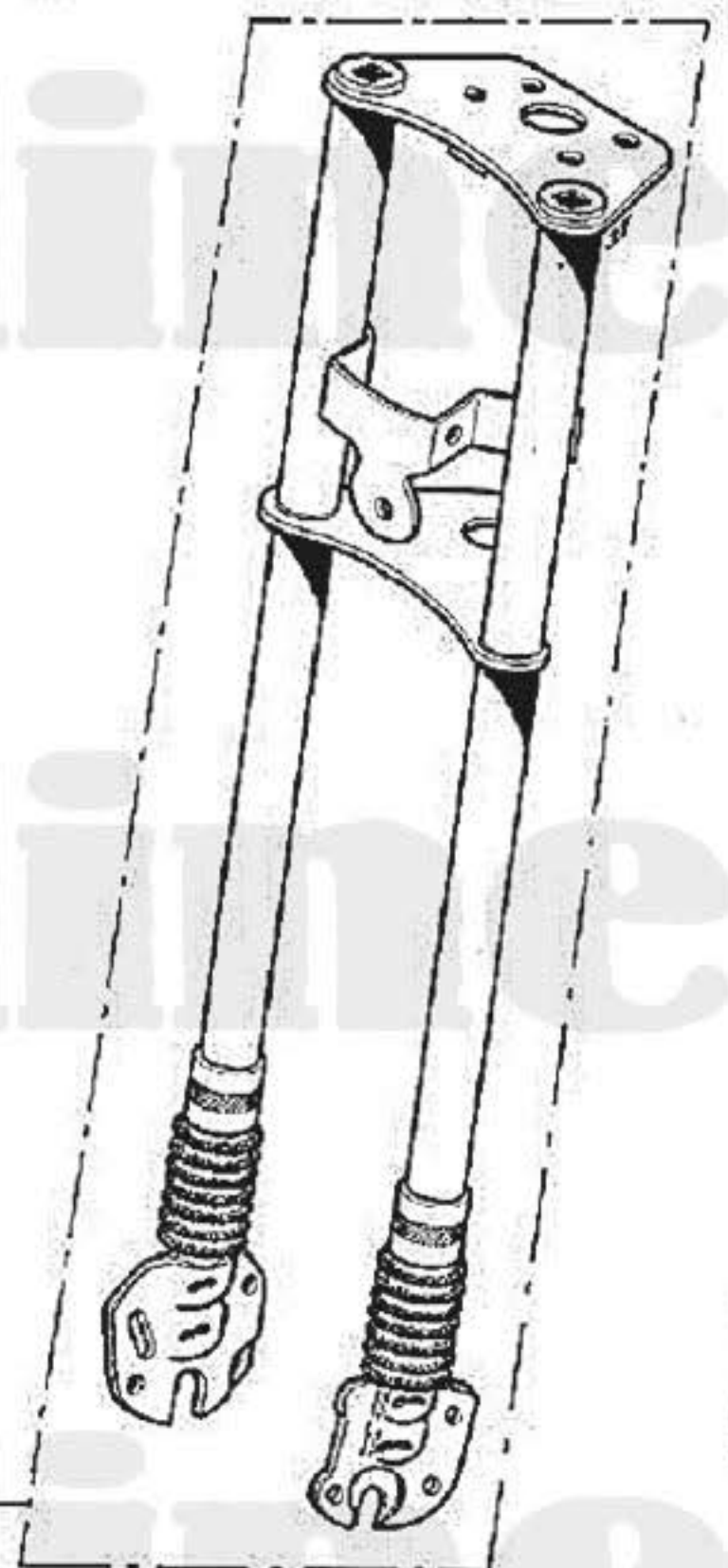
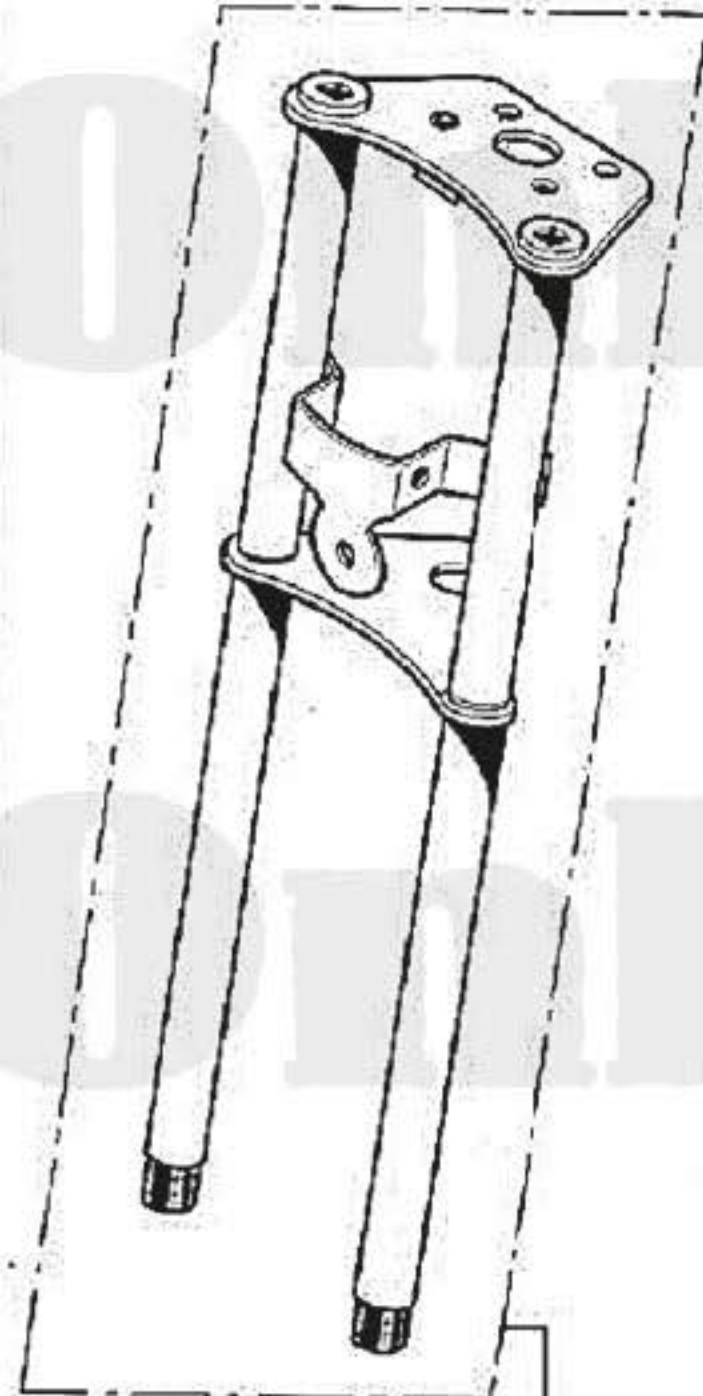
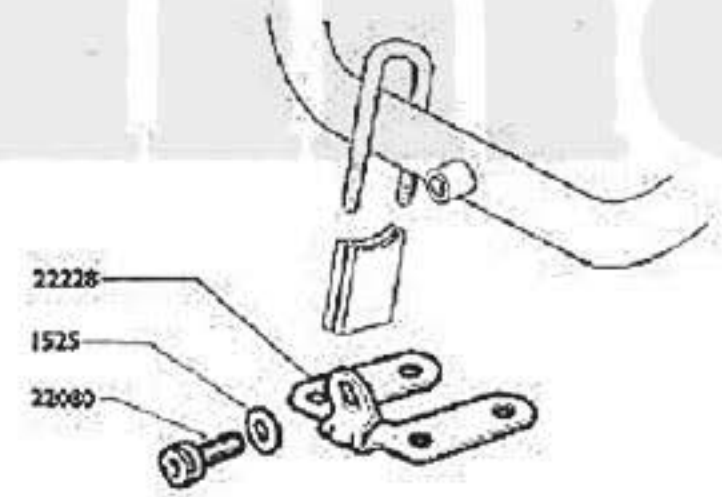
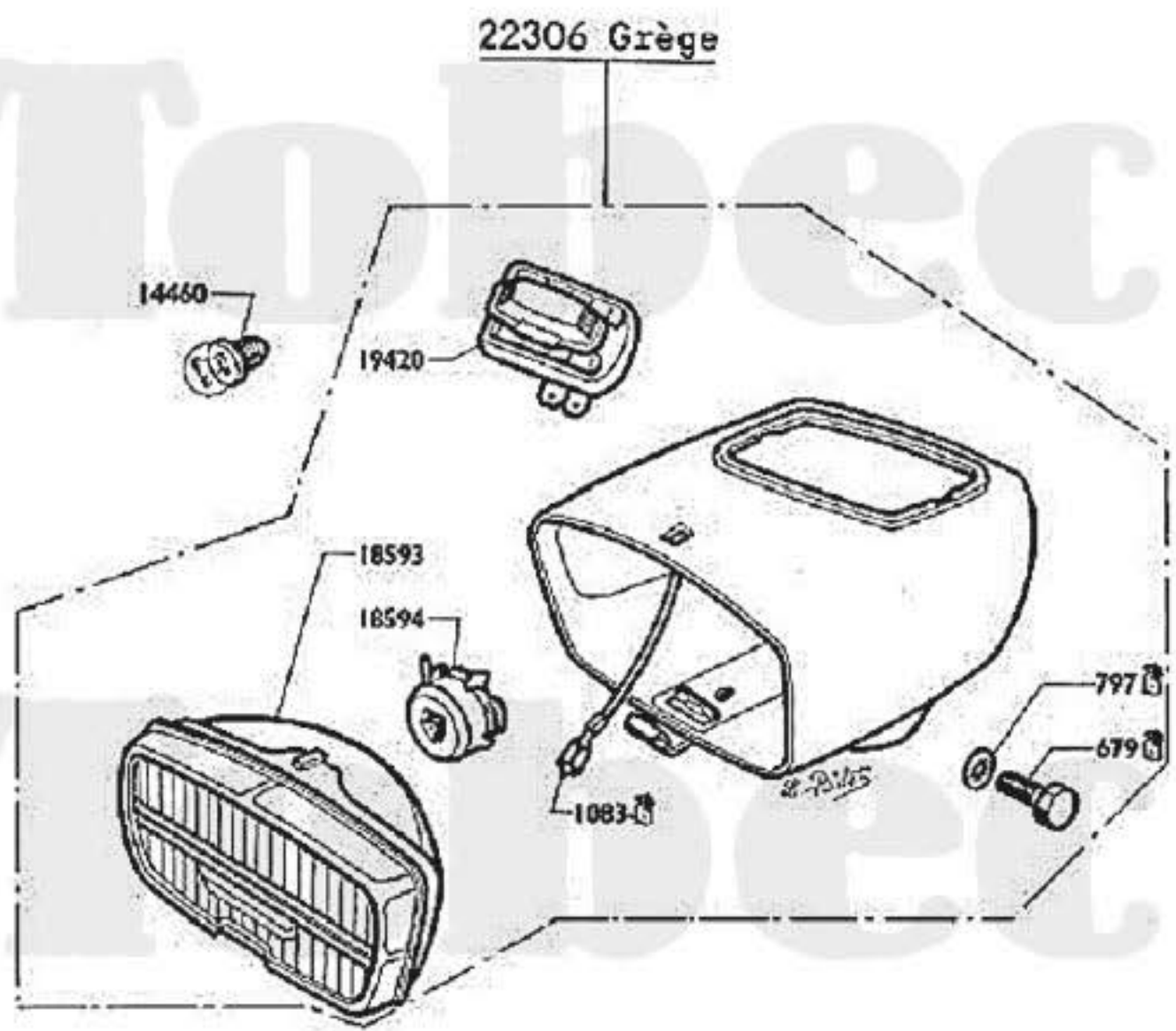

INFORMATIONS SUR LE CADY A GRAISSAGE SEPARÉ M3 PRTS G

Mise en état de marche de la machine

En plus de la préparation habituelle, il est nécessaire de s'assurer que l'huile s'écoule normalement. La purge de la durite est indispensable afin d'éliminer toute bulle d'air éventuelle.

(Lors du remontage de la durite, veillez à ne pas la pincer)

Huile à utiliser

C'est l'huile spécialement mise au point par BP : "Super 2 T". Pour le cas où l'utilisateur ne trouverait pas cette huile en cours d'utilisation de son Cady, il est nécessaire d'attirer son attention sur la nécessité d'utiliser une huile 2 Temps SAE 30, d'une grande marque, pour le graissage séparé dont la fluidité reste constante en dépit des changements de température.

Contrôle du niveau d'huile

Veillez recommander à l'acheteur de contrôler périodiquement le niveau d'huile du réservoir, tous les 500 km environ. Ce contrôle visuel peut s'effectuer sur les bords arrondis de l'arrière du réservoir, partie la plus translucide.

Nota

A titre de dépannage, lorsque le réservoir d'huile est vide, le possesseur peut utiliser le mélange BP Zoom. De même, l'utilisation du BP Zoom parallèlement au graissage n'a pas d'autre inconvénient qu'une fumée plus abondante

M3PRTSG

**AVANTAGES DU GRAISSAGE SEPARÉ
POUR LE CLIENT**

- PROPRETE
- ECONOMIE DE CARBURANT
- SUPPRESSION DES ENNUIS CONSECUTIFS A L'UTILISATION de MAUVAIS MELANGES
- PLUS GRANDE FACILITE de MISE en ROUTE
- NERVOSITE ACCRUE

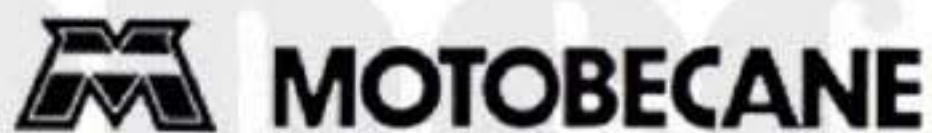

SOCIÉTÉ ANONYME AU CAPITAL DE 52.857.550 Frs
R.C. PARIS 542 070 115 B C.C.P. PARIS 1597-97



SOCIÉTÉ ANONYME AU CAPITAL DE 8.863.300 Frs
R.C. PARIS 542 070 099 B C.C.P. PARIS 1597-98

Siège Social : 16, Rue Lesault - 93502 PANTIN CEDEX
Tél. : 843-93-41

MAGASIN PIÈCES DÉTACHÉES :

13, Rue Beaurepaire — 93502 PANTIN

ATELIER DE RÉPARATIONS ET GARANTIE :

35, Rue Baudin — 93310 LE PRÉ-SI-GERVAIS

Toute la correspondance doit être adressée à :
B. P. 202 - 93502 PANTIN CEDEX

L'atelier de réparations, 35, rue Baudin, 93310 Le Pré-Saint-Gervais, est ouvert tous les jours, sauf le Samedi, de 8 h. à 11 h. et de 13 h. à 17 h. Le Vendredi fermeture à 15 heures 30.

Le service Pièces Détachées, 13, rue Beaurepaire à 93502 Pantin est ouvert tous les jours, sauf le Samedi, de 8 h. à 11 h. 30 et de 13 h. 30 à 17 h. Le Vendredi fermeture à 15 heures 30.