

125.س

موتوبكعانه

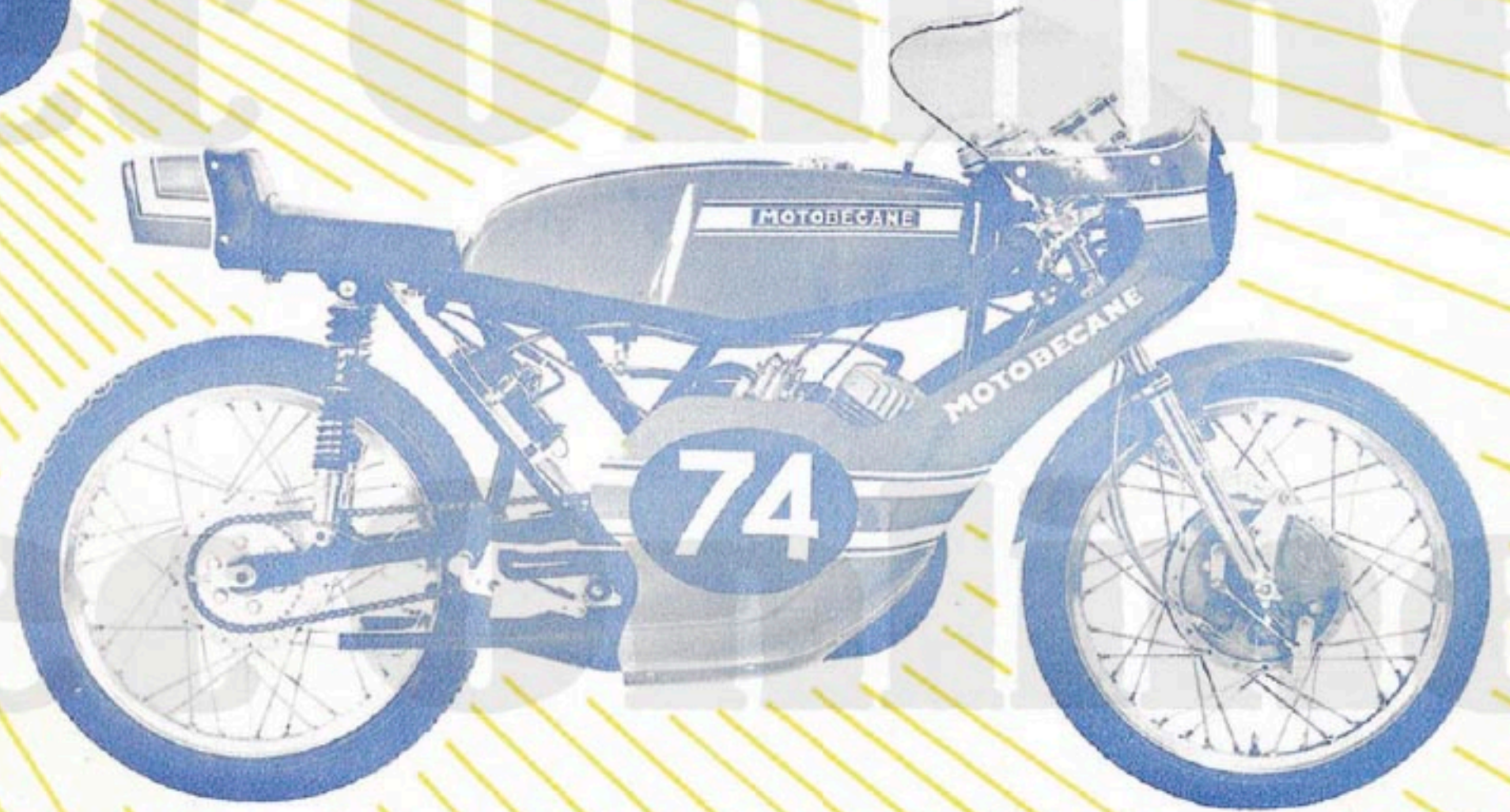

PIECES DETACHEES

MOTOBECANE

MOTOCONFORT

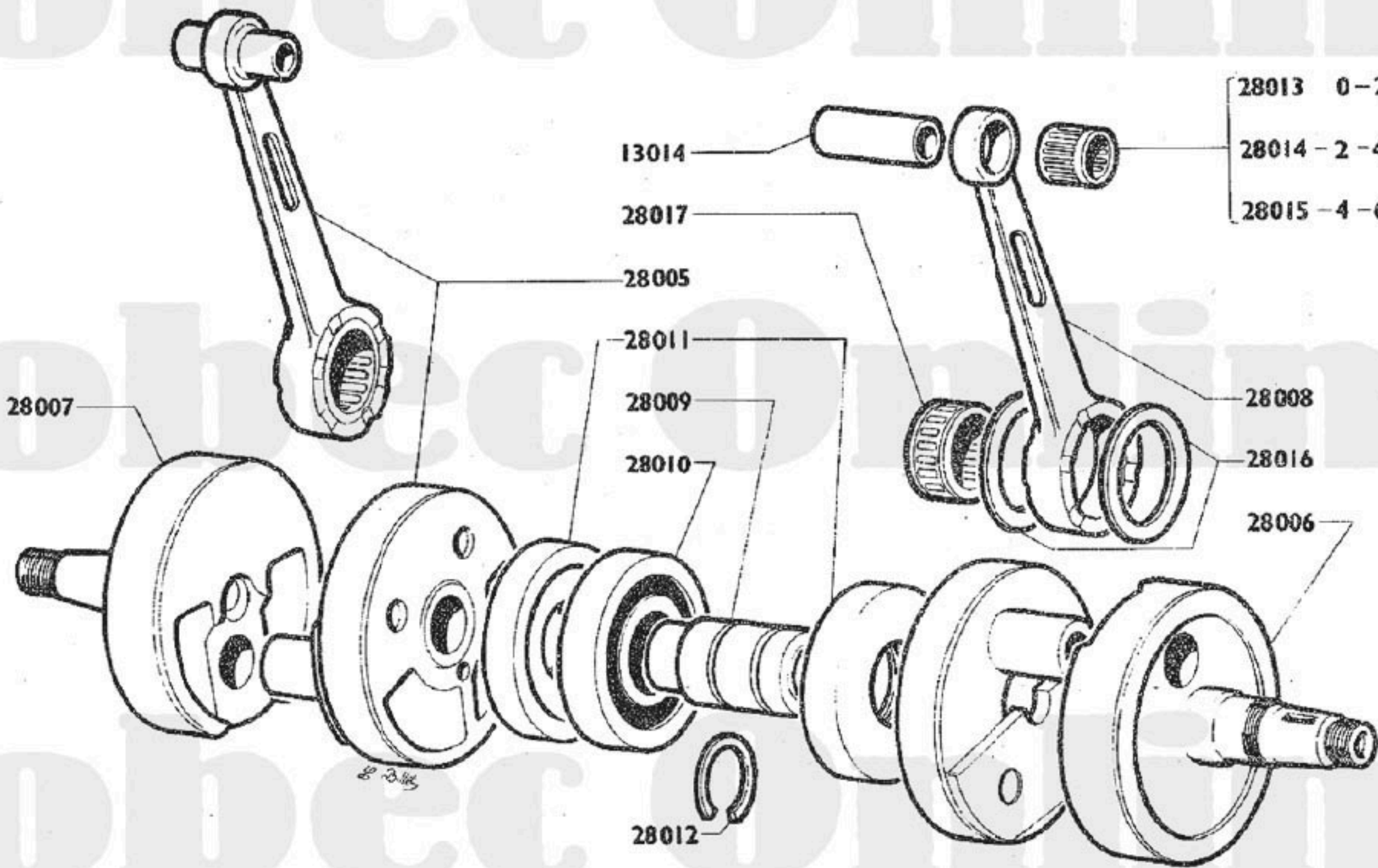

VILEBREQUIN

13014	2	Axe de piston \varnothing 13
28004	1SE	Vilebrequin complet
28005	1SE	Masse centrale équipée avec bielle, cage de tête et de pied, axe de piston
28006	1	Masse de vilebrequin côté transmission
28007	1	Masse de vilebrequin côté volant
28008	2	Bielle nue
28009	1	Palier central

28010	1	Roulement central (vilebrequin) 25x52x15
28011	2	Labyrinthe 25x52 ép. : 10,2
28012	2	Segment d'arrêt INA W25
28013	2	Cage d'aiguilles de pied de bielle (0-2)
28014	2	Cage d'aiguilles de pied de bielle (-2-4)
28015	2	Cage d'aiguilles de pied de bielle (-4-6)
28016	4	Flasque de tête de bielle
28017	2SE	Cage à aiguilles de tête de bielle

FIXATION MOTEUR

28153	1SE	Support fix. avant moteur assemblé
28154	1	Axe fix. inf. moteur AV \varnothing 7x100 L 136 m/m
28157	2	Rondelle épaisse fix. inf. moteur \varnothing 8,5x16 ép. 3m/m

CARTERS

28001	1SE	Carters moteur supérieur et inférieur assemblés
28003	1	Couvercle côté volant
13801	1	Couvercle côté embrayage

CARBURATEUR

28030	1SE	Carburateur complet Gurtner type 2 M D 24 ou 25 réglage 763
-------	-----	--

BOITE DE VITESSES - SORTIE DE BOITE - SELECTEUR

28018	1	Pignon de transmission moteur (taille droite)
28031	1	Pignon de chaîne sortie de boîte 14 dents
28032	1	Pignon de chaîne sortie de boîte 16 dents
28033	1	Pignon de chaîne sortie de boîte 17 dents
28034	1	Pignon de chaîne sortie de boîte 18 dents
28036	1	Arbre de commande sélecteur (version forgée)
28037	1	Doigt de commande sélecteur (version usinage)
28038	1	Pédale de sélecteur assemblée
28041	1	Doigt de l'arbre enclencheur
28042	1	Arbre primaire assemblé
28043	1	Roue de 1ère - 36 dents
28044	1	Roue de 2ème - 33 dents

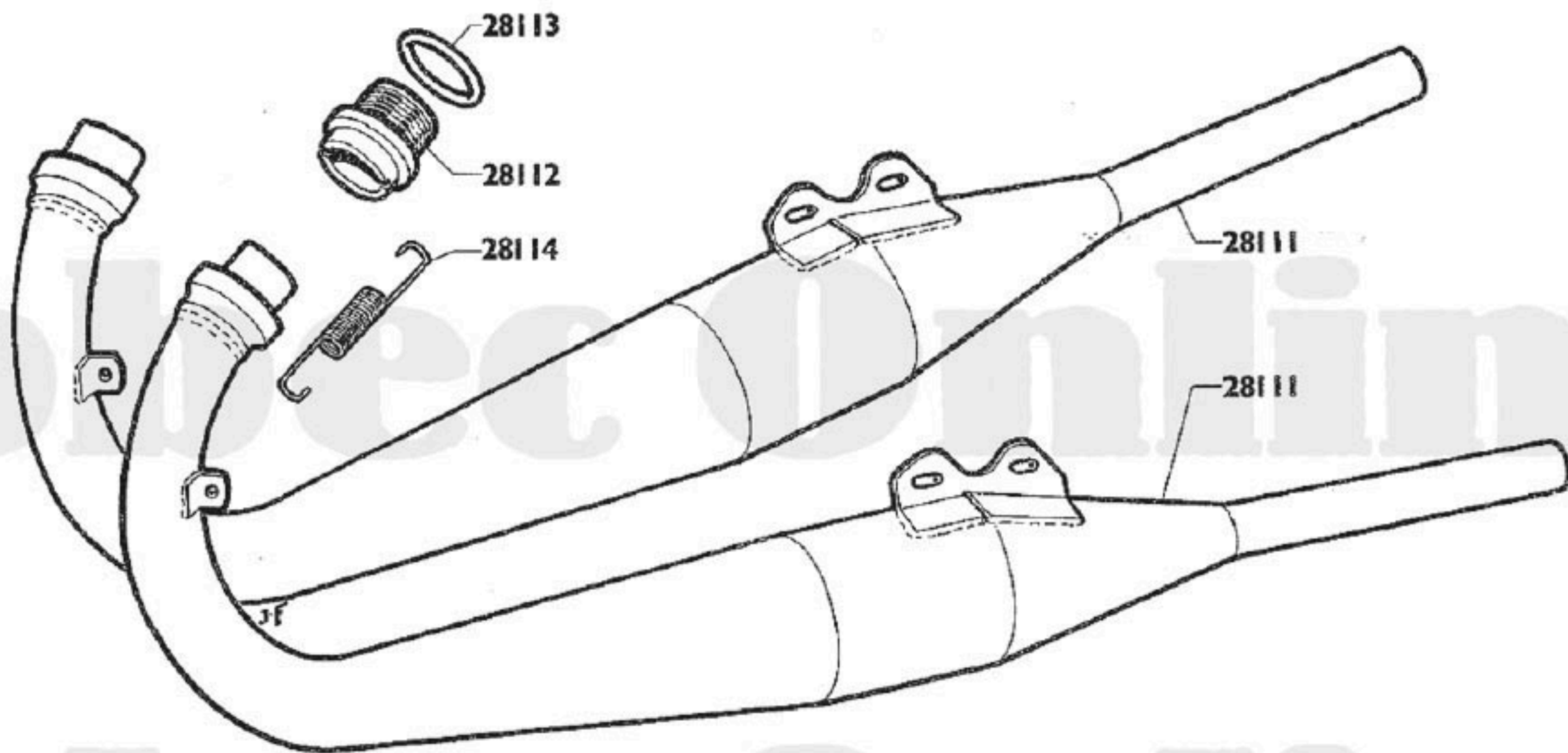

ECHAPPEMENT

28111	2	Pot échappement assemblé (avec cintre) noir mat
28112	2	Ecrou d'échappement
28113	2	Joint métalloplastique d'échappement
28114	4	Ressort de maintien pot échappement

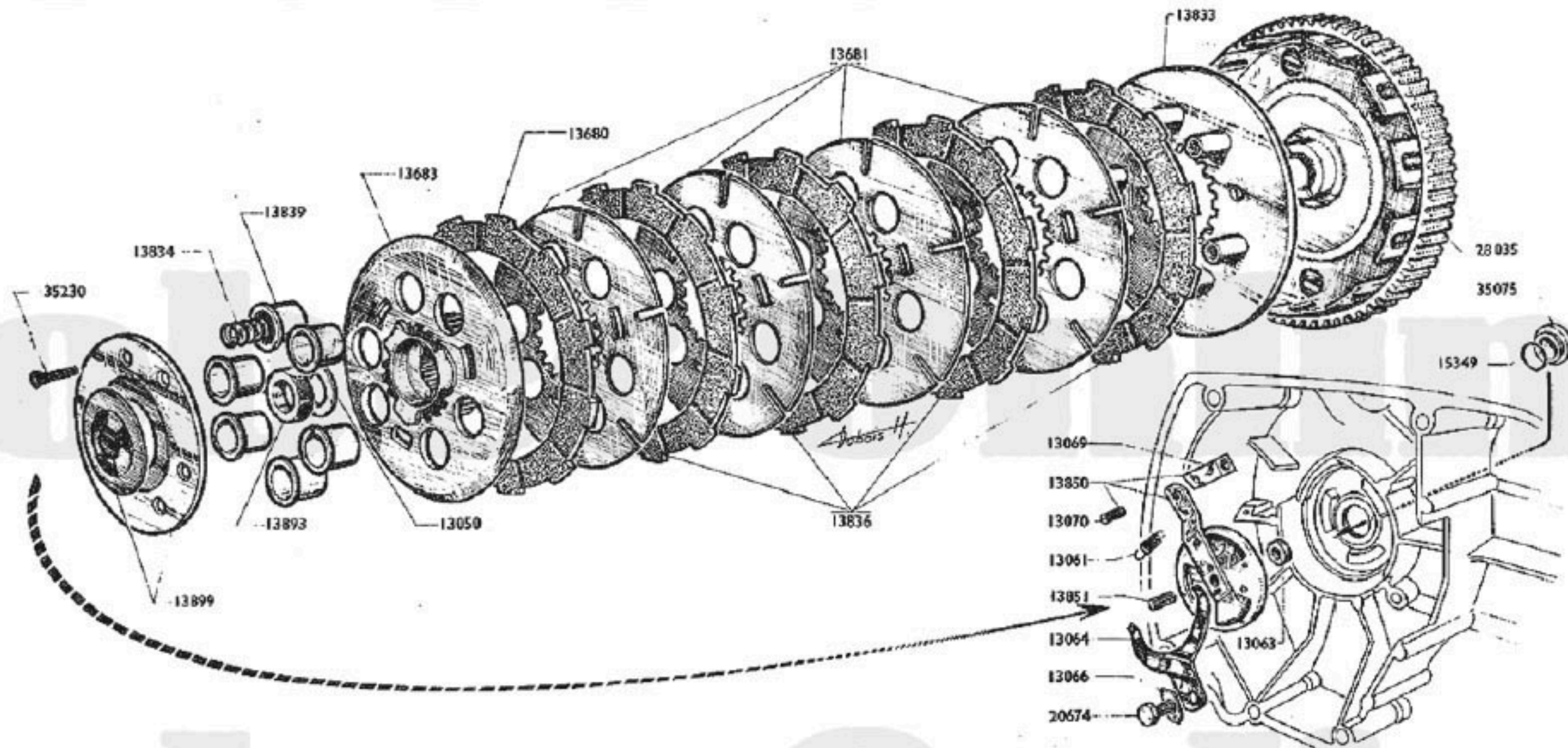

EMBRAYAGE

13050	1	Rondelle plate d'embrayage 12,5x22x10/10	13851	1	Doigt de réglage
13061	1	Ressort de rappel levier de débrayage	13833	1	Disque inter. 6 colonnettes
13063	1	Ecrou du doigt de réglage 6x100x10x3	13683	1	Disque récepteur ext. avec moyeu
13064	1	Ressort de coupelle	13893	1	Ecrou d'embrayage 12x100x19x5
13066	1	Frein de vis	13839	6	Cuvette de ressort
13069	1	Chape du levier de débrayage	13899	SE	Butée d'embrayage complète
13070	1	Goupille "Mécanindus" \varnothing 5 L.=8mm	15349	1	Joint du bouchon de regard
13836	4	Disque moteur "Férodo"	20674	1	Vis de 5x80 L.= 8mm (maintien de ressort)
13681	4	Disque récepteur intermédiaire	28035	1	Roue d'embrayage taille droite
13834	6	Ressort extérieur L.= 33 mm	35075	1	Bouchon de regard
13850	SE	Coupelle et levier de débrayage assemblés avec chape	35230	6	Vis de blocage des ressorts 5x80x20
			13680	1	Disque moteur "FERODO"

Tobec Online

CADRE

28100	1	Cadre émail noir
28125	1SE	Pédale de frein AR assemblée
28158	2	Repose-pieds pilote assemblé (zingué)

RESERVOIR - ROBINET

28101	1	Réservoir (bleu France)
28104	1	Bouchon de réservoir complet
28105	1SE	Sangle arrière de réservoir équipée
28102	1	Robinet d'essence droit équipé
28103	1	Robinet d'essence gauche équipé
28106	2	Raccord "Y" de jonction

GARDE-BOUE AVANT

28107	1	Garde-boue avant (A-B-S Bleu France)
28108	2	Support de garde-boue avant
28109	2	Contre-plaque fix; garde-boue avant sur fourche

SELLE

28115	1SE	Selle garnie équipée (plastique AR Bleu France)
-------	-----	---

FOURCHE TELESCOPIQUE

28110	1SE	Fourche télescopique complète "Télesco"
28176	1SE	Élément télescopique droit équipé
28177	1SE	Élément télescopique gauche équipé
28178	1	Plaque supérieure de fourche (alu. forgé)

GUIDON - POIGNEES - COMMANDES

28116	1SE	Guidonnet droit assemblé (Saker)
28117	1SE	Guidonnet gauche assemblé (Saker)
28118	1SE	Bloc de frein avant assemblé (côté droit)
35693	1	Poignée caoutchouc côté droit
28119	1SE	Tendeur de gaine assemblé
28120	1SE	Bloc de débrayage complet (côté gauche)
13737	1	Poignée caoutchouc côté gauche
28121	1SE	Commande de débrayage complète
28122	1	Soufflet caoutchouc de protection
28123	1SE	Commande primaire des gaz complète
28124	2	Commande secondaire des gaz
28126	1	Commande de frein arrière
28127	1	Support de barillet tendeur
28128	1	Commande de frein avant complète
28129	1SE	Palonnier assemblé
28130	2	Soufflet de protection caoutchouc
28159	2	Fourrure de guidonnet ép. 3 zinguée

BRAS OSCILLANT - AMORTISSEUR

28132	1SE	Bras oscillant équipé suspension arrière
28131	2SE	Amortisseur de susp. AR équipé "Télesco"

TABLEAU DE BORD

28151	1SE	Compte-tours complet "Veglia"
28152	1	Support de compte-tours

Tobec Online

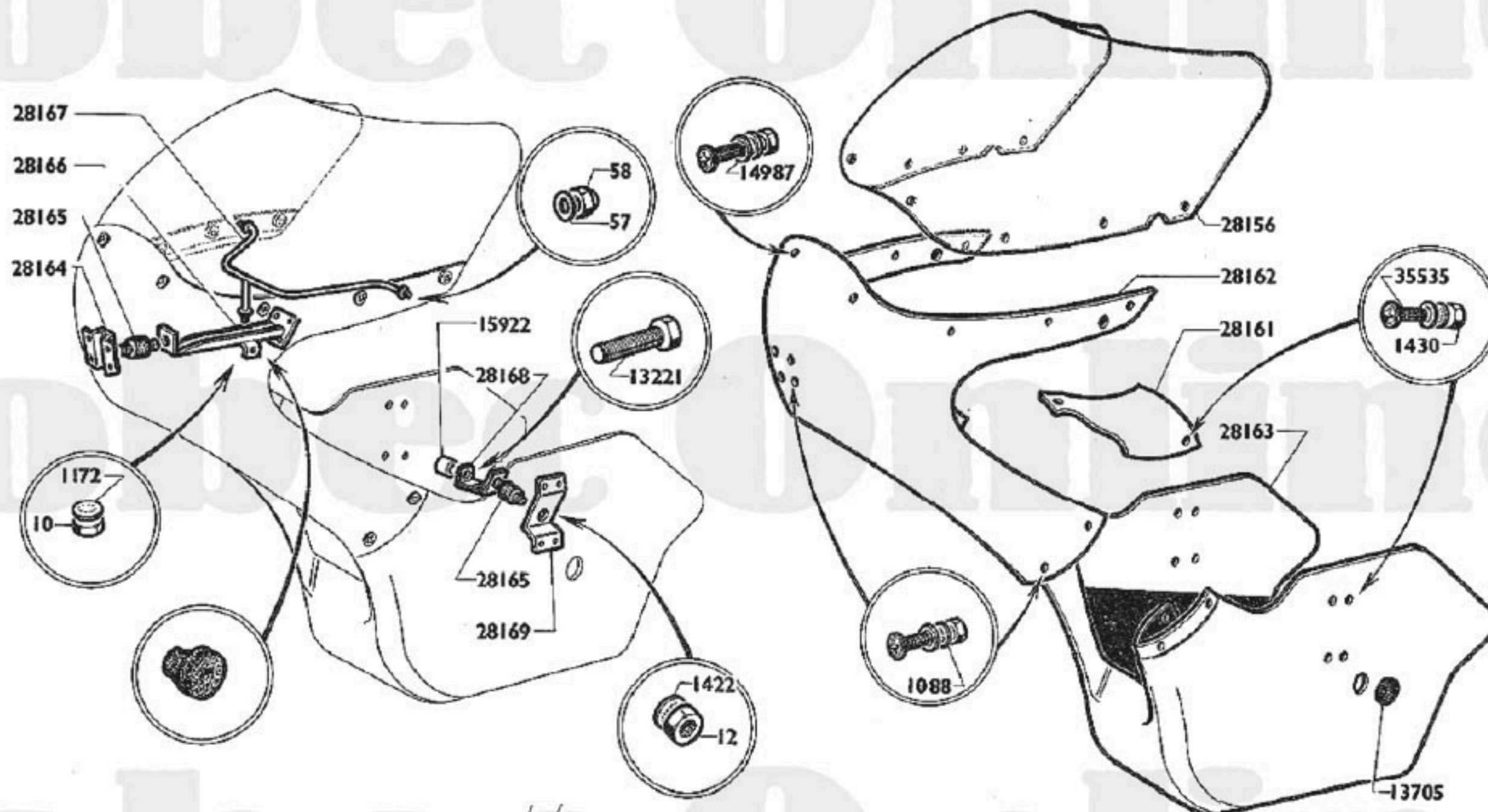

MOTOBECANE

CARENAGE - FIXATION

10	1	Ecrou 6x100x10x6	28156	1	Bulle (pare-brise) rhodoïd ép. 3 m/m
12	3	Ecrou 8x125x14x6	28161	1	Fermeture partie supérieure (résine)
57	2	Rondelle plate 6,2x10x1	28162	1	Partie supérieure (résine)
58	2	Ecrou borgne 6x100x10	28163	1	Partie inférieure (résine)
1088	26	Rondelle dent. int. Ø 4	28164	1	Etrier sup. de fixation silentbloc
1172	1	Rondelle dent. int. Ø 6	28165	3	Suspension élastique fix. carénage
1422	3	Rondelle Ø 8	28166	1	Support avant fix. carénage
1430	26	Ecrou 4x70x7x3	28167	1	Hauban de rigidité carénage
13221	2	Vis tête H 7x100x12	28168	2	Support latéral fix. inférieure
13705	2	Obturateur caoutchouc	28169	2	Etrier infér. de fixation silentbloc
14987	26	Rondelle plate Ø 4			
35535	26	Vis poëlier 4x70x10			

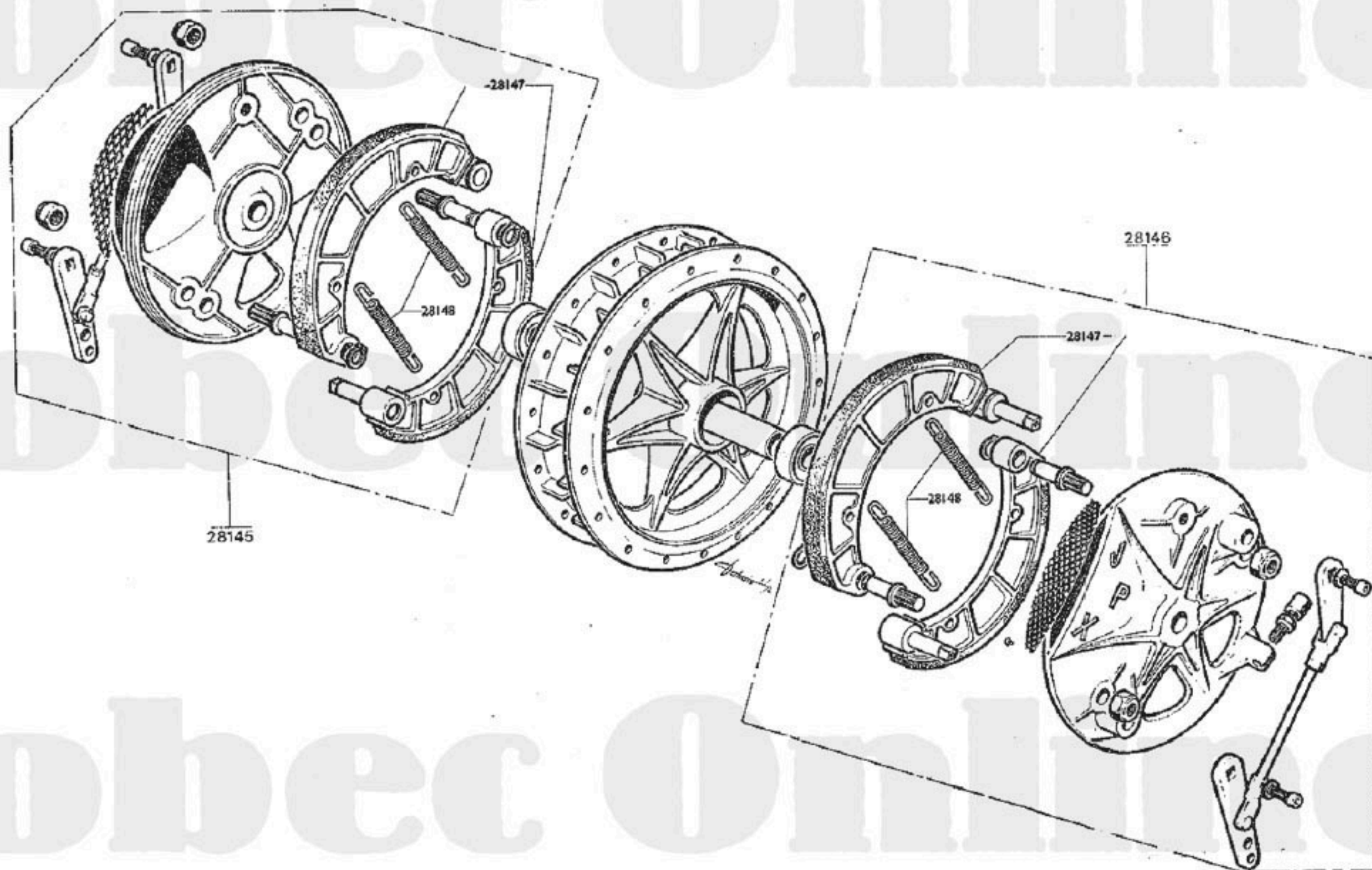

ROUE AVANT - MOYEU

28143	1SE	Roue avant complète (sans pneu ni chambre)	28147	2	Mâchoire de frein AV garnie \varnothing 180 J.P.X.
28144	1	Enveloppe de roue avant 2,50x18 (DUNLOP Racing KR 76)	28148	2	Ressort de mâchoires de frein avant
28145	1SE	Flasque de frein AV Complet côté droit équipé J.P.X.	28149	2	Tringle alu ancrage AV sur flasque (ép. 4m/m)
28146	1SE	Flasque de frein AV complet côté gauche équipé J.P.X.	28150	2	Tringle alu ancrage AV sur roue (ép. 4m/m)
			28171	1	Jante de roue avant WM 1x18
			28175	1	Chambre à air Dunlop Racing (2,50) 2,75x18

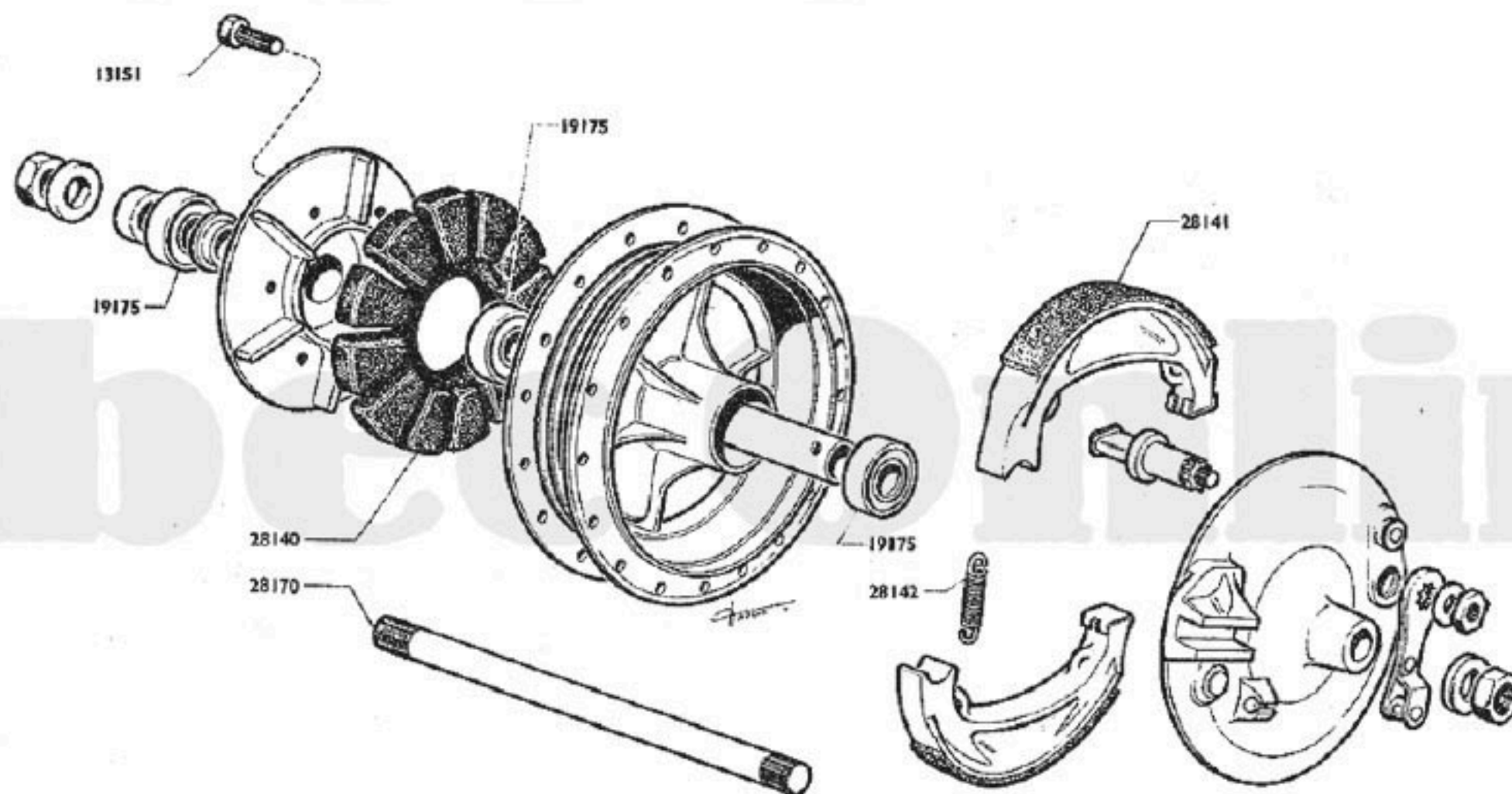

ROUE ARRIERE - MOYEU

28133	1SE	Roue arrière complète (sans pneu - ni chambre - et sans roue de chaîne)			28140	1	Amortisseur caout. de transm. moyeu AR (Leleu)
28134	1	Roue de chaîne 35 dents polyamide	a/3	freins vis	28141	2	Machoire de frein AR garnie \varnothing 160 (Leleu)
28135	1	Roue de chaîne 33 dents polyamide	a/3	freins vis	28142	1	Ressort de mâchoires de frein AR (Leleu)
28136	1	Roue de chaîne 37 dents polyamide	a/3	freins vis	28160	1	Chaîne de transm. 12,7x8,5lx5,21 - 116 maill
28137	1	Roue de chaîne 39 dents polyamide	a/3	freins vis	28170	1	Broche de moyeu arrière
28138	1	Roue de chaîne 41 dents polyamide	a/3	freins vis	28171	1	Jante de roue arrière WM 1 x 18
28139	1	Enveloppe de roue arrière 2,75x18 (DUNLOP Racing KR 73)			28172	18	Rayon intér. a/écrou \varnothing 4 J. 19
					28173	18	Rayon extér. a/écrou \varnothing 4 J. 19
					28174	36	Ecrou de rayon - roue arrière - J. 19
					28175	1	Chambre à air Dunlop Racing (2,50) 2,75x18

Tobec Online

