

Mobylette

BOITE DE RELAIS

Types SP 94 TT - SP 93

*Manuel
des Réparations*

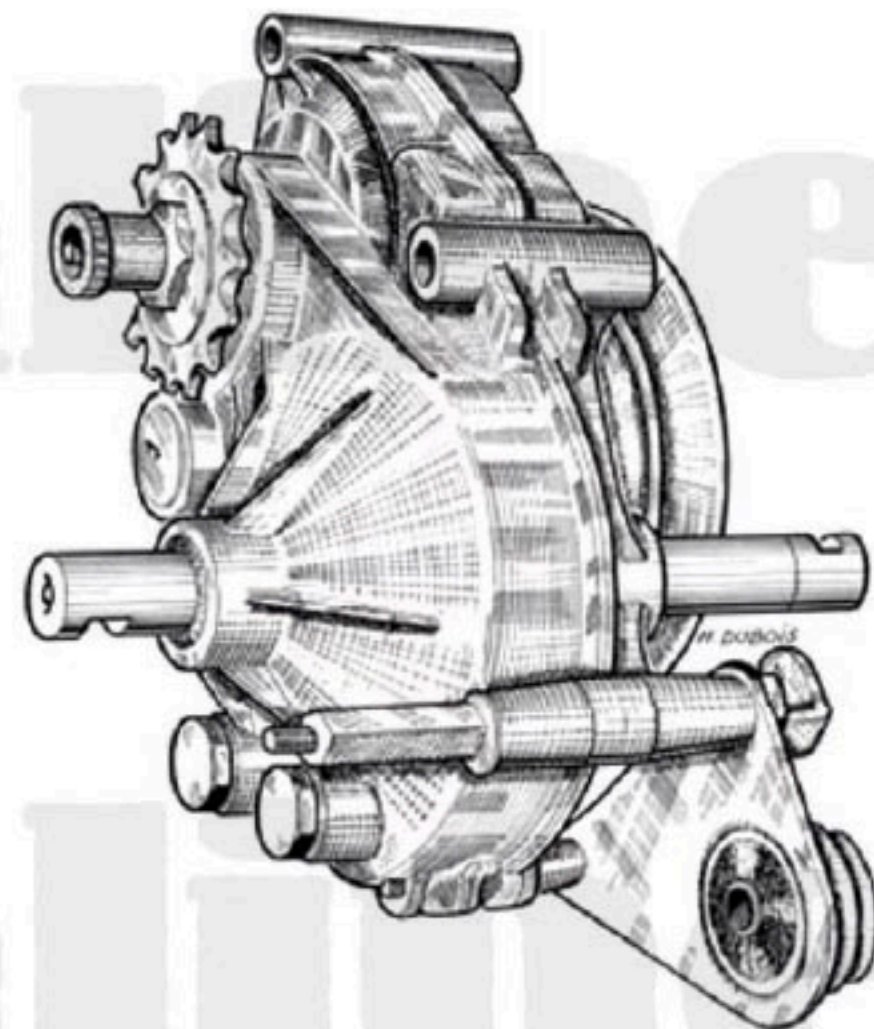

Tobec Online

Tobec Online

*Bien réparer,
ne vendre et n'utiliser que des
PIÈCES D'ORIGINE,
le garantir sur toutes
les factures...*

Tobec Online

*c'est avoir la confiance
de tous vos clients...
et la nôtre.*

Tobec Online

Cyclomoteur SP 94 TT - SP 93

AVANT-PROPOS

Ce " Manuel de Réparations " a été édité spécialement à l'usage de nos Agents pour leur servir de guide et de conseiller lors des opérations de démontage et remontage des Boîtes Relais SP 94 TT et 93. En effet nous admettons que tous nos Agents connaissent l'entretien et la réparation du cycle. La réparation moteur a été traitée dans notre Manuel général.

Les techniques préconisées dans ce Manuel sont celles que nous employons et enseignons lors des stages en nos ATELIERS DE RÉPARATIONS (1). Nous espérons donc qu'il vous rendra les services que vous attendez de lui.

(1) Nous demander les notes $\frac{623}{14-24}$ et $\frac{624}{14-24}$ concernant les conditions et demande de stages.

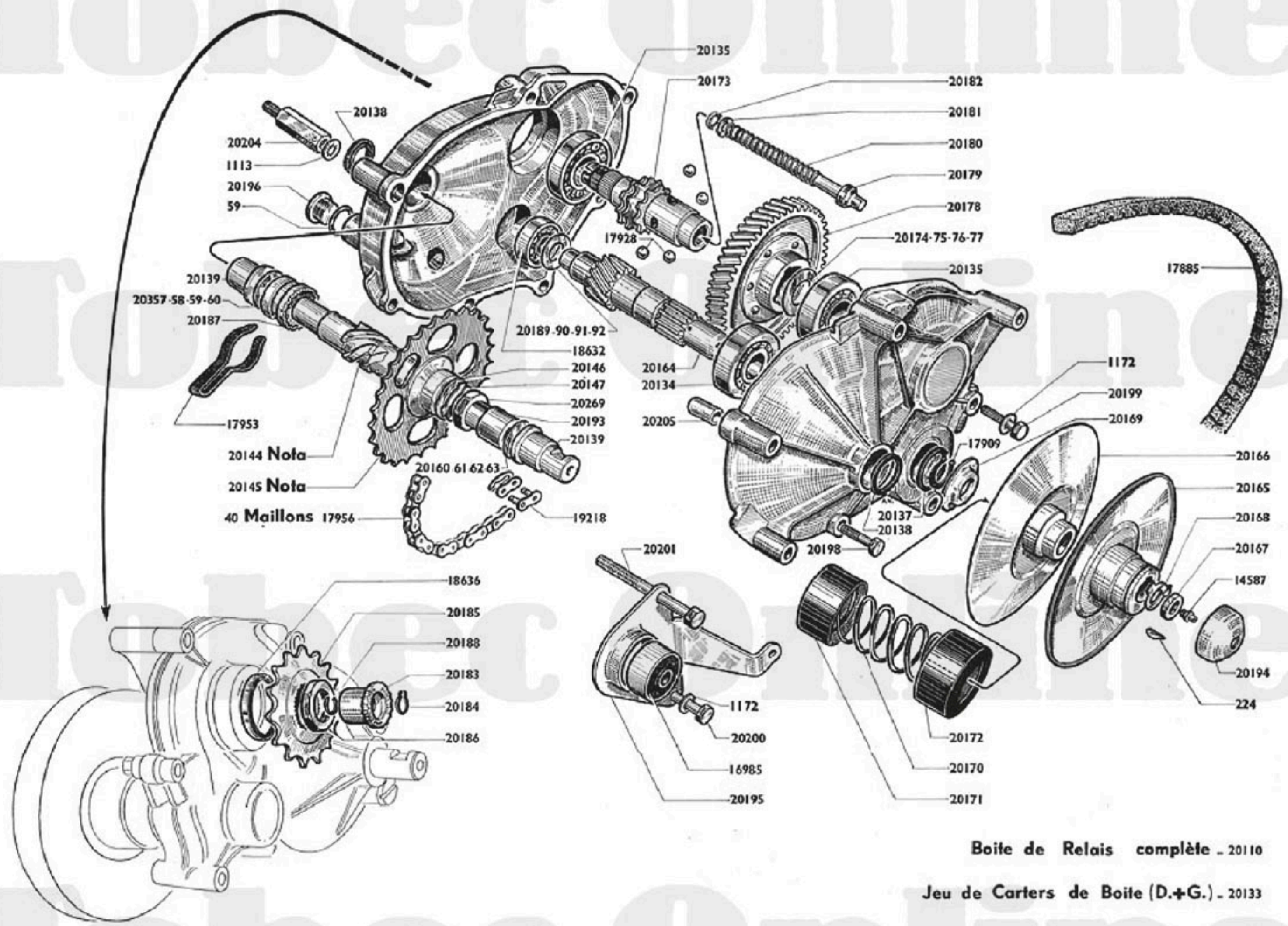

Boite de Relais complète - 20110

Jeu de Carters de Boite (D.+G.) - 20133

DÉMONTAGE BOITE RELAIS SP 94 TT - SP 93

OUTILLAGE NÉCESSAIRE

au démontage et remontage de la boîte relais

N° P.D.	DÉSIGNATION-FONCTION	Fournisseur	N° Fournisseur
1495	Outil de maintien boîte sur étau	VAR	483
1117	Clé à graisseur	VAR	367
1291	Serre volant universel	VAR	340
	Clé à pipe de 17		
1496	Compresseur joue mobile (convient pour tous les types de boîte relais)	VAR	482
1498	Extracteur de joue fixe		
	Clé à pipe de 11		
	Clé à pipe de 10		
1359	Chalumeau Gazécom	VAR	350
1431	Extracteur roulements	VAR	142/42
	Clé à pipe de 24		
988	Pince ouvrante à circlips	VAR	430

DÉMONTAGE BOITE RELAIS SP 94 TT - SP 93

FIXATION

- Fixer la boîte relais à l'étau par l'intermédiaire de l'outil MB-1495 VAR-483 Fig. 1

1. - DÉMONTAGE DE LA POULIE

- Extraire à l'aide d'un tournevis le bouchon plastique n° 20194.
- Dévisser le graisseur 4 x 75 clé à graisseur MB-1117 VAR-367 Fig. 2.
- Défreiner l'écrou n° 20167 (\varnothing 11 x 100 x 17 x 6).
- Maintenir la joue de poulie 20165 avec le serre volant Universel MB-1291 VAR-340 Fig. 3.
- Débloquer l'écrou 20167 (clé à pipe de 17).

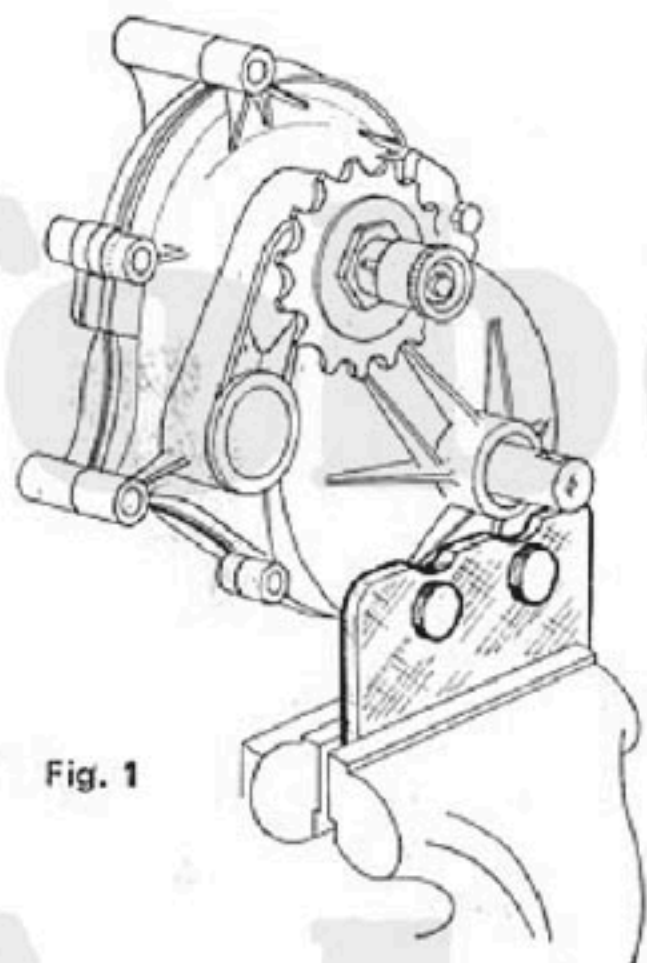

Fig. 1

Outil N° MB-1495 VAR-483 maintenant la boîte par les trous de vidange et remplissage d'huile.

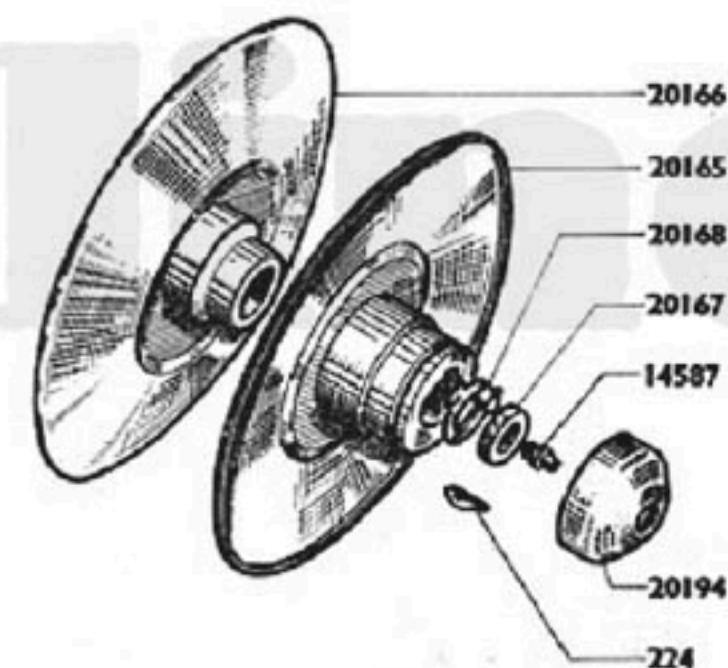

Fig. 4

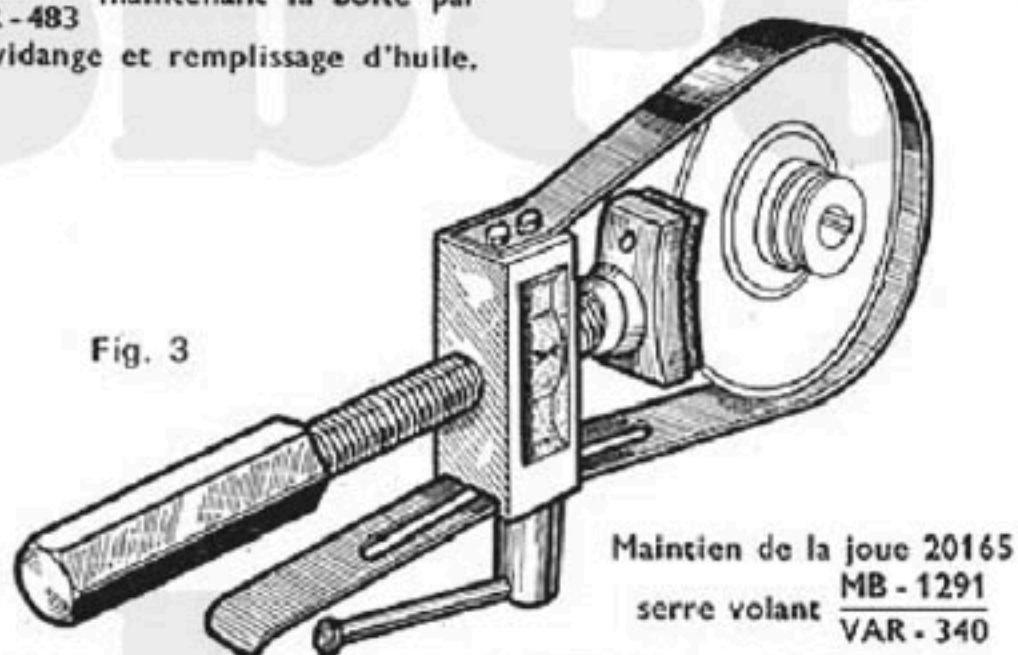

Fig. 3

Maintien de la joue 20165
serre volant MB-1291 VAR-340

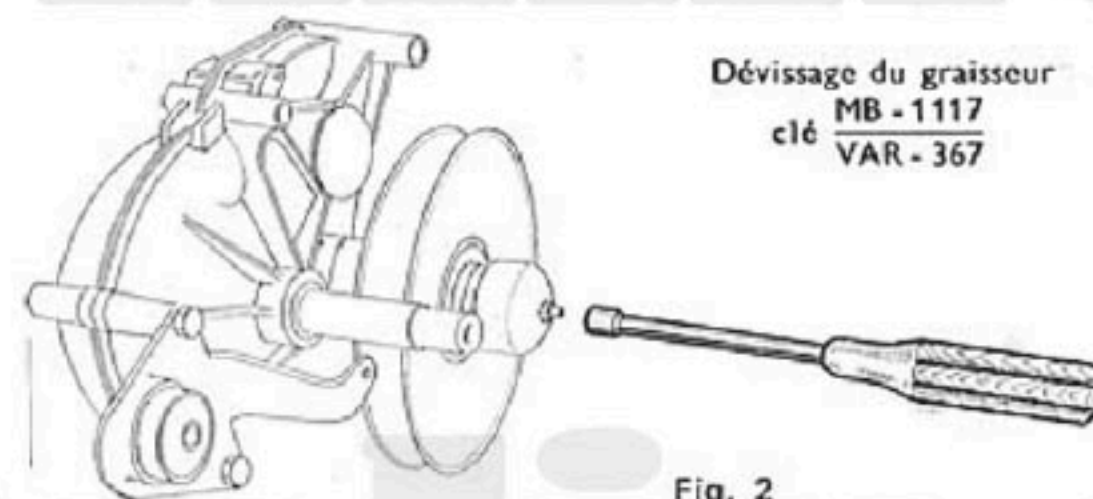

Fig. 2

Dévisage du graisseur
clé MB-1117 VAR-367



DÉMONTAGE BOITE RELAIS SP 94 TT - SP 93

1. - DÉMONTAGE DE LA POULIE (suite)

- Comprimer la joue de poulie N° 20166 avec l'outil compresseur N° $\frac{\text{MB - 1496}}{\text{VAR - 482}}$ Fig. 7.
- Extraire la joue N° 20165 en utilisant l'extracteur à coquilles \varnothing 36 mm N° MB 1498.
- Enlever la clavette 224.
- Compresser la joue mobile de poulie à l'aide de l'outil $\frac{\text{MB - 1496}}{\text{VAR - 482}}$.
- Sortir la joue mobile 20166, le ressort 20170, les caches 20171-20172 et la rondelle de centrage 20169.
- Extraire le circlips d'arbre primaire \varnothing 20 N° 17909 (pince $\frac{\text{MB - 988}}{\text{VAR - 430}}$).

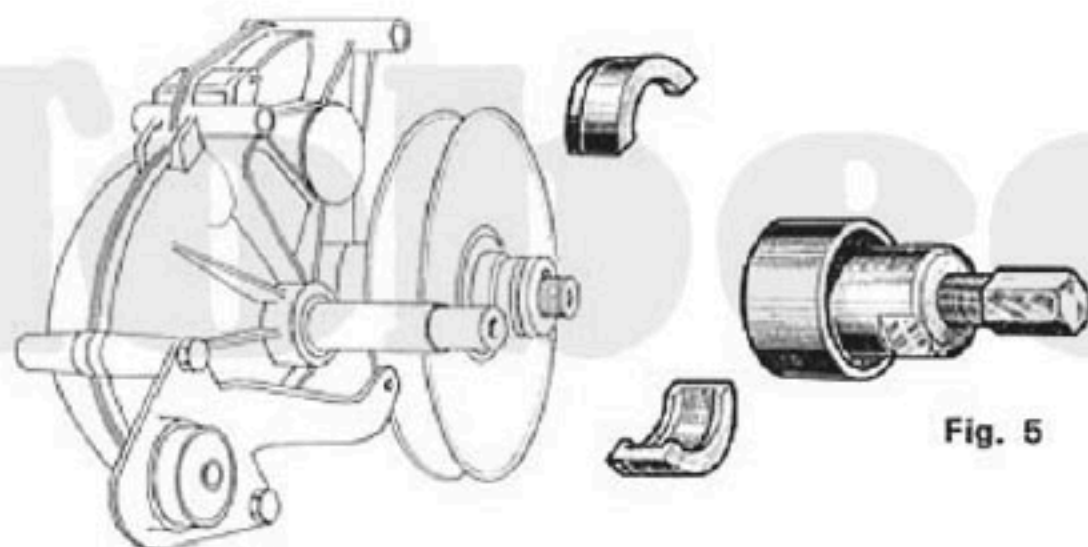

Fig. 5

Extraction de la joue fixe
outil n° MB 1498

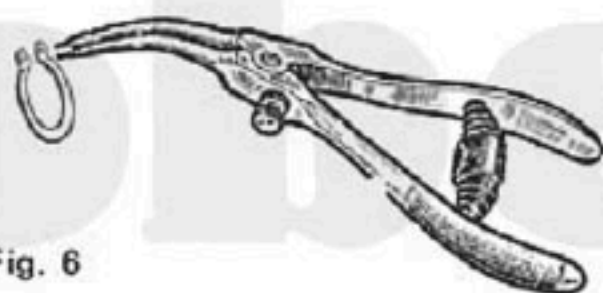

Fig. 6

Pince ouvrante n° 988

Extraction du circlips
d'arbre primaire 17909

NOTA. — Le compresseur Fig. 7 permet le démontage de la poulie sans déposer la boîte relais, et ceci sur toutes les machines à boîte relais. Il est toutefois nécessaire de déposer l'échappement complet.

Compression de la joue fixe 20166
outil $\frac{\text{MB - 1496}}{\text{VAR - 482}}$

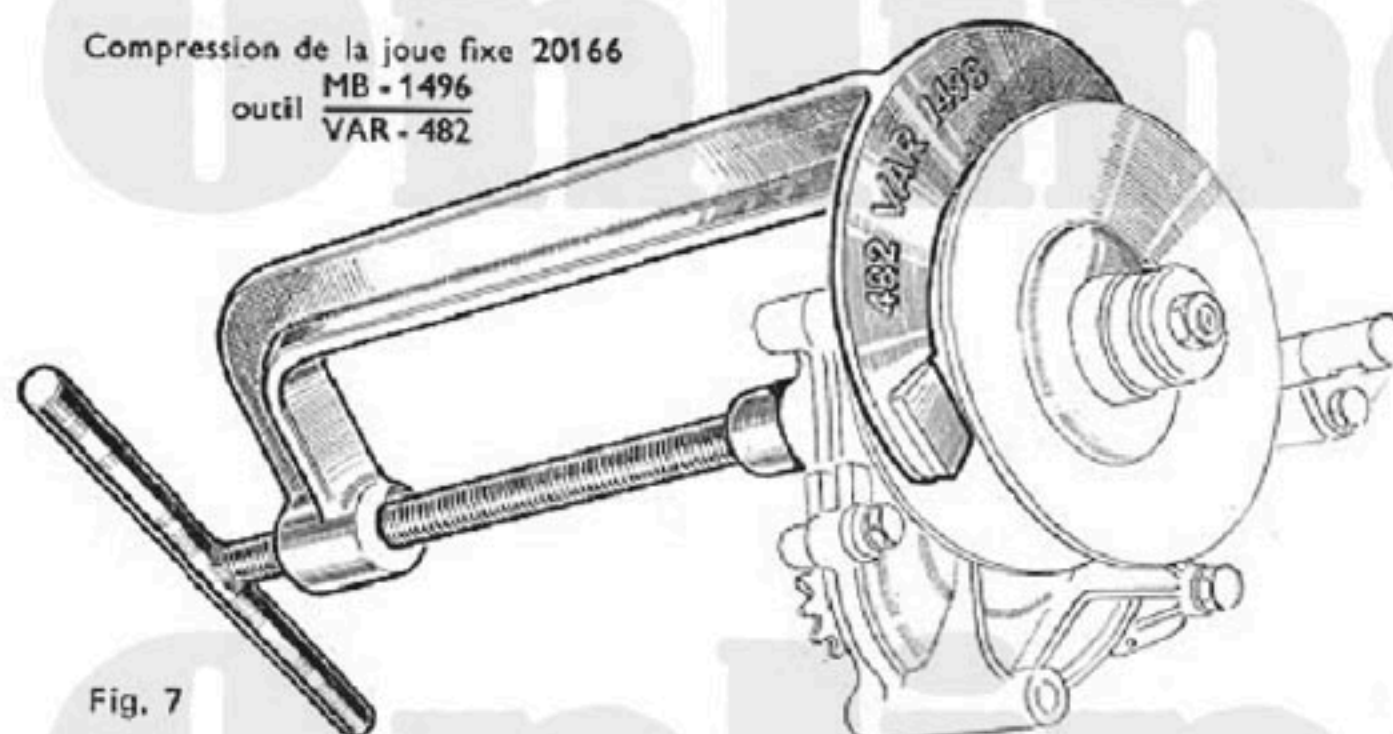

Fig. 7

DÉMONTAGE BOITE RELAIS SP 94 TT - SP 93

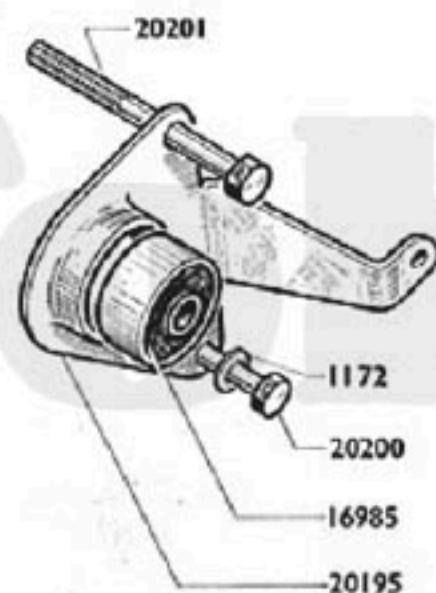

Fig. 9

Chauffage carter
Chalumeau Gazécom



Fig. 10

2. - SÉPARATION DES CARTERS

- Démontez le support flexibloc N° 20195 fixé par 2 vis (vis N° 20201 de 7 x 100 x 76 et vis 20200 de 6 x 100 x 50) clé à pipe de 11, écrou colonette N° 20204.
- Dévissez les 2 vis d'assemblage carters (vis N° 20198 de 6 x 100 x 21 et vis 20199 de 6 x 100 x 36) clé à pipe de 10.
- Chauffez (80° environ) le demi carter côté poulie autour des emplacements des roulements (20134 - 20 x 42 x 12 arbre primaire et 20135 - 20 x 42 x 8 arbre secondaire - chalumeau à gaz $\frac{MB - 1359}{VAR - 350}$).
- Extraire le demi carter côté poulie à petits coups de maillet (l'ensemble de la pignonnerie restera sur le carter côté pignon de chaîne).
- Chauffez (80° environ) le demi carter côté pignon de chaîne autour de l'emplacement du roulement 18632 (12 x 28 x 8). Fig. 8.
- Retirez l'arbre primaire 20164 muni de ses 2 roulements 18632 et 20134.

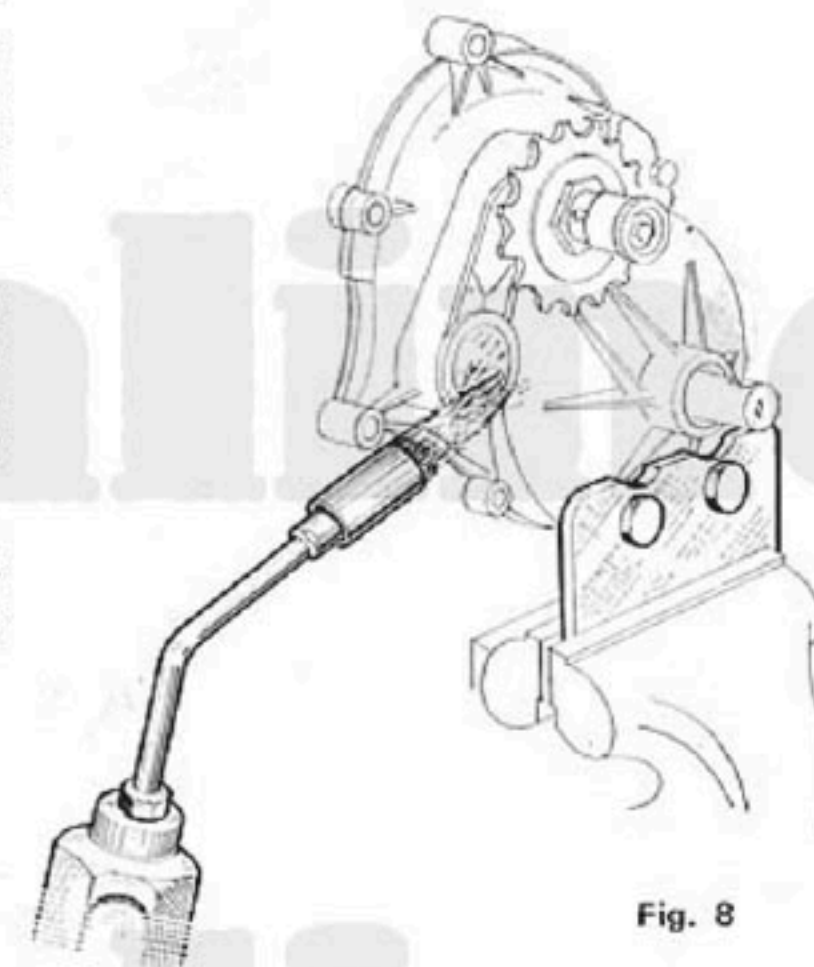

Fig. 8

DÉMONTAGE BOITE RELAIS SP 94 TT - SP 93

2. - SÉPARATION DES CARTERS (suite)

- Extraire les roulements 20134 (arbre primaire) et 20135 (arbre secondaire côté ½ carter poulie) Extracteur $\frac{\text{MB-1431}}{\text{VAR-142/42 L}}$ coquille 42 mm. Fig. 11.
- Extraire le roulement 18632 (12 x 28 x 8) resté sur l'arbre primaire (Extracteur à coquille de 28 mm MB 1498). Fig. 12.

NOTA. — Cet extracteur est déjà utilisé pour l'extraction de joue fixe de variateur, mais avec coquille de 36 mm.

- Enlever la joue d'arbre secondaire 20174, le pignon secondaire 20178 et les 4 billes 17928.

Extraction du roulement 12x28x8 sur arbre primaire

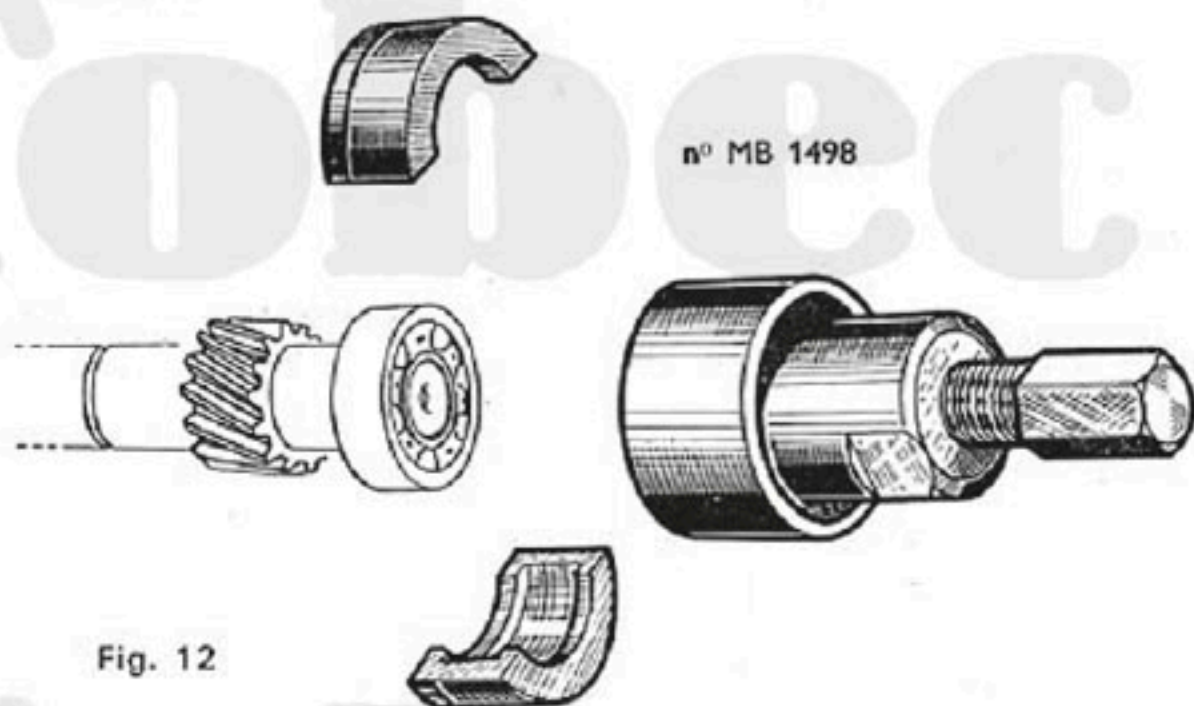

Fig. 12

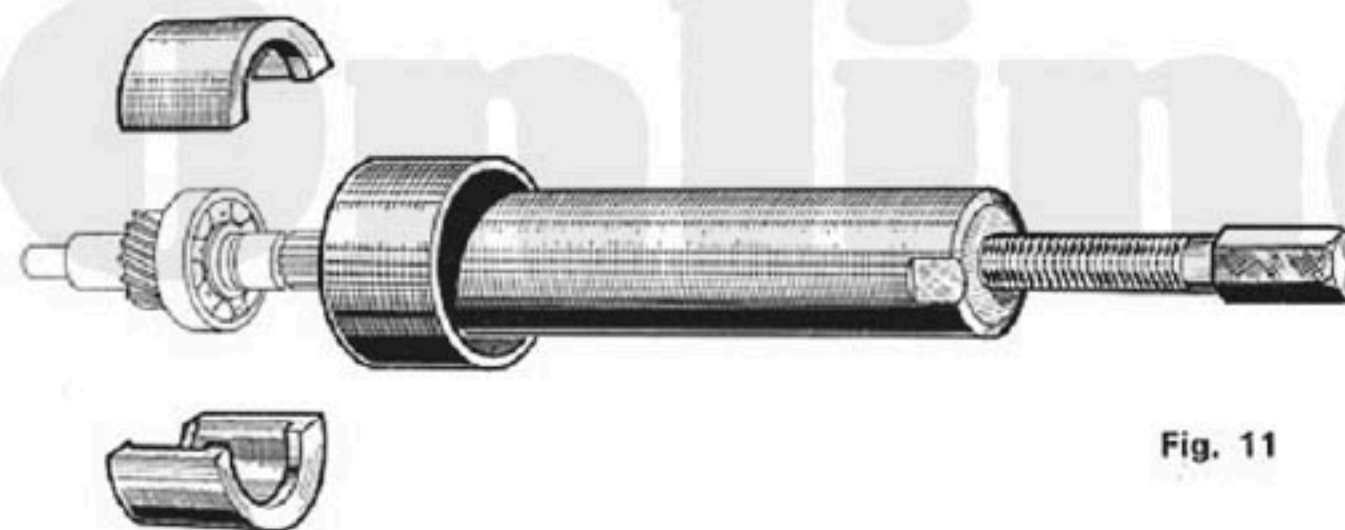

Fig. 11

Extraction du roulement 20134 (20x42x12) sur arbre primaire

DÉMONTAGE BOITE RELAIS SP 94 TT - SP 93

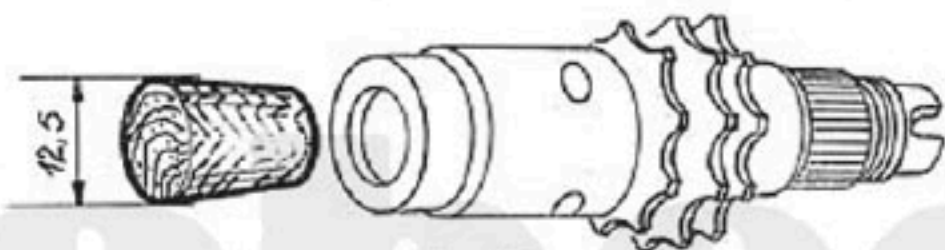

Fig. 13

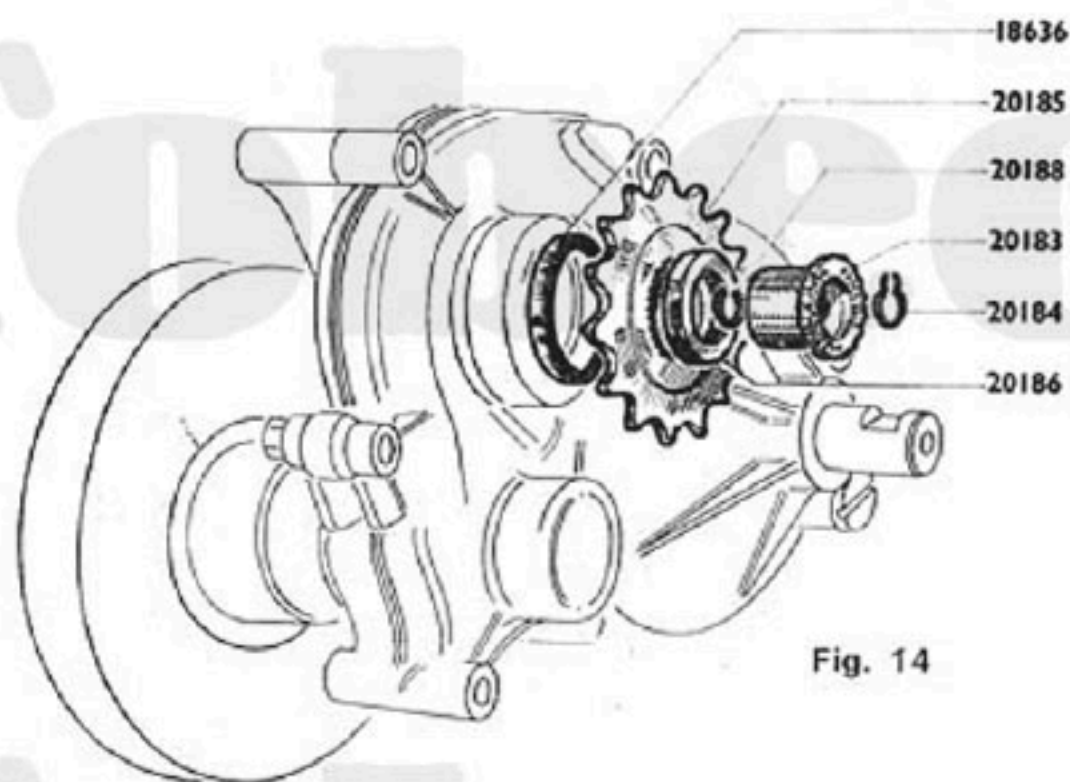
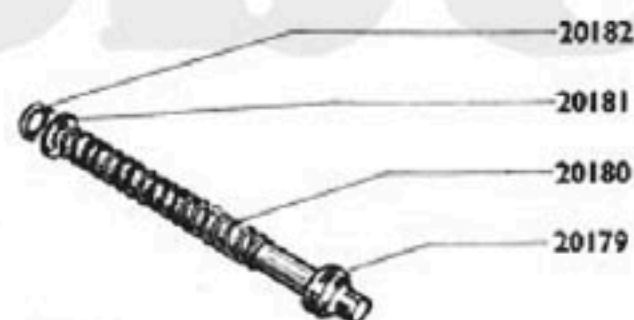

Fig. 14

3. - DÉMONTAGE DE L'ENCLÈCHEMENT

A ce stade du démontage } Il reste sur le carter de boîte côté pignon chaîne : l'arbre secondaire, l'enclenchement pignon de chaîne et l'axe de pédalier équipé.

- Maintenir la tige d'enclenchement 20179 avec un tampon bois (facile à exécuter, voir croquis).
- Enlever le circlips N° 20184.
- Retirer le bouton d'enclenchement 20183 et l'anneau d'arrêt 20188.
- Débloquer et enlever l'écrou \varnothing 18 x 100 x 24 x 4 N° 20186 (pignon de chaîne) (clé à pipe de 24).
- Sortir le pignon de chaîne 15 dents N° 20185.
- Enlever le tampon bois et sortir la tige d'enclenchement 20179 et son ressort 20180.
- Attention à la rondelle de butée 20181 et au joint 20182.

DÉMONTAGE BOITE RELAIS SP 94 TT - SP 93**4. - DÉMONTAGE DE L'ENSEMBLE
ARBRE SECONDAIRE ET AXE DE PÉDALIER**

Fig. 15

- Chauffer (80° environ) le demi carter côté pignon de chaîne à l'emplacement du roulement de l'arbre secondaire (chalumeau à gaz $\frac{\text{MB - 1359}}{\text{VAR - 350}}$). Fig. 15.
- Chasser l'arbre secondaire 20173 avec son roulement 20135 en l'accompagnant de l'axe de pédalier 20144.
- Extraire le roulement 20135 20 x 42 x 8 de l'arbre secondaire (Extracteur $\frac{\text{MB - 1431}}{\text{VAR - 142/42 L}}$).
- Retirer tous les joints d'étanchéité (ils sont à remplacer obligatoirement lors du remontage).

DÉMONTAGE BOITE RELAIS SP 94 TT - SP 93

1. - ASSEMBLAGE DE LA PIGNONNERIE

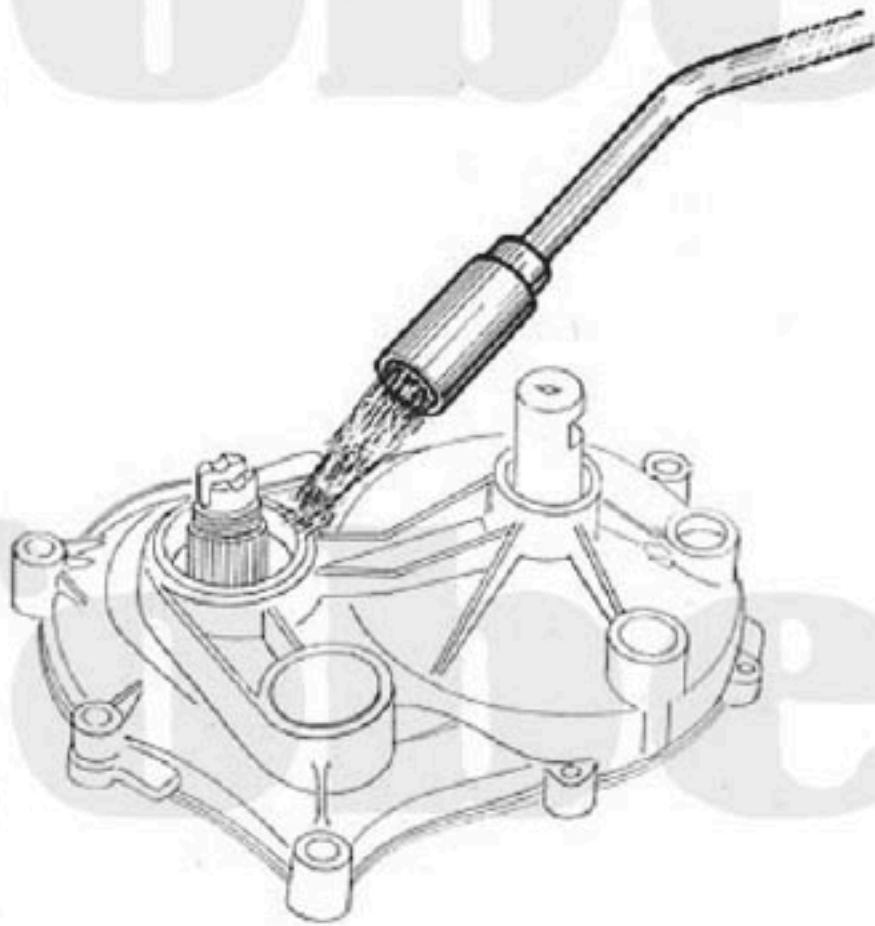

Fig. 16

- Remonter le roulement 20135 (20 x 42 x 8) sur l'arbre secondaire côté pignon de chaîne) (tube de \varnothing 22 L = 110). Fig. 16.
- Monter la tige d'enclenchement 20179 avec son ressort 20180.
- Maintenir la tige 20179 avec le tampon de bois (comme pour l'opération n° 3 de démontage). Fig. 13.
- **ATTENTION.** Bien positionner la rondelle de butée 20181 et le joint 20182 au fond de l'arbre secondaire.
- Poser l'anneau d'arrêt 20188.
- Retirer le tampon de bois.
- Mettre en place les 4 billes \varnothing 7 N° 17928, le pignon secondaire 20178, la joue (20174 à 20177).
- Emmancher le roulement 20135 sur l'arbre secondaire (côté poulie) (tube de \varnothing 22 L = 110).

DÉMONTAGE BOITE RELAIS SP 94 TT - SP 93

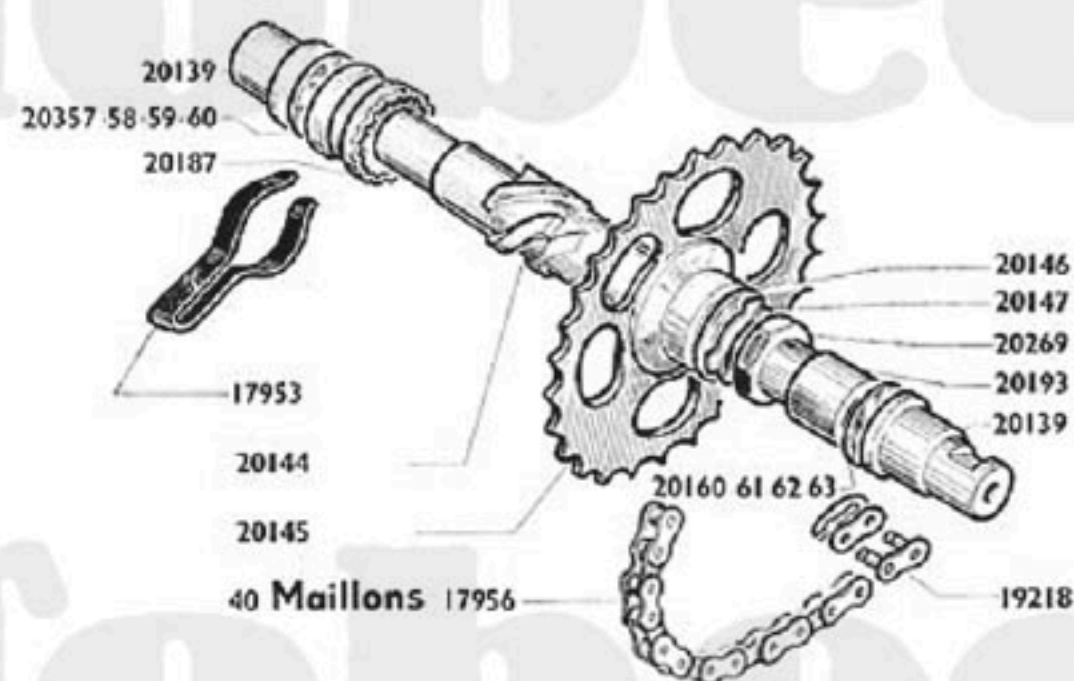

Fig. 17

1. - ASSEMBLAGE DE LA PIGNONNERIE (suite)

- Préparer l'arbre secondaire équipé de l'enclenchement et de ses roulements - avec l'axe de pédalier complet - (baladeur 20187, ressort d'entraînement 17953 roue de chaîne 20145 joue 20146 - frein 20147 - écrou 20269).
- Les rondelles de latéral.
- Positionner la chaîne 17956 sur l'arbre secondaire et la roue de chaîne 20145 - ATTENTION AU SENS DE ROTATION - pour la fixation de l'attache rapide 19218.
- Remonter le roulement 20134 (tube de $\varnothing 22$ L = 110) sur l'arbre primaire 20164, puis le roulement 18632 (12x28x8) sur le même arbre.

NOTA. — Les premières boîtes relais ont été équipées d'un axe de pédalier prévu pour roue de chaîne alésage 18 mm. L'écrou de roue était soudé et ne comportait pas de frein 20147. Nous consulter dans ce cas.

DÉMONTAGE BOITE RELAIS SP 94 TT - SP 93

2. - ASSEMBLAGE DES CARTERS (D. et G.) et TERMINAISON du REMONTAGE

- Changer les joints d'étanchéité 20138 (17 x 23 x 3) de l'axe de pédalier.
- Chauffer le carter (côté pignon de chaîne) à l'emplacement du roulement 20135 arbre secondaire.
- Présenter l'ensemble arbre secondaire et axe pédalier montés (emmancher en accompagnant les 2 ensembles).

ATTENTION. — Bien engager le ressort 17953 d'entraînement du baladeur dans l'ancrage du carter.

Chauffer les carters à l'emplacement des roulements d'arbres primaire et secondaire.

Assembler les carters préalablement enduits d'un produit d'étanchéité genre Mastic Scotch-SEAL 3 M sur le plan de joint.

Le reste des opérations ne présente aucune difficulté, opérer à l'inverse du démontage.

**Lors du remontage de la joue fixe de poulie 20166 il est indispensable d'utiliser le compresseur
MB - 1496
VAR-482 Fig. 7.**

Il est important de veiller à ce que les cannelures de la poulie s'engagent correctement sur les cannelures de l'arbre primaire.

ÉCHANGES-RÉPARATIONS

MOBYLETTES TOUS TYPES

CONDITIONS ESSENTIELLES

- 1° — Les organes à échanger **doivent nous parvenir complets et réparables.**
- 2° — S'il s'agit d'un moteur il devra être complet, c'est-à-dire muni du volant magnétique, du carburateur avec commandes et pattes de fixation.
- 3° — Les moteurs étant fournis complets suivant le paragraphe ci-dessus, **toutes pièces manquantes sur les moteurs ou ensembles usagés à remplacer seront débités en sus de l'échange-réparation. Ces pièces ne seront pas reprises ni créditées par la suite.**
- 4° — Les organes à échanger devront nous parvenir franco de port. Les frais de port et emballage pour le retour seront à la charge du client.
- 5° — Nos échanges-réparations ne concernent que des appareils usés normalement, **toutes pièces principales détériorées accidentellement (quelle qu'en soit la cause) telles que carter, cylindre (ailettes cassées ou filet d'échappement détérioré), de même que les ensembles non réparables tels que vilebrequin, cylindre, etc., seront également débités en sus suivant le tarif au cours des pièces détachées.**
- 6° — Les moteurs et organes **comportant des pièces non d'origine ne pourront pas bénéficier des conditions d'échange-réparation.** Ils feront l'objet d'un devis de remise en état, qui ne sera entreprise qu'après accord.
En cas de non accord, les moteurs ou organes seront rendus non réparés contre débit des frais de démontage et d'établissement du devis, et s'il y a lieu, de remontage (à préciser).

TRÈS IMPORTANT. — Ce n'est donc qu'après examen des moteurs et organes parvenus en nos ateliers, que suivant leur état, il sera décidé, soit des possibilités d'Échange-Réparation, soit de la remise en état sur devis, celle-ci obligatoirement plus onéreuse.

- Les moteurs Mobylette ancienne série avec piston à déflecteur sont définitivement remplacés par des moteurs surpuissants à piston plat.
- L'embrayage ordinaire étant hors série, tous les moteurs demandés avec cet organe seront équipés avantageusement de l'embrayage automatique double « DIMOBY ».
- ATTENTION! Ces moteurs ne peuvent pas se monter sur d'autres types de machines.
- Les prix sont susceptibles de variations sans préavis.
- Tous les moteurs fournis en ÉCHANGE-RÉPARATION bénéficient des « Conditions de garantie habituelles ».
- L'ÉCHANGE-RÉPARATION des moteurs de VéloMOTEURS, Motos et Scooters est abandonné, nous procédons à leur remise en état sur devis.

CONDITIONS DE GARANTIE

1° La garantie de nos machines est de six mois. Elle se limite exclusivement au remplacement ou à la remise en état, à notre convenance, des pièces reconnues par notre Service Technique comme étant défectueuses au point de vue fabrication ou défaut de matière. Cette garantie ne peut entraîner aucune responsabilité de notre part, à raison des accidents de personnes ou de choses ayant pu résulter de tels vices ou défauts.

2° Les frais de main-d'œuvre relatifs aux démontages, remontages et essais, de même ceux d'entretien et de port aller et retour, restent à la charge du client.

Par ailleurs, nous ne participons pas, et en aucun cas, aux frais et conséquences dus à l'immobilisation du véhicule.

3° Les échanges et les remises en état au titre de la garantie ne peuvent avoir la conséquence de prolonger la durée de celle-ci.

4° Ne bénéficieront pas de la garantie telle que définie ci-dessus :

- les machines transformées, modifiées ou réparées en dehors des Ateliers de nos Agents officiels,
- les machines réparées à l'aide de pièces autres que d'origine,
- les machines qui n'auraient pas été lubrifiées conformément à la notice d'entretien.

5° En ce qui concerne les organes et accessoires qui ne sont pas de notre fabrication (roulements, pneus, etc.), la garantie se limite intégralement à celle du fournisseur intéressé.

6° Les ressorts, lampes, verres, commandes (câbles et gaines) et bougies ne sont ni garantis ni échangés.

NOTA. — Un manque de graissage, même momentané, soit par insuffisance, soit par l'emploi d'huile de mauvaise qualité, ainsi qu'une période de rodage effectuée en de mauvaises conditions de même qu'une utilisation anormale de la machine, sont les causes principales de perte du bénéfice de garantie.



SOCIÉTÉ ANONYME AU CAPITAL DE 39.462.050 Frs
R.C. SEINE 54 B 7011 — C. C. P. PARIS 1597-97



SOCIÉTÉ ANONYME AU CAPITAL DE 7.308.500 Frs
R.C. SEINE 54 B 7009 — C. C. P. PARIS 1597-98

Siège Social : **16, Rue Lesault** - 93 - PANTIN
Tél. : **845-27-94 - 845-27-67**

Adresser la correspondance Boite Postale N° 202 PANTIN

MAGASIN PIÈCES DÉTACHÉES :

13, Rue Beaurepaire — 93 - PANTIN

ATELIER DE RÉPARATIONS ET GARANTIE :

35, Rue Baudin — 93 - LE PRÉ-SI-GERVAIS

L'atelier de réparations, 35, rue Baudin, 93 - Le Pré-Saint-Gervais, est ouvert tous les jours, sauf le Samedi, de 8 h. à 11 h. 30 et de 13 h. 30 à 17 h. Le Vendredi fermeture à 15 heures.

Le service Pièces Détachées, 13, rue Beaurepaire à 93 - Pantin est ouvert tous les jours, sauf le Samedi, de 8 h. à 11 h. 30 et de 13 h. 30 à 17 h. Le Vendredi fermeture à 15 heures.