

MOTOBÉCANE

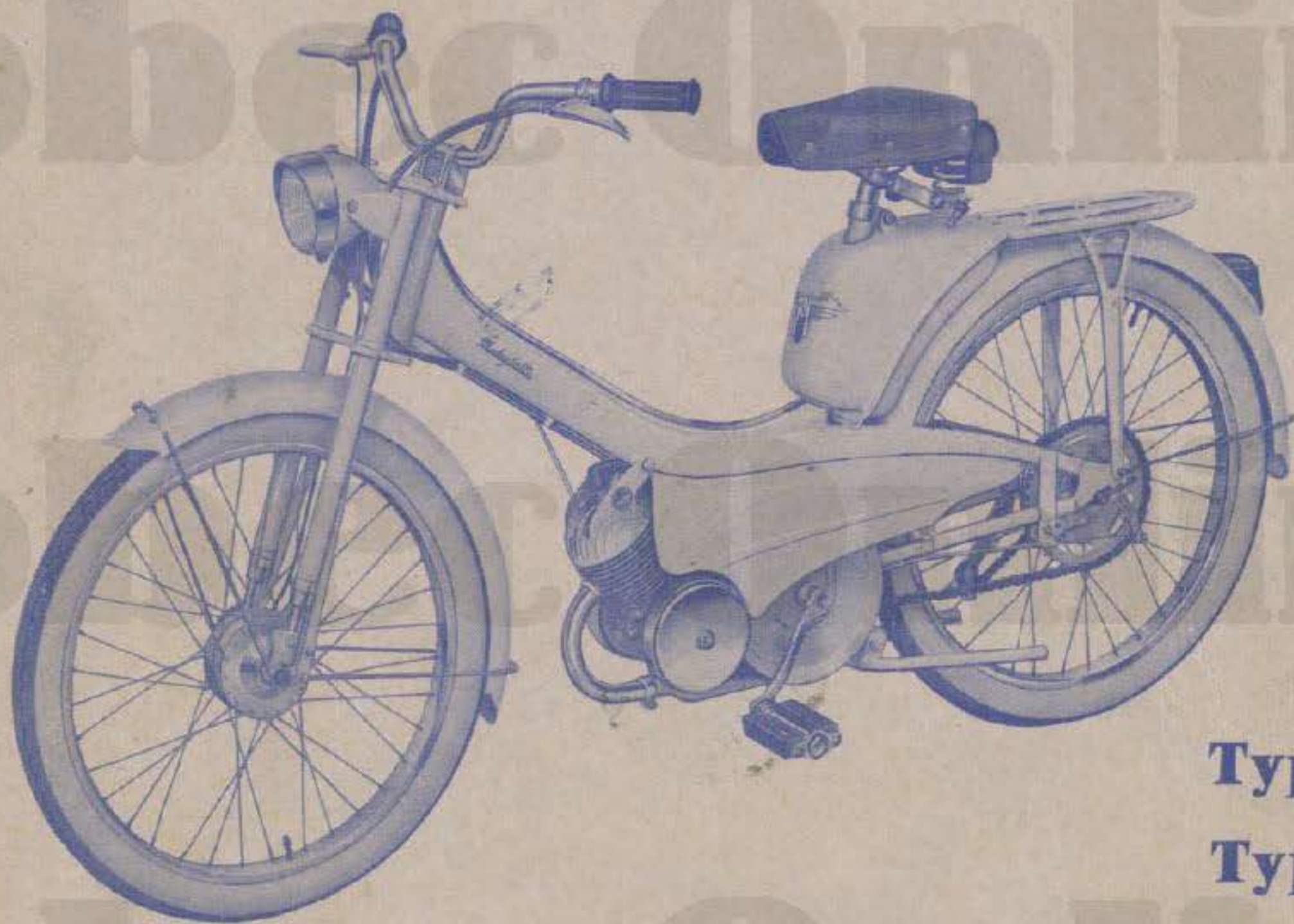

PIÈCES DÉTACHÉES

Mobylette



Type AV 44

Type AV 43

à embrayage automatique

"DIMOBY"

NOTES GÉNÉRALES

PRIX

Les prix appliqués sont en vigueur le jour de la livraison sans qu'aucune indication antérieure puisse être invoquée comme un engagement.

En conséquence, les prix portés au présent tarif ne sont donnés qu'à titre indicatif et peuvent être modifiés à tout moment sans préavis, suivant les cours de matières premières.

EXPÉDITIONS

Sauf ordre contraire, toutes nos expéditions sont faites, compte tenu de la valeur de la marchandise, en grande vitesse ou postales suivant le mode le plus économique et le plus rapide.

- Les frais de port et emballage sont toujours à la charge du destinataire ;
- Les emballages ne sont jamais repris.

Quel que soit le mode de transport utilisé, nos marchandises voyagent aux risques et périls du destinataire. Nous déclinons donc toute responsabilité en cas de perte ou avarie. **En conséquence, nous recommandons à nos clients de vérifier très attentivement leurs colis et d'en contrôler le poids avant d'en prendre livraison, afin de faire, le cas échéant, les réserves nécessaires vis-à-vis du transporteur.**

DÉLAIS

Toute commande de pièces détachées établie correctement comme indiqué en fin de catalogue, sera livrée dans un délai très court. Toutefois, en ce qui concerne les pièces de fabrication ancienne hors-série, nous ne pouvons fixer de délai. Par ailleurs tout retard de livraison, quels qu'en soient les motifs et les conséquences pour le demandeur, ne pourra donner lieu à des dommages ou intérêts.

RETOURS

Les marchandises en retour éventuel doivent nous être adressées **franco de port à domicile après avis préalable**. Aucune marchandise ne sera reprise sans l'indication exacte du numéro de facture.

Aucune réclamation ne sera prise en considération passé un délai de huit jours suivant la réception.

CONDITIONS DE GARANTIE

1^o La garantie de nos machines est de 6 mois, elle se limite exclusivement au remplacement ou à la remise en état à notre convenance, des pièces reconnues par notre Service Technique, comme étant défectueuses au point de vue fabrication ou défaut de matière. Cette garantie ne peut entraîner aucune autre responsabilité de notre part, à raison des accidents de personnes ou de choses ayant pu résulter de tels vices ou défauts.

2^o Les frais de main-d'œuvre relatifs aux démontage, remontage et essais, de même ceux d'entretien et de port aller et retour restent à la charge du client. Par ailleurs, nous ne participons pas, et en aucun cas, aux frais et conséquences dûs à l'immobilisation du véhicule.

3^o Les échanges et les remises en état, faits au titre de la garantie, ne peuvent avoir la conséquence de prolonger la durée de celle-ci.

4^o Les machines transformées, modifiées ou réparées en dehors de nos Ateliers, ou par des tiers autres que nos agents officiels perdront le bénéfice de la garantie. Il en sera de même si les instructions d'utilisation, de graissage et d'entretien mentionnées sur les notices fournies avec chaque machine, n'ont pas été suivies.

5^o En ce qui concerne les organes et accessoires qui ne sont pas de notre fabrication, la garantie se limite intégralement à celle du fournisseur intéressé.

6^o Les ressorts, lampes, verres et commandes (câbles et gaines) ne sont ni garantis, ni échangés.

7^o Lors d'envoi de pièces ou d'organes à échanger ou à réparer sous garantie, il est nécessaire de nous indiquer :

- a) les numéros cadre et moteur de la machine.
- b) la date de mise en circulation.
- c) le kilométrage effectué.
- d) la marque et la qualité d'huile employée.

NOTA. — Un manque de graissage, même momentané, soit par insuffisance, soit par emploi d'huile de mauvaise qualité, un rodage effectué en de mauvaises conditions, de même qu'une utilisation anormale de la machine, et un montage d'une ou plusieurs pièces adaptables sur la machine sont les causes principales de perte du bénéfice de la garantie.

Nous recommandons instamment à nos clients de prendre la pièce détachée et de faire réparer leur machine exclusivement chez nos agents officiels. Par ailleurs d'exiger des pièces d'origines (à faire certifier sur les factures qui leur seront remises) car le montage d'une ou plusieurs pièces adaptables sur leur machine entraînera indiscutablement la perte totale du bénéfice de la garantie.

SOMMAIRE

Type AV 44 ou AU 44

DÉSIGNATION	PAGE	DÉSIGNATION	PAGE
Moteur - Fixation - Echappement	2 A	Pédalier - Chaines - Tendeur de chaîne	8 A
Embrayage "DIMOBY"	3 A	Roue et moyeu AV monobloc "LELEU" ...	9 A
Carburateur - Robinet essence	4 A	Roue et moyeu AR monobloc "LELEU"	10 A
Volant magnétique.....	5 A	Selles (Reydel, Vidal, Gauthier)	11 A
Fourche - Jeu de direction	6 A	Guidon - Poignée tournante - Commandes..	12 A
Cadre - Garde-boue - Carters - Porte-bagages - Béquille - Boulonnerie cycle	7 A	Eclairage "LUXOR"	13 A

Type AV 43 ou AU 43

Moteur - Fixation - Echappement	2 A	Pédalier - Chaines - Tendeur de chaîne	8 A
Embrayage "DIMOBY"	3 A	Roue et moyeu avant	16 A
Carburateur - Robinet essence	4 A	Roue et moyeu arrière monobloc "LELEU" ..	10 A
Volant magnétique.....	5 A	Selles (Reydel, Vidal, Gauthier)	11 A
Frein avant - Jeu de direction.....	14 A	Guidon - Poignée tournante - Commandes..	17 A
Cadre - Fourche - Garde-boue - Carters - Porte-bagages - Béquille - Boulonnerie cycle	15 A	Eclairage "SOUBITEZ"	18 A

Le numéro des ensembles-mécaniques ne figure pas sur les dessins. Pour vous référer, chaque ensemble est précédé de la mention S.E. en caractère gras.

NOMENCLATURE PAR ORDRE NUMÉRIQUE EN FIN DE CATALOGUE.

Lors de modification de pièces ou ensemble mécanique nous éditerons une feuille correspondante à insérer dans le présent catalogue qui portera le même numéro de page de la pièce ou de l'organe intéressé, mais avec une lettre différente, exemple 2B, 2C, 2D dans le cas de trois modifications successives.

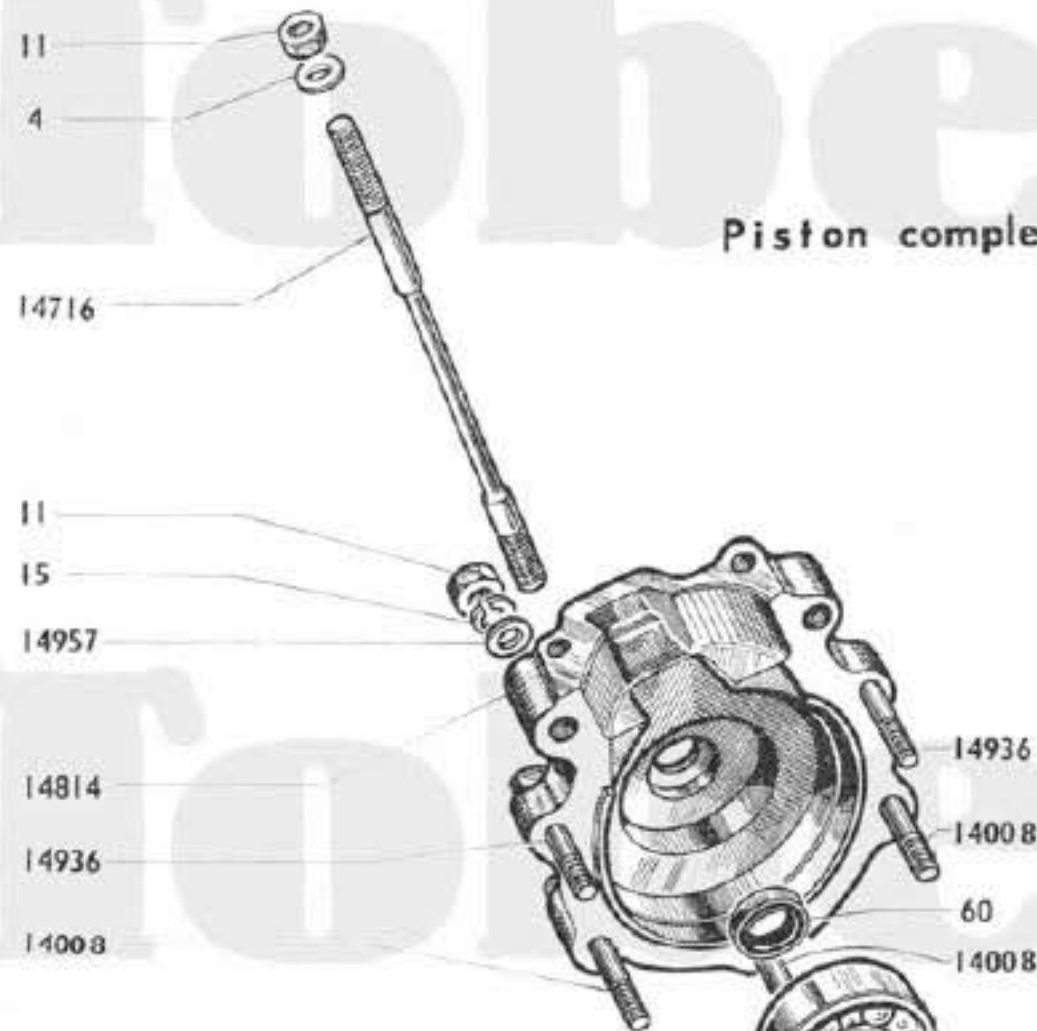

Piston complet 14819

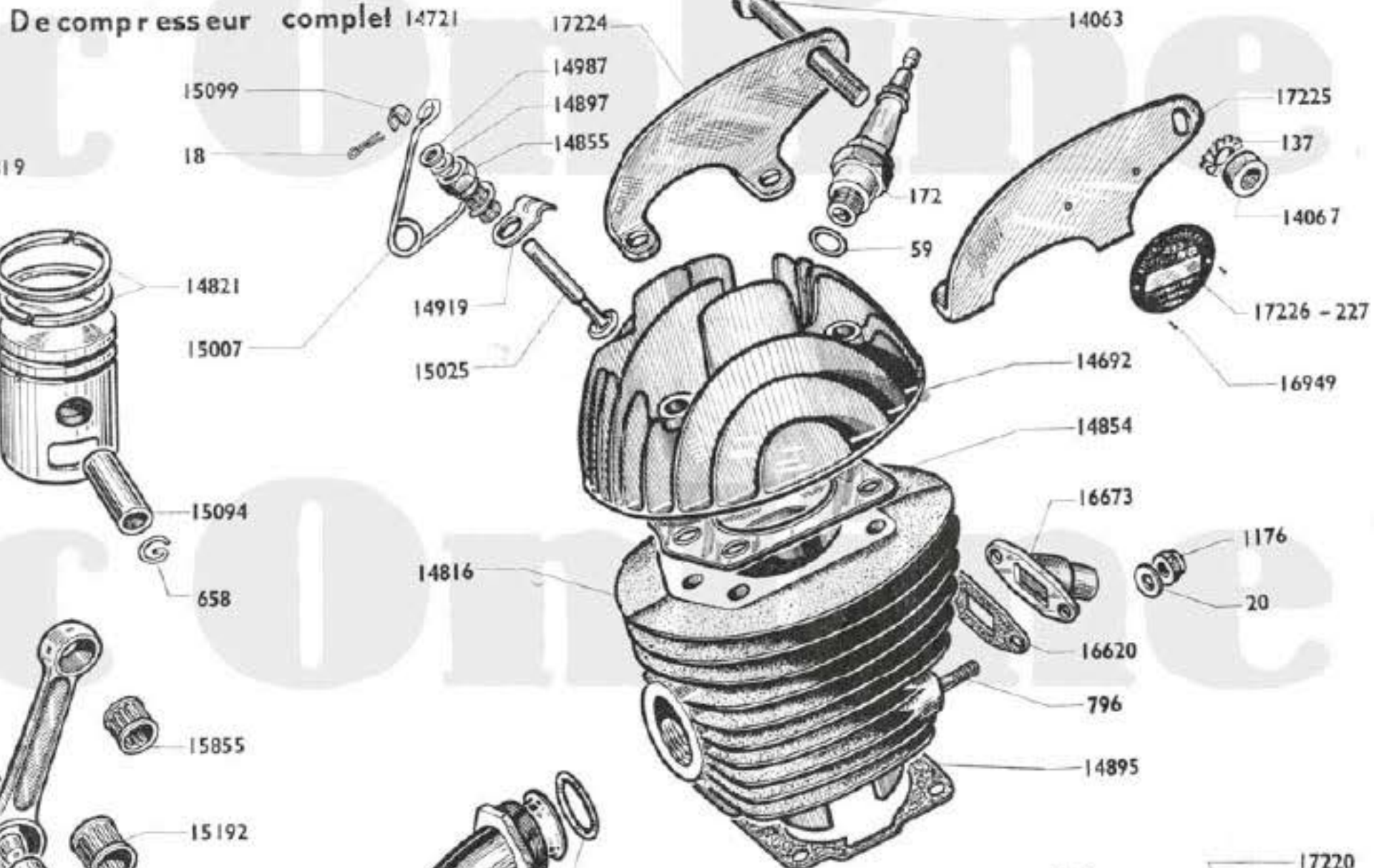

De compresseur complet 14721

Vilebrequin complet 15850

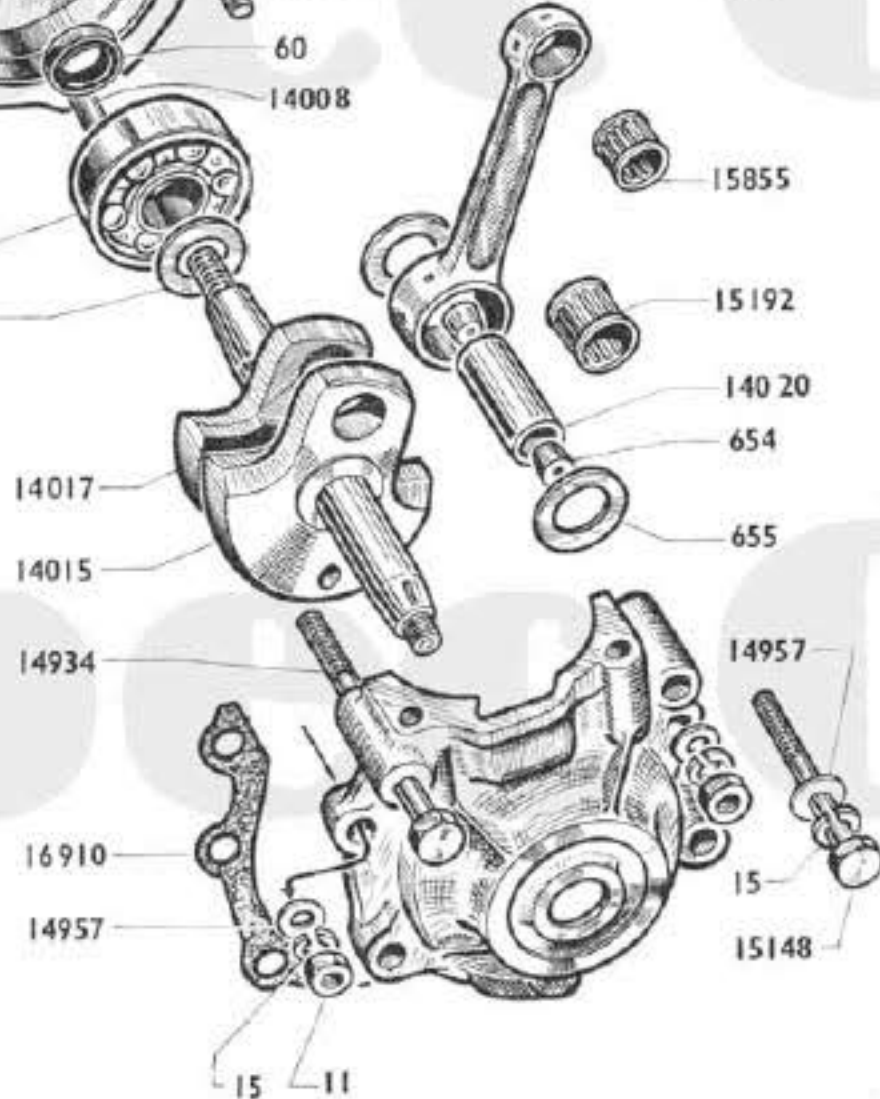

Carter moteur complet 14814

Cylindre complet 14816

Culasse complète 14938

Jeu de Joints moteur 16912

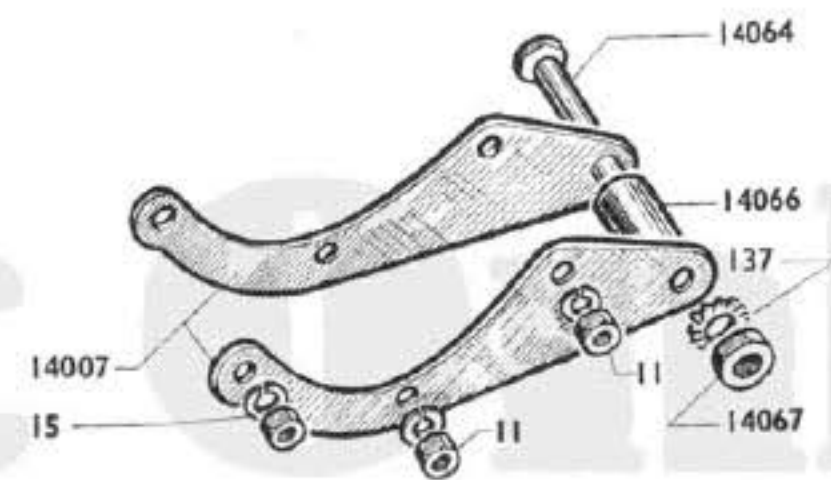
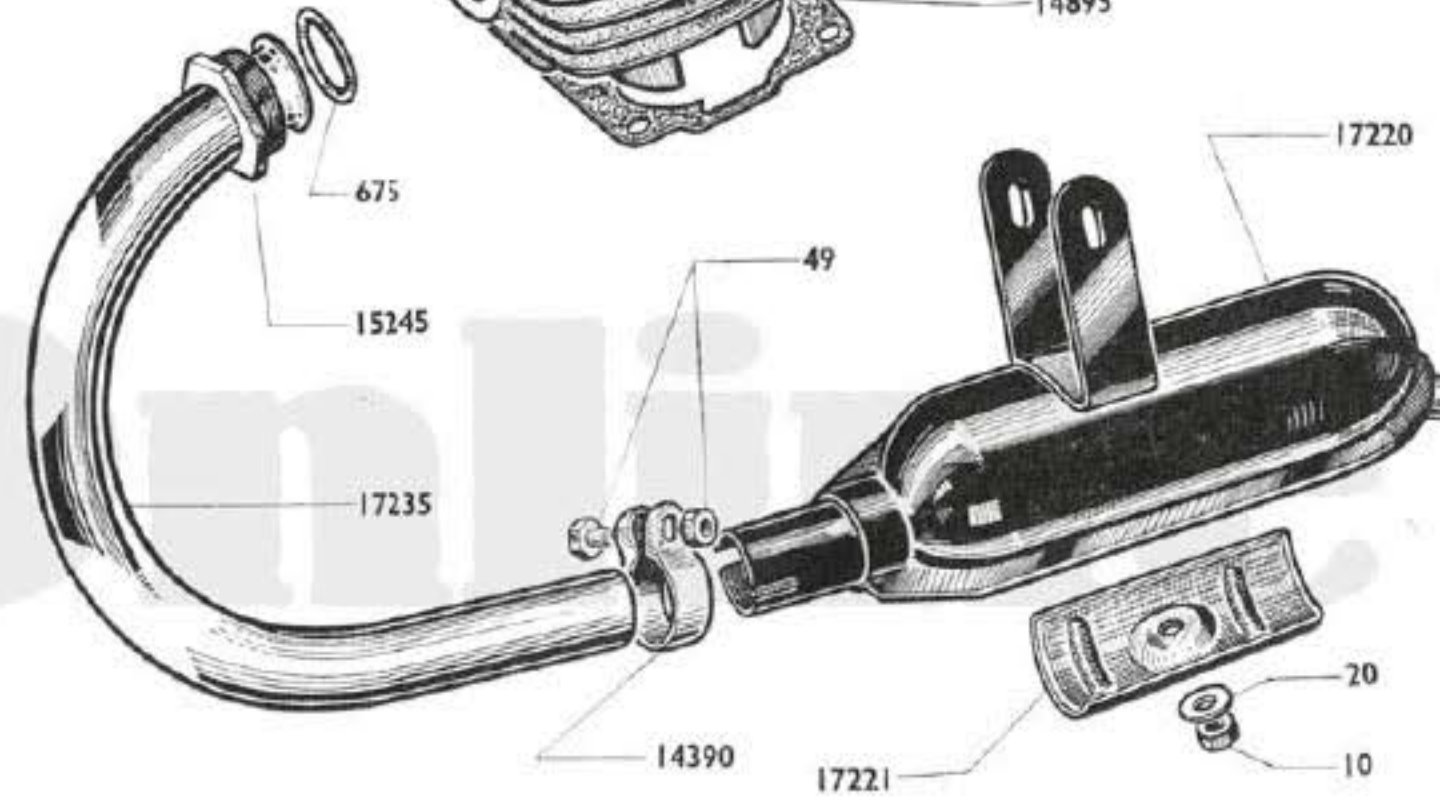

MOTEUR - EMBIELLAGE - FIXATION MOTEUR - ECHAPPEMENT

Numéro Pièces	Groupe	Nbre de pièces	DÉSIGNATION	Prix unitaire Vente détail	Numéro pièces	Groupe	Nbre de pièces	DÉSIGNATION	Prix unitaire Vente détail
4	6	4	Rondelle plate Ø 7 (Conditionné)		14919	4	1	Patte d'ancrage	
10	6	2	Ecrou de 6x100 (Conditionné)		14934	5	1	Boulon de 7x100x70.....	
11	6	6	Ecrou de 7x100 (Conditionné)		14936	5	2	Boulon de 7x100x30.....	
15	6	6	Rondelle grower de Ø 7 (Conditionné)		14938	3	S.E.	Culasse avec décompresseur monté	
18	6	1	Goupille de décompresseur (Conditionné)		14957	6	7	Rondelle plate Ø 7 boul. de carter. (Conditionné)	
20	6	2	Rondelle plate Ø 6 (Conditionné)		14987	6	1	Rondelle du joint de soupape (Conditionné)	
59	6	1	Joint de bougie (Conditionné)		15007	5	1	Ressort de décompresseur.....	
60	6	2	Joint anti-fuite (Conditionné)		15025	6	1	Soupape de décompresseur (Conditionné)	
92	6		Cale de réglage 1/10 (Conditionné)		15094	3	1	Axe de piston.....	
93	6		Cale de réglage 2/10 (Conditionné)		15099	6	1	Chape de soupape (Conditionné)	
94	6		Cale de réglage 3/10 (Conditionné)		15148	5	1	Vis de 7x125x45	
137	3	1	Rondelle blocfor de Ø 8		15192	6	1	Cage d'aiguilles de tête de bielle .. (Conditionné)	
172	3	2	Bougie de 14 avec joint.....		15850	3	S.E.	Vilebrequin complet.....	
518	5	2	Roulement de vilebrequin.....		15851	3	S.E.	Embiellage complet	
654	5	2	Bouchon d'axe de tête de bielle.....		15855	6	1	Cage d'aiguilles pied de bielle (Conditionné)	
655	5	2	Flasque de tête de bielle		16620	6	1	Joint de pipe admission	(Conditionné)
658	6	2	Frein d'axe de piston (Conditionné)		16673	2	1	Pipe admission renforcée	
796	6	2	Goujon de pipe admission (Conditionné)		16910	6	1	Joint de carter moteur (Conditionné)	
1176	6	2	Ecrou de 6x100 "Nylstop" (Conditionné)		16912	2	S.E.	Jeu de joints moteur.....	
14007	5	2	Gousset inf. de fix. moteur.....		16949	6	1	Clou cannelé Ø 2,5 plaque moteur (Conditionné)	
14008	5	3	Boulon de 7x100x47.....		16967	6	1	Cale alu de cylindre 2/10	(Conditionné)
14015	3	1	Masse de vilebrequin côté embrayage.....		16968	6	1	Cale alu de cylindre 4/10	(Conditionné)
14017	3	1	Masse de vilebrequin côté volant.....		17224	5	1	Patte droite de culasse fix. moteur.....	
14020	3	1	Axe de tête de bielle.....		17225	5	1	Patte gauche de culasse fix. moteur.....	
14063	6	1	Axe sup. fix. moteur a/écrou 8x100x72.. (Cond.)		17226	5	1	Plaque moteur MB.....	
14064	6	1	Axe inf. fix. moteur avec écrou 8x100x56 (Cond.)		17227	5	1	Plaque moteur MC	
14066	5	1	Entretoise de l'axe inférieur						
14067	6	2	Ecrou de l'axe 8x100x14 (Conditionné)						
14692	3	1	Culasse nue						
14716	6	4	Goujon assemblage cylindre et culasse ... (Cond.)		10	6	1	Ecrou de 6x100	(Conditionné)
14721	5	S.E.	Décompresseur complet		11	6	1	Ecrou de 7x100	(Conditionné)
14814	1	1	Carter moteur avec joints d'étanchéité		20	6	1	Rondelle plate de Ø 6	(Conditionné)
14816	3	1	Cylindre avec piston complet ajusté		49	6	1	Boulon de collier 7x100x25	(Conditionné)
14819	3	S.E.	Piston plat complet		675	6	1	Joint d'échappement	(Conditionné)
14821	6	2	Segment	(Conditionné)	14390	5	1	Collier de pot	
14854	6	1	Joint de culasse	(Conditionné)	15245	5	1	Ecrou d'échappement	
14855	5	1	Douille ou corps de décompresseur		17220	1	1	Pot échappement avec plaque de regard.....	
14895	6	1	Joint de cylindre	(Conditionné)	17221	5	1	Plaque de regard	
14897	6	1	Joint de soupape de décompresseur (Conditionné)		17235	1	1	Cintre d'échappement (droit).....	

ECHAPPEMENT

NOTA. - PISTON. Le piston Mobylette est fourni complet. Pour toute commande, nous préciser la lettre frappée sur la partie supérieure du cylindre lui appartenant.

BIELLE. Compte tenu de la précision des montages des embiellages, la bielle seule n'est pas détaillée. Nous commander l'embiellage complet N° 15851.

S.E. = Sous-ensemble (ne figure pas sur le dessin).

MOBYLETTE

Type AV 44 ou AU 44

EMBRAYAGE "DIMOBY"

(moyeu renforcé)

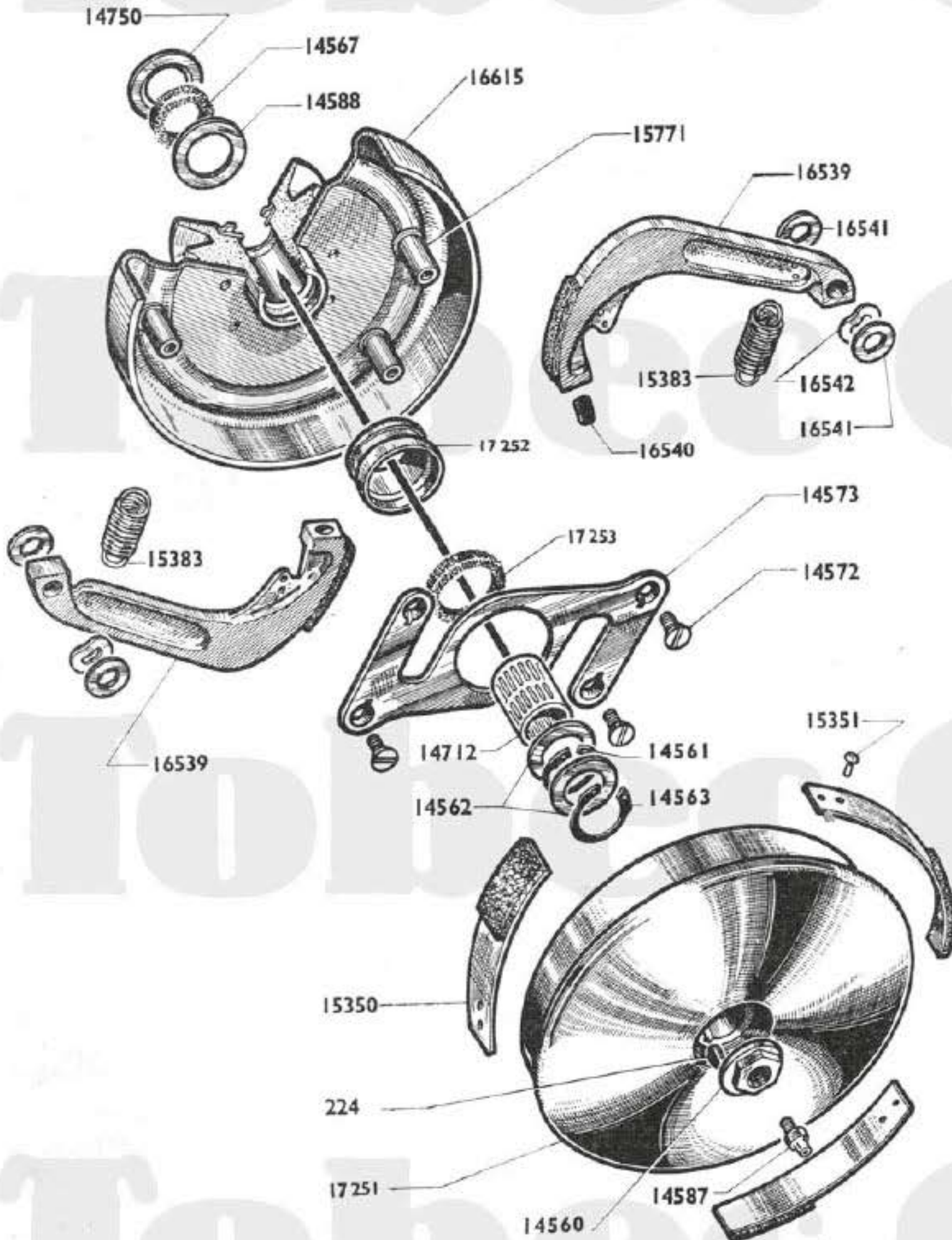

Numéro pièces	Groupe	Nbre de pièces	DESIGNATION	Prix unitaire Vente détail
224	6	1	Clavette disque de moyeu (Conditionné)	
14560	2	1	Ecroi de blocage tambour.....	
14561	6	1	Truarc extérieur Ø 15 (Conditionné)	
14562	6	2	Joue latérale embrayage (Conditionné)	
14563	6	1	Truarc intérieur Ø 22 (Conditionné)	
14567	6	1	Feutre intérieur d'embrayage (Conditionné)	
14572	6	4	Vis de contre-flasque embrayage 4 x 75 x 10 (Cond.)	
14573	2	1	Contre-flasque	
14587	6	1	Graisseur (Conditionné)	
14588	5	1	Rondelle derrière feutre	
14712	5	1	Cartouche d'aiguilles 15x19 L = 22.....	
14750	3	1	Cache-poussière intérieur embrayage 8/10	
14931	6	1	Cale d'embrayage 10/100 (Conditionné)	
14932	6	1	Cale d'embrayage 25/100 (Conditionné)	
14933	6	1	Cale d'embrayage 40/100 (Conditionné)	
15350	2	3	Ressort avec ferrodo	
15351	6	6	Rivet de ressort (Conditionné)	
15383	6	2	Ressort de masselotte (Conditionné)	
15771	2	4	Colonnnette à river. Longueur sous collerette = 15 ^m	
16539	2	2	Masselotte avec garniture	
16540	6	2	Butée de masselotte (Conditionné)	
16541	6	4	Rondelle de colonnnette 8x15x1 .. (Conditionné)	
16542	2	2	Rondelle ressort de colonnnette Ø in. = 8 ^m	
16615	2	1	Flasque avec moyeu, colonnnettes et poulie Ø 83 (courroie de 14x7)	
17250		S.E.	Embrayage compl. (poulie pour courroie de 14x7)	
17251	2	1	Tambour avec moyeu et ressorts	
17252	2	1	Pare-huile	
17253	6	1	Feutre extérieur d'embrayage (Conditionné)	

S.E. = Sous-ensemble (ne figure pas sur le dessin).

CARBURATEUR & ROBINET ESSENCE

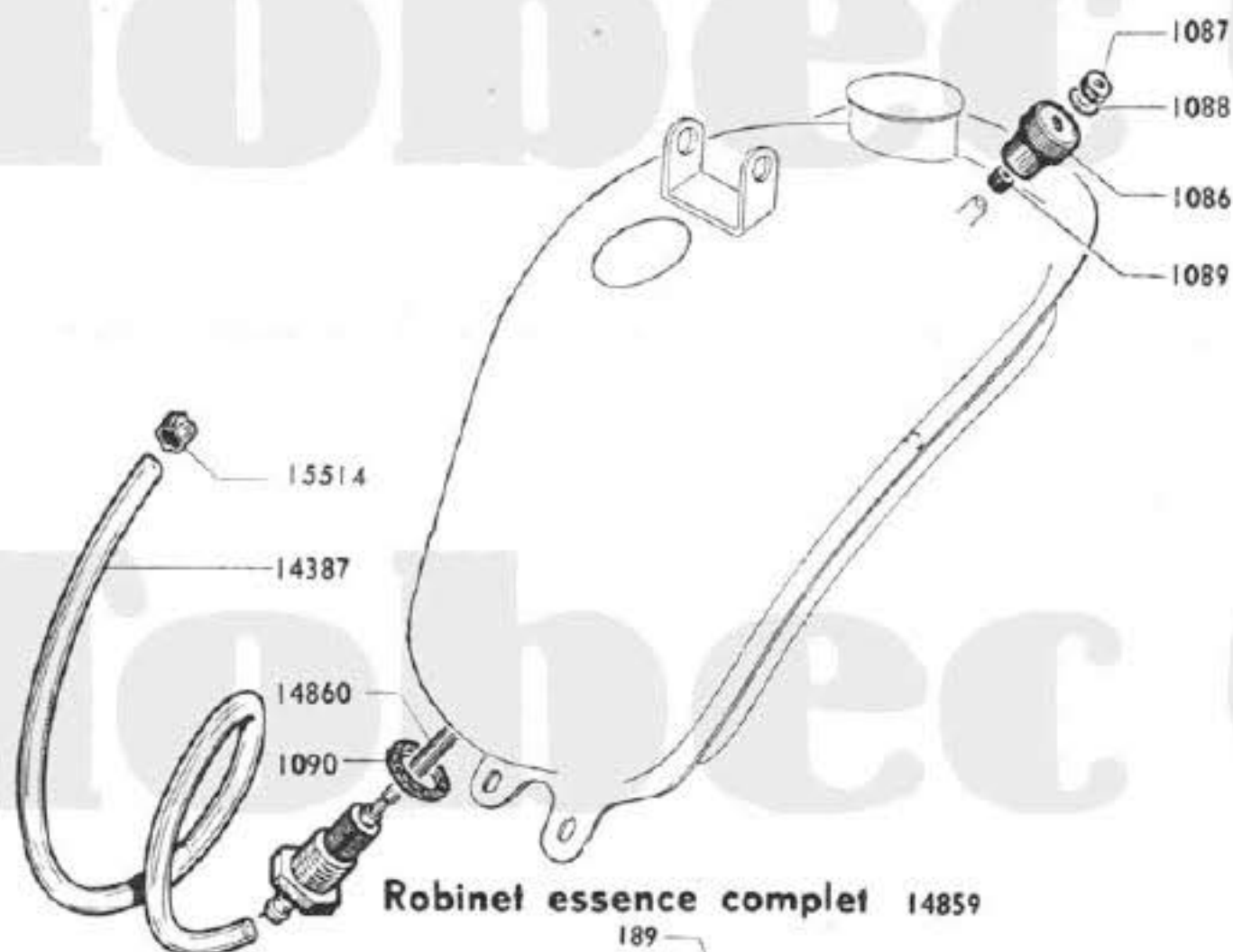

carburateur complet 16685

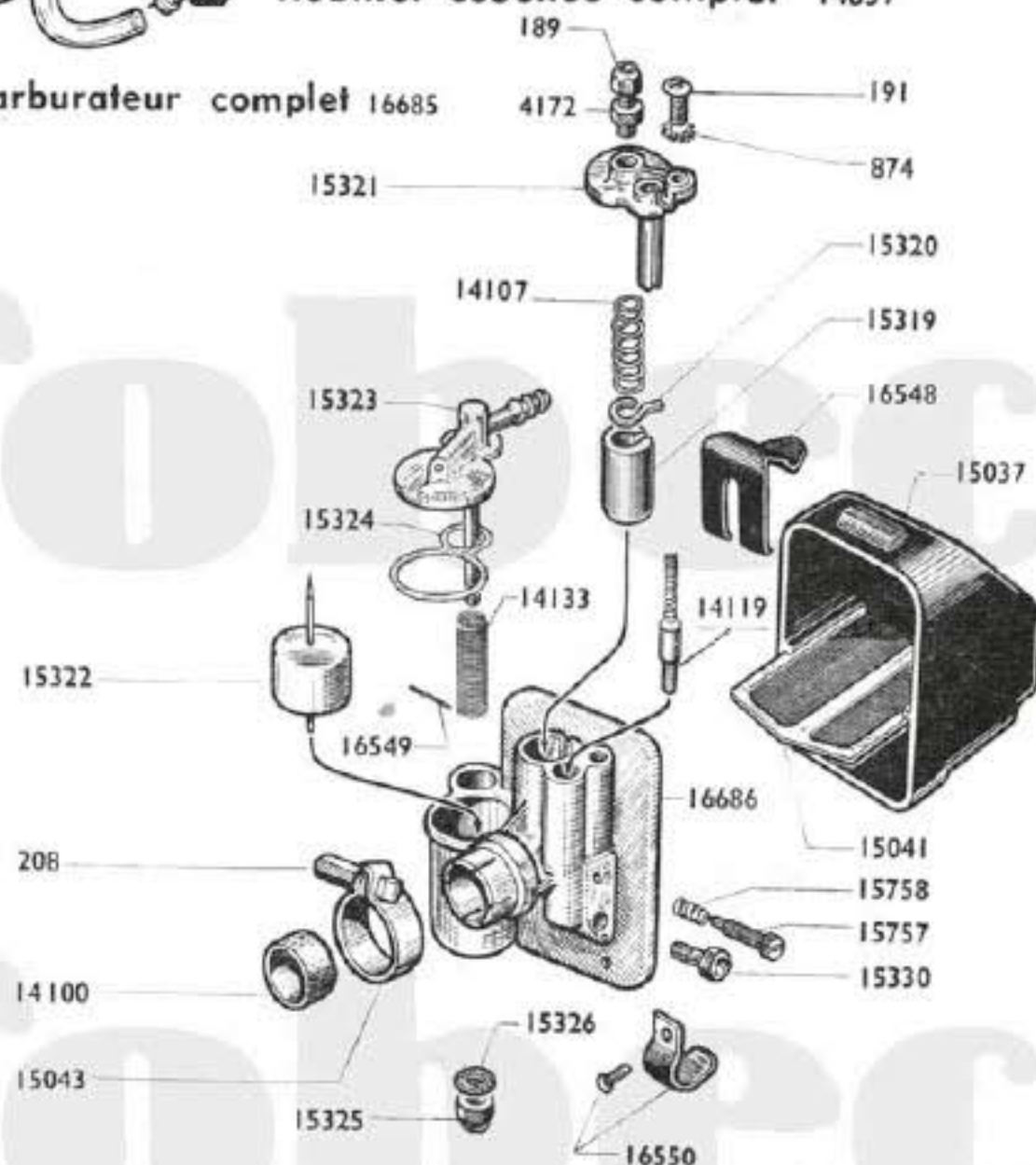

Reproduction interdite

Numéro pièces	Groupe	Nbre de pièces	DÉSIGNATION	Prix unitaire Vente détail
ROBINET ET TUBULURE ESSENCE				
1086	6	1	Bouton moleté du robinet (Conditionné)	
1087	6	1	Ecrou de la tige du robinet (Conditionné)	
1088	6	1	Rondelle blocfor (Conditionné)	
1089	5	1	Joint caoutchouc de la tige de robinet.....	
1090	5	1	Joint inférieur du robinet	
14837	5	1	Tubulure essence nylon	
14859	5	S.E.	Robinet complet pour tubulure nylon	
14860	5	1	Tige de robinet pour tubulure nylon	
15514	4	2	Collier de tubulure nylon	
CARBURATEUR A COLLIER TYPE BA 10 (Réglage 540)				
189	6	1	Vis tendeur de chap. de chambre Ø 6x75 (Cond.)	
191	6	1	Vis de fix. couv. chamb. mélan. Ø 5x90L=11 (Cond.)	
208	6	1	Boul. de collier de carbur. Ø 6x100 L=21 (Cond.)	
874	6	1	Rondelle éventail Ø 5 (Conditionné)	
4172	6	1	Contre-écrou vis tendeur de chap. de chamb. (Cond.)	
14100	6	1	Bague de réduction (Conditionné)	
14107	3	1	Ressort de volet des gaz.....	
14119	3	1	Volet de starter	
14120	3	1	Ressort de volet de starter	
14133	3	1	Filtre de cuve de décantation	
15037	3	1	Capot kakélite de filtre à air	
15041	3	1	Treillis de filtre du boîtier	
15043	6	1	Collier de carburateur (Conditionné)	
15319	3	1	Volet des gaz	
15320	3	1	Plaquette guide volet.....	
15321	3	1	Chapeau de chambre de mélange	
15322	3	1	Flotteur	
15323	3	1	Couvercle de cuve.....	
15324	6	1	Joint de couvercle de cuve (Conditionné)	
15325	6	1	Ecrou borgne inf. fix. couvercle de cuve.. (Cond.)	
15326	6	1	Joint de l'écrou borgne inférieur .. (Conditionné)	
15330	3	1	Gicleur de 19	
15331	3	1	Gicleur de 20	
15332	3	1	Gicleur de 21 } suivant réglage	
15757	6	1	Vis de ralenti	(Conditionné)
15758	6	1	Ressort de la vis de ralenti	(Conditionné)
16548	6	1	Ressort supérieur de boîtier filtre .. (Conditionné)	
16549	3	1	Goupille maintien du ressort supérieur	
16550	6	1	Ressort inf. de boîtier filtre avec rivet (Conditionné)	
16685	3	S.E.	Carburateur à collier type BA 10	
16686	3	1	Corps de carburateur	

S.E. = Sous-ensemble (ne figure pas sur le dessin).

Reproduction interdite

VOLANT MAGNETIQUE

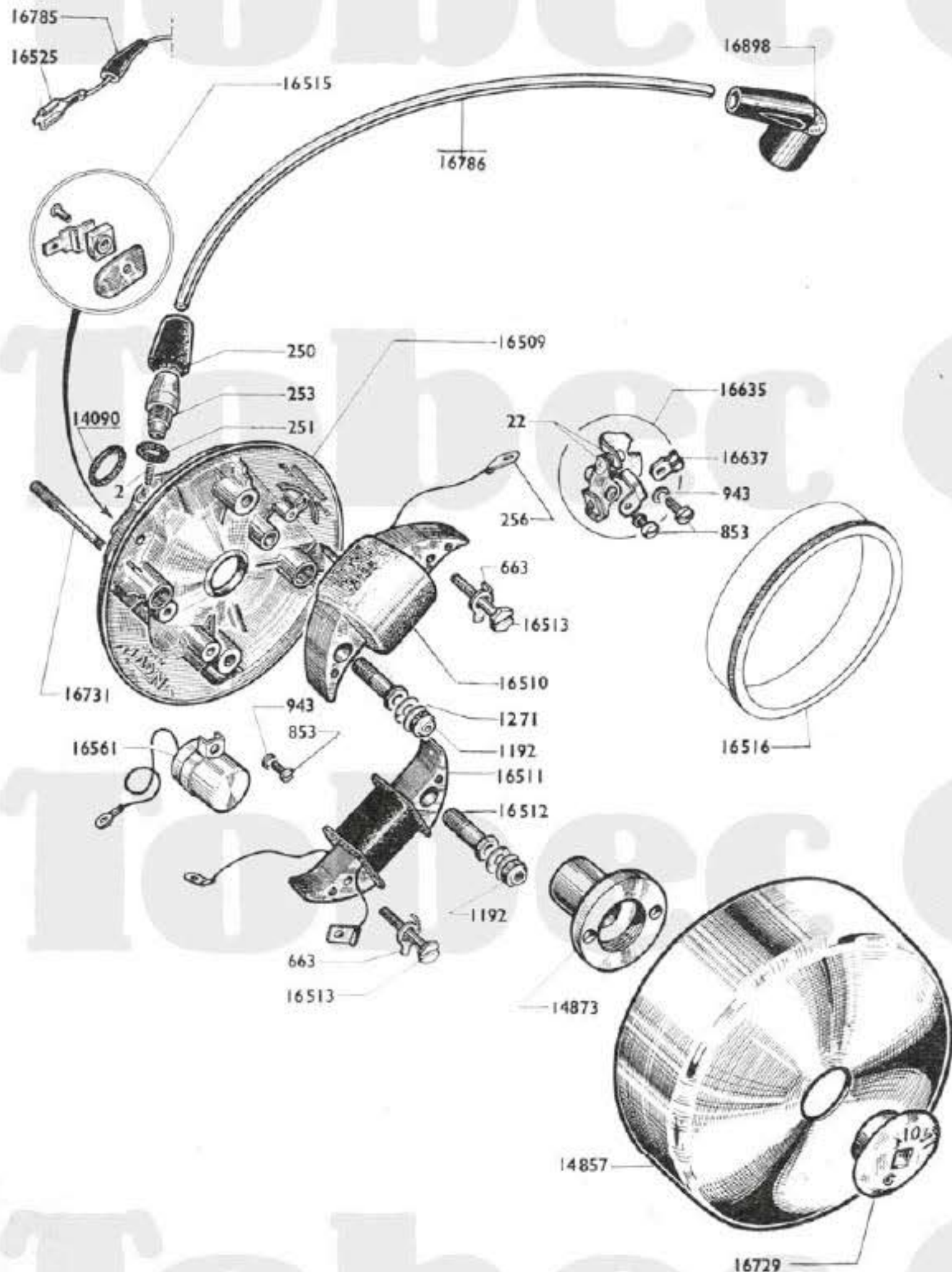

Numéro pièces	Groupa	Nbre de Pièces	DESIGNATION	Prix unitaire Vente détail
2	6	1	Ressort de masse (Conditionné)	
22	6	2	Grain tungstène à river (Conditionné)	
250	6	1	Capuchon de prise de courant (Conditionné)	
251	6	1	Joint de prise de courant (Conditionné)	
253	3	1	Prise de courant nue	
256	6	3	Cosse d'induit (Conditionné)	
663	6	2	Frein d'écrou de vis blocage induit (Conditionné)	
853	3	4	Vis de 4x75 L = 10	
943	6	3	Rondelle grower Ø 4 (Conditionné)	
1192	6	2	Ecrou "Nylstop" Ø 5x75	
1271	6	4	Rondelle Belleville Ø 5 (Conditionné)	
14090	6	1	Rondelle étanchéité de volant (Conditionné)	
14857	1	1	Rotor	
14873	3	1	Came	
16507	3	S.E.	Volant magnétique complet	
16508	3	S.E.	Plateau de volant complet	
16509	3	1	Plateau de volant nu	
16510	3	1	Induit d'allumage	
16511	3	1	Induit d'éclairage	
16512	3	2	Vis creuse Ø 7,5x100 L = 24 blocage induit	
16513	3	2	Vis Ø 4x75x23 blocage induit	
16515	3	1	Borne éclairage complète	
16516	3		Bague de centrage des induits (NOTA)	
16525	6	1	Cosse pour borne éclairage volant 120 X (Cond.)	
16561	3	1	Condensateur	
16635	3	1	Rupteur complet	
16637	3	1	Levier de réglage rupteur	
16729	3	1	Ecrou de blocage volant	
16731	6	2	Goujon plat. de volant L = 59 ^m / _m épaulé à 22 ^m / _m (Cond.)	
16785	3	1	Embout caoutchouc de borne éclairage	
16786	3	1	Câble H.T. nu (L = 270 ^m / _m)	
16898	3	1	Anti-parasite "OHMIC" 3300 ohms	

NOTA. - BAGUE DE CENTRAGE 16516. Outillage spécial indispensable pour le centrage des induits lors du remontage de ces derniers.

S.E. = Sous-ensemble (ne figure pas sur le dessin).

FOURCHE TÉLESCOPIQUE - JEU DE DIRECTION



Numéro pièces	Groupe	Nbre de pièces	DÉSIGNATION	Prix unitaire Vente détail
FOURCHE				
34	6	2	Graisseur (Conditionné)	
14591	6	6	Bague de fourche (Conditionné)	
14601	4	2	Attache supérieure de ressort	
14602	6	2	Ecrou de l'attache supérieure (Conditionné)	
14605	4	1	Vis de pivot	
14606	4	1	Frein de vis de pivot	
15078	5	2	Support de phare (à souder)	
15527	4	1	Pivot de fourche	
15528	4	1	Bouchon (nylon) supérieur de pivot	
15774	4	2	Entretoise supérieure (L = 243 ^m / _m)	
15982	4	2	Ecrou inf. de fourreau	
15983	5	2	Joint anti-fuite	
16789	4	2	Entretoise milieu L 113 ^m / _m	
16790	4	2	Entretoise inf. L = 22 ^m / _m	
16895	5	2	Ressort de fourche (renforcé fil de 30/10)	
16940	5	1	Plongeur droit avec guide ressort	
16941	5	1	Plongeur gauche avec guide ressort	
17218	1	S.E.	Fourche télescopique complète	
17219	1	1	Fourreau assemblé	
17334	1	2	Bague butée de fourche (non illustrée)	
JEU DE DIRECTION				
5	6	48	Bille de 3,96 (Conditionné)	
14207	4	1	Cône supérieur	
14208	4	1	Cuvette inférieure	
14209	4	1	Cône inférieur	
15524	4	S.E.	Jeu de direction complet	
15525	4	1	Cuvette supérieure	
15526	4	1	Contre-écrou de direction	

S.E. = Sous-ensemble (ne figure pas sur le dessin).

MOBYLETTE

Type AV 44 ou AU 44

ATTENTION. - Les pièces ci-dessous sont émaillées teinte Crème (réf. 1290)

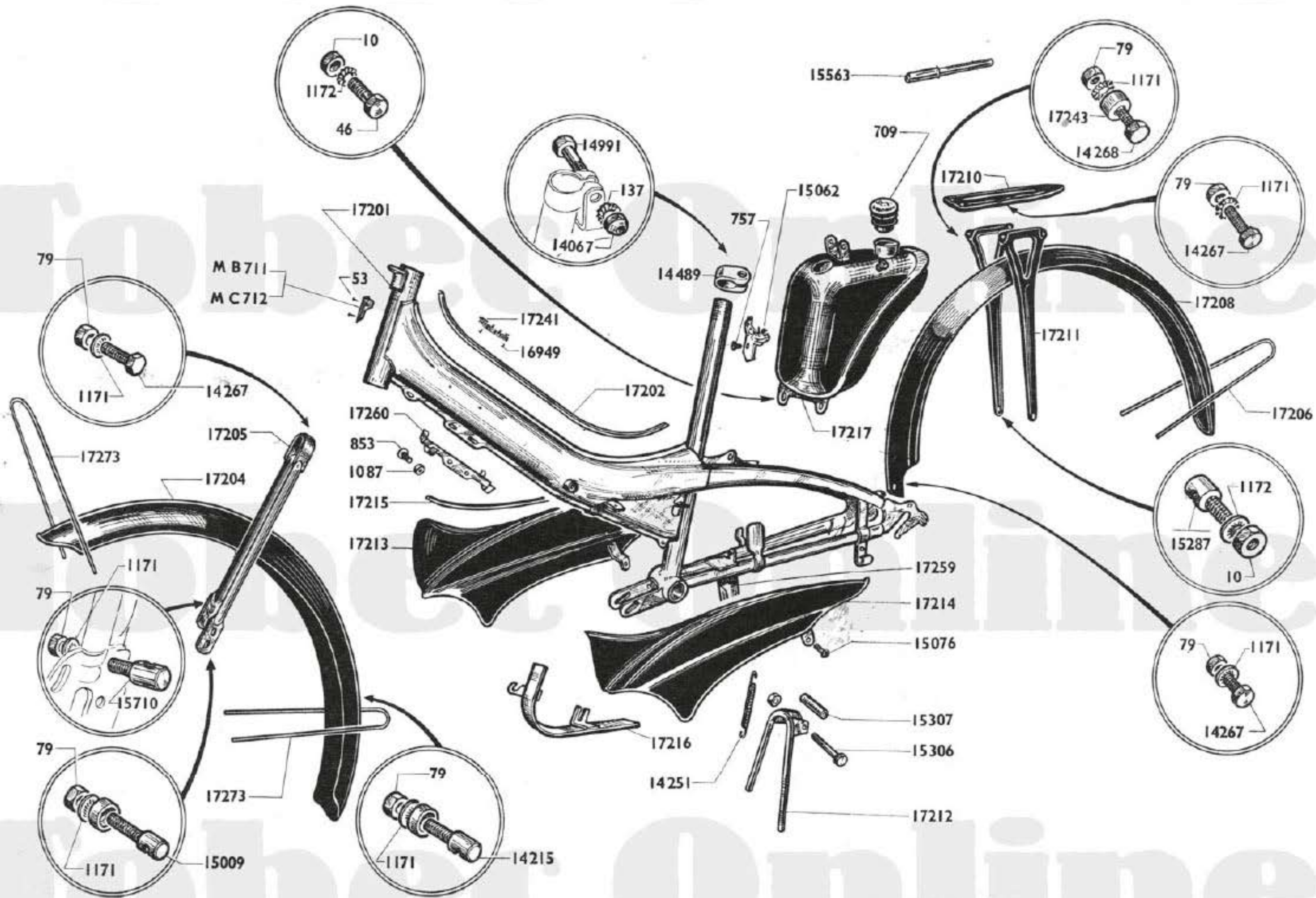

MOBYLETTE

Type AV 44 ou AU 44

CADRE - BÉQUILLE - PORTE-BAGAGES - GARDE-BOUE - RÉSERVOIR ESSENCE

BOULONNERIE CYCLE

Numéro Pièces	Groupe	Nbre de pièces	DÉSIGNATION	Prix unitaire Vente détail	Numéro pièces	Groupe	Nbre de pièces	DESIGNATION	Prix unitaire Vente détail
CADRE									
53	6	2	Clou cannelé (Conditionné)		15076	6	6	Vis de carter chaîne (tête a/rondel. embout.) (Cond.)	
711	5	1	Plaque de cadre MB.....		17213	5	1	Carter de chaîne côté droit.....	
712	5	1	Plaque de cadre MC.....		17214	5	1	Carter de chaîne côté gauche.....	
15563	5	1	Pompe à air L = 250.....		17215	5	2	Jonc de carter de chaîne L = 500 ^m / _m	
16949	6	2	Clou cannelé Ø 2,5 (fix. marque Mobylette) (Cond.)		17216	5	1	Carter de protection poulie.....	
17201	1	1	Cadre.....						
17202	5	1	Jonc alu plastifié de cadre.....						
17241	6	2	Marque "MOBYLETTE" de cadre.....		709	5	1	Bouchon plastique de réservoir.....	
17260	1	1	Pont attache gaine.....		757	6	1	Vis de monogramme de réservoir (Conditionné)	
BEQUILLE									
14251	6	1	Ressort de béquille (Conditionné)		14489	5	1	Collier de fix. réservoir.....	
15306	6	1	Boulon de béquille avec écrou (Conditionné)		14991	6	1	Boulon de collier réserv. 8×100×46 (Conditionné)	
15307	6	1	Entretoise de boulon de béquille .. (Conditionné)		15062	5	1	Monogramme de réservoir "MOBYLETTE".....	
17212	5	1	Béquille centrale.....		17217	5	1	Réservoir essence capacité 3 L. 500.....	
17259	1	1	Support de béquille (à souder).....						
PORTE-BAGAGES									
17209	5	S.E.	Porte-bagages complet.....		10	6	4	Écrou de 6×100 (Conditionné)	
17210	5	1	Plateau de porte-bagages.....		46	6	2	Boulon fixation inférieur 6×100×13 (Conditionné)	
17211	5	2	Hauban de porte-bagages.....		79	6	19	Écrou de 5×90 (Conditionné)	
17243	6	1	Entretoise hauban porte-bagages - Ø 6×12 épais. = 8 ^m / _m (Conditionné)		137	6	1	Rondelle Blocfor Ø 8.....	
GARDE-BOUE AVANT									
17203	1	S.E.	Garde-boue avant complet.....		853	3	2	Vis Ø 4×75×10 fix. pont attache gaine.....	
17204	1	1	Garde-boue avant nu.....		1087	6	2	Écrou Ø 4×75..... (Conditionné)	
17205	5	1	Pont de garde-boue avant.....		1171	6	19	Rondelle NOMEL Ø 5 (Conditionné)	
17273	5	2	Tringle inf. et sup. garde-boue avant.....		1172	6	4	Rondelle NOMEL Ø 6 (Conditionné)	
GARDE-BOUE ARRIÈRE									
17206	5	1	Tringle de garde-boue AR.....		14067	6	1	Écrou de 8×100 (Conditionné)	
17207	1	S.E.	Garde-boue AR complet.....		14215	6	10	Boul. barillet serre-tringle 5×90 L totale 20 ^m / _m (Cond.)	
17208	1	1	Garde-boue AR nu.....		14219	6	1	Boulon de 5×90×15 (Conditionné)	
					14267	6	4	Boulon de 5×90×10 (Conditionné)	
					14268	6	4	Boulon de 5×90×17 (Conditionné)	
					14991	6	1	Boulon de collier réserv. 8×100×46 (Conditionné)	
					15009	6	2	Boulon barillet serre-tringle 5×90 Long. totale = 22 ^m / _m (Conditionné)	
					15287	6	2	Boulon barillet serre-tringle 6×100 Long. totale = 33 ^m / _m (Conditionné)	
					15710	6	1	Barillet support frein AV (Conditionné)	

AVIS IMPORTANT. - Les pièces mentionnées "Conditionné" ne sont vendues que par sachet. Voir page spéciale "Conditionnement" (Fin catalogue). A commander sous le numéro du sachet conditionné choisi. - **S.E.** = Sous-ensemble (ne figure pas sur le dessin).

Les prix indiqués sont susceptibles de variation sans préavis, ils ne sont donc donnés qu'à titre indicatif.

MOBYLETTE

Type AV 44 ou AU 44

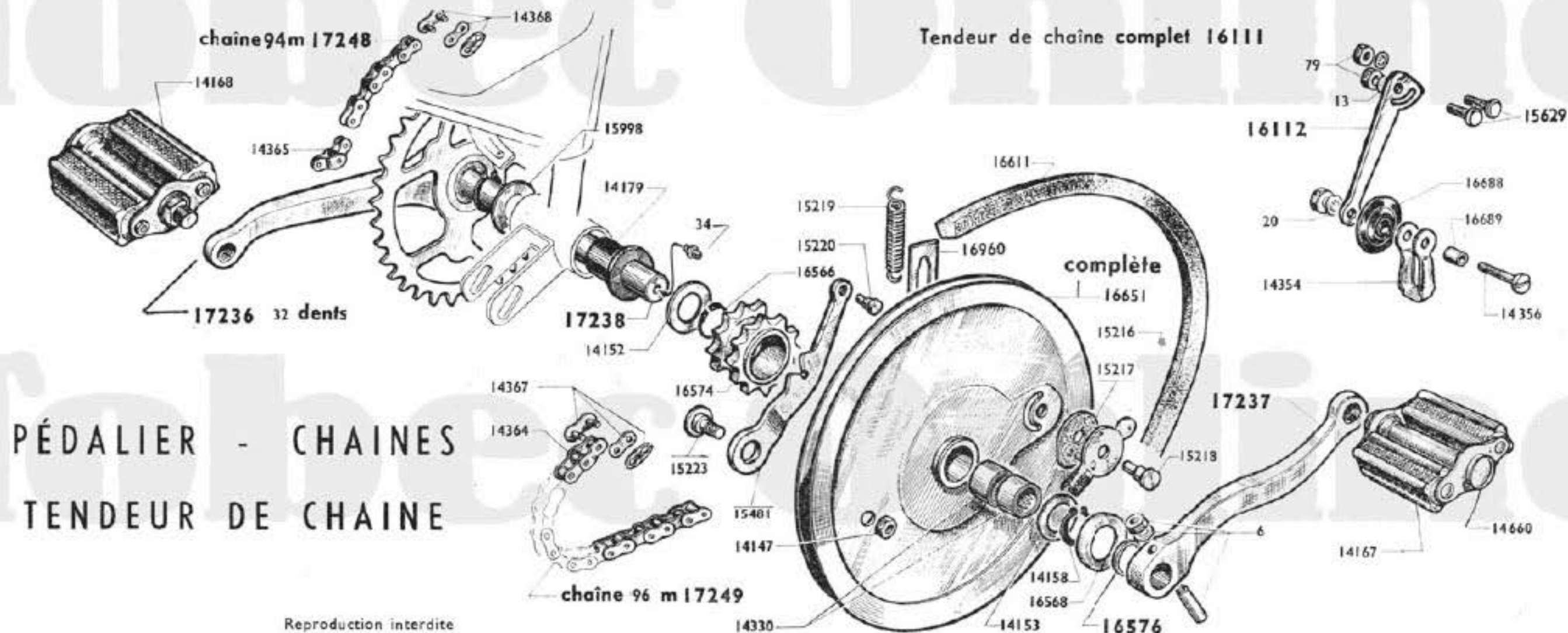

PÉDALIER - CHAINES
TENDEUR DE CHAÎNE

Reproduction interdite

Número pièces	Groupe	Nbre de pièces	DÉSIGNATION	Prix unitaire Vente détail	Número pièces	Groupe	Nbre de pièces	DÉSIGNATION	Prix unitaire Vente détail
PÉDALIER									
6	6	2	Clavette de pédalier (Conditionné)		16611	4	1	Courroie de 14x7 (Conditionné)	
34	6	1	Graisseur (Conditionné)		16651	S.E.	1	S.E. comprenant poulie + pign. + douilles à aiguilles	
14139	4	S.E.	Paire de pédales		16960	1	1	Limiteur course ressort poulie	
14147	2	1	Ecrou de l'axe de levier poulie		17236	4	1	Manivelle droite avec pignon serti 32 dents	
14152	6	1	Joue de pédalier de 16,5x33x8,10 (Conditionné)		17237	4	1	Manivelle gauche coudée	
14153	6	1	Joue de pédalier 16,5x27x20,10 .. (Conditionné)		17238	4	1	Axe de pédalier L = 185,5	
14158	6	2	Circlips de pédalier (Conditionné)		TENDEUR de CHAÎNE (mod. avec galet RILSAN)				
14167	4	1	Pédale gauche		13	6	2	Rondelle grower Ø 5 (Conditionné)	
14168	4	1	Pédale droite		20	6	1	Rondelle plate Ø 8 (Conditionné)	
14179	5	2	Bague de pédalier		79	6	2	Ecrou du boulon de fix. tendeur ... (Conditionné)	
14330	5	2	Douille d'aiguilles largeur = 12 mm		14354	5	1	Pont de galet tendeur	
14660	6	2	Bouchon de pédale NOTA 2		14356	5	1	Axe de galet tendeur avec écrou	
14833	5	1	Bague de pédalier cote réparation . (Conditionné)		15629	5	2	Boulon de fixation du tendeur	
15216	2	1	Bouton de verrouillage		16111	2	S.E.	Tendeur de chaîne complet	
15217	2	1	Rondelle de friction du bouton		16112	2	1	Bras du tendeur	
15218	2	1	Axe du bouton		16688	2	1	Galet tendeur (RILSAN)	
15219	6	1	Ressort de levier verrouillage (Conditionné)		16689	2	1	Entretoise de galet Ø 8 L = 10,5	
15220	2	1	Axe de ressort sur levier		CHAINES (voir NOTA 1)				
15223	2	1	Axe avec écrou de levier de verrouillage		14364	4	1	Faux maillon de transmission moteur Yellow	
15480	2	S.E.	Levier de verrouillage complet		14365	4	1	Faux maillon de transmission pédalier	
15481	2	1	Levier de verrouillage nu		14367	4	1	Attache rapide de transmission moteur Yellow	
15998	6	1	Joue de pédalier de 16,5x26x10/10. (Conditionné)		14368	4	1	Attache rapide de transmission pédalier	
16566	6	1	Truarc de pédalier (Conditionné)		14565	4	1	Faux maillon de transmission moteur Brampton	
16568	6	1	Pare-huile de pédalier (Conditionné)		14875	4	1	Attache rapide de transmission moteur Brampton	
16574	2	1	Pignon de pédalier réversible 12 dents Ø int. 29 ..		17248	4	1	Chaîne de transmission pédalier 94 maillons	
16576	6	1	Entretoise de manivelle gauche (épais. 8 mm) (Cond.)		17249	4	1	Chaîne de transmission moteur 96 maillons	

NOTA 1. - CHAINES. Deux marques de chaînes équipent les Mobylettes selon les approvisionnements, le nombre de maillons seul est à retenir. Néanmoins pour les attaches rapides et faux maillons, il est recommandé de nous indiquer la marque soit YELLOW ou BRAMPTON.

NOTA 2. - BOUCHONS DE PÉDALE. Plusieurs marques de pédales peuvent équiper cette machine, consulter la documentation N° 122 dans le cas d'une commande de bouchons.

Reproduction interdite

MOBYLETTE Type AV 44 ou AU 44

moyeu AV complet 17229

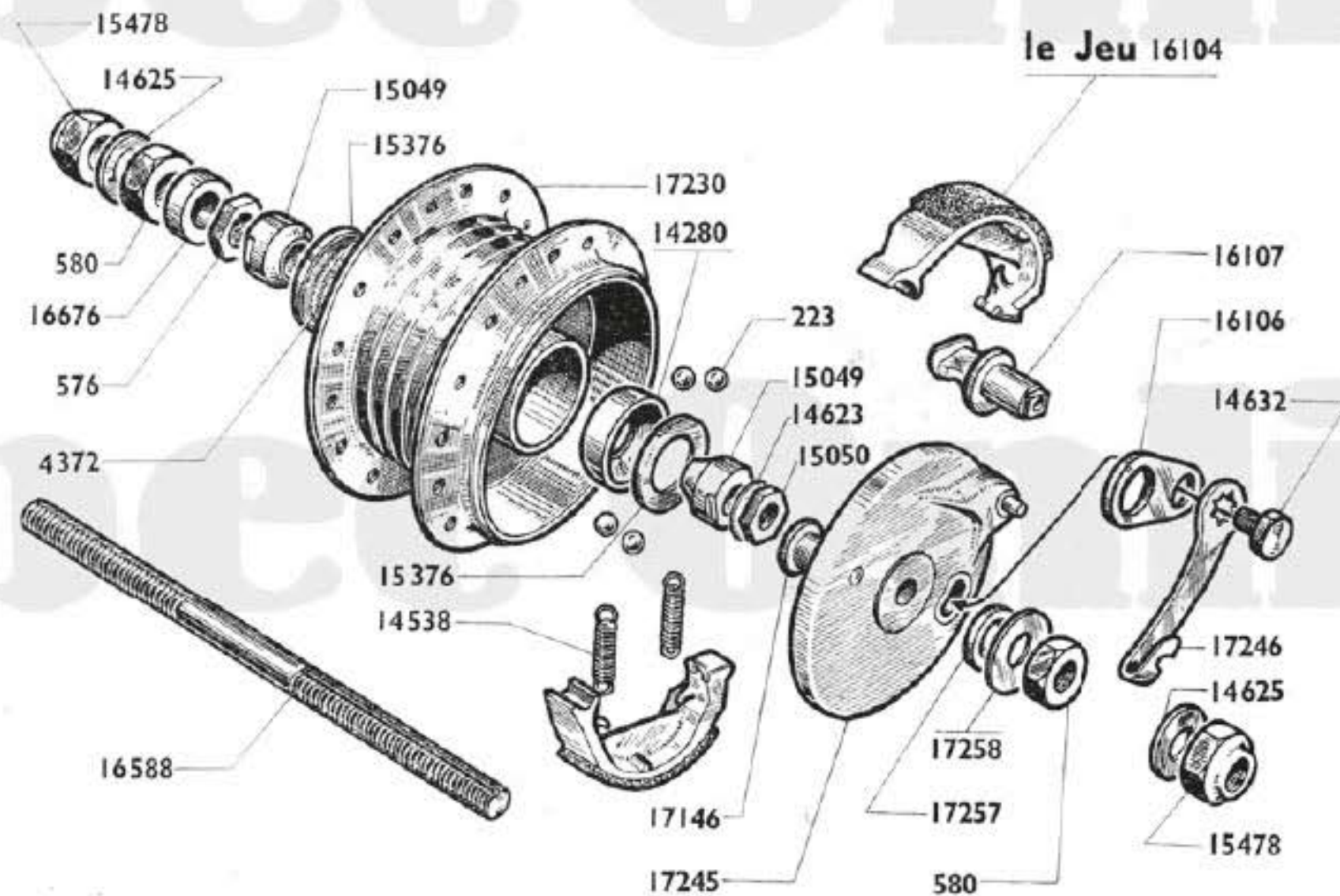

ROUE & MOYEU AVANT MONOBLOC "LELEU"

Numéro pièces	Groupe	Nbre de pièces	DESIGNATION	Prix unitaire Vente détail	Numéro pièces	Groupe	Nbre de pièces	DÉSIGNATION	Prix unitaire Vente détail
ROUE									
14989	6	36	Ecrou de rayon jauge 18 (Conditionné)		14632	4	1	Vis de fix. levier de came	
15535	4	1	Jante de 23x2		15049	6	2	Cône fixe ou réglable de roue AV . (Conditionné)	
15536	4	1	Enveloppe de 23x2 (Hutchinson) bicolor		15050	4	1	Contre-écrou de cône	
15537	4	1	Chambre à air de 23x2 (Hutchinson)		15376	4	2	Cache-poussière Ø ext. = 29 ^m / _m	
15538	4	1	Ruban de jante		15478	6	2	Ecrou de roue (Conditionné)	
17228	1	S.E.	Roue AV complète		16104	4	1	Paire de mâchoires Ø 80	
17239	6	36	Rayon 15x15x16 L = 200 (Conditionné)		16106	4	1	Plaque 2 trous (levier de came et flasque)	
MOYEU									
223	6	20	Bille de 6,35 (Conditionné)		16107	6	1	Came de frein (Conditionné)	
576	4	2	Contre-écrou		16588	4	1	Axe de moyeu AV nu	
580	4	1	Ecrou de moyeu		16676	4	1	Entretien Ø 11x14 épais. = 6,5 (ou 11x16 épais. 6,5)	
4372	4	1	Feutre		17146	4	1	Point fixe de frein avant (à river).....	
14280	4	2	Cuvette de moyeu Ø ext. = 29 ^m / _m		17229	5	S.E.	Moyeu AV complet	
14538	6	2	Ressort des mâchoires (Conditionné)		17230	5	1	Corps de moyeu avant nu	
14623	4	1	Rondelle à ergot		17244	5	S.E.	Flasque des mâchoires complet	
14625	4	2	Rondelle Ø int. = 11 ^m / _m		17245	5	1	Flasque des mâchoires nu	
					17246	5	1	Levier de came de frein avant	
					17257	5	1	Entret. de centrage flasque de frein Ø 11,2x17x3,5	
					17258	6	1	Rondel. ressort flasq. frein Ø 11,2x23x8/18... (Cond.)	

NOTA. - Pour moyeu avant monobloc "PRIOR" Ø 80 voir documentation N° 173.

MOBYLETTE Type AV 44 ou AU 44

moyeu arrière complet 17232

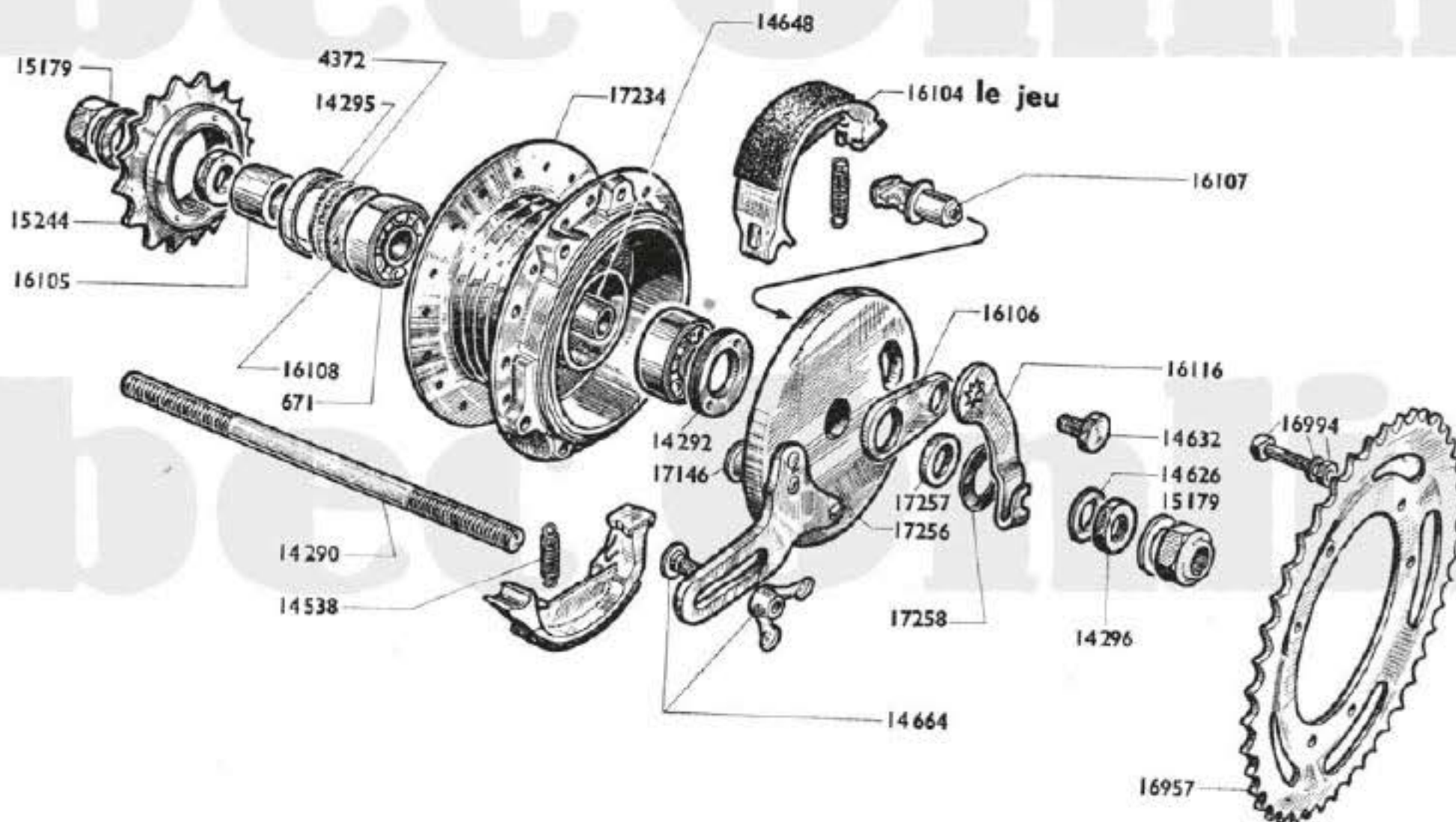

Reproduction interdite

ROUE & MOYEU ARRIERE MONOBLOC "LELEU"

Numéro pièces	Groupe	Nbre de pièces	DESIGNATION	Prix unitaire Vente détail	Numéro Pièces	Groupe	Nbre de pièces	DÉSIGNATION	Prix unitaire Vente détail
ROUE									
14989	6	36	Écrou de rayon, jauge 16 (Conditionné)		14664	6	1	Vis de maintien de flasque a/écrou papillon (Cond.)	
15535	4	1	Jante de 23×2 (Conditionné)		15179	6	2	Écrou de roue AR Ø 10 (Conditionné)	
15536	4	1	Enveloppe de 23×2 Hutchinson bicolore		15244	4	1	Roue libre 18 dents 34,7×100	
15537	4	1	Chambre à air 23×2 Hutchinson.....		16104	4	1	Paire de mâchoires Ø 80	
15538	4	1	Ruban de jante.....		16105	4	2	Entretoise de moyeu Ø 10×16 L = 13,5	
17231	1	S.E.	Roue AR complète avec pignon 44 dents		16106	4	1	Plaque 2 trous	
17239	6	36	Rayon 15×15×16 L = 200		16107	6	1	Came de frein AR (Conditionné)	
MOYEU									
671	5	2	Roulement de 10×30×9 (Conditionné)		16108	4	1	Joue de feutre	
4372	4	1	Feutre.....		16116	4	1	Levier de came AR.....	
14290	4	1	Axe de moyeu AR nu Ø 10		16957	5	1	Pignon AR 44 dents	
14292	4	1	Écrou de blocage roulement		16994	6	6	Boulon fixation pignon AR (6×100×20) .. (Cond.)	
14295	4	1	Cache-poussière Ø ext. 30.....		17146	1	1	Point fixe (à river)	
14296	5	2	Écrou de moyeu		17232	5	S.E.	Moyeu AR complet 44 dents	
14538	6	2	Ressort de mâchoire (Conditionné)		17233	5	S.E.	Corps de moyeu AR complet (sans pignon)	
14626	4	1	Rondelle lisse de moyeu		17234	5	1	Corps de moyeu AR nu.....	
14632	4	1	Vis de fix. levier de came		17255	5	S.E.	Flasque de frein AR complet	
14648	4	1	Entretoise des roulements L = 53 ^m / _m		17256	5	1	Flasque de frein AR nu.....	
					17257	5	1	Entretoise centrage flasque de frein Ø 11,2×17×3,5	
					17258	6	1	Rondel. ressort flasq. frein AR Ø 11,2×23×8/10(Cond.)	

NOTA. - Pour moyeu arrière monobloc "PRIOR" Ø 80 voir documentation N° 173.

Reproduction interdite

MOBYLETTE

Type AV 44 ou AU 44

Selle complète Gauthier 17154

Selle complète Vidal 14084

Selle complète Reydel 14887

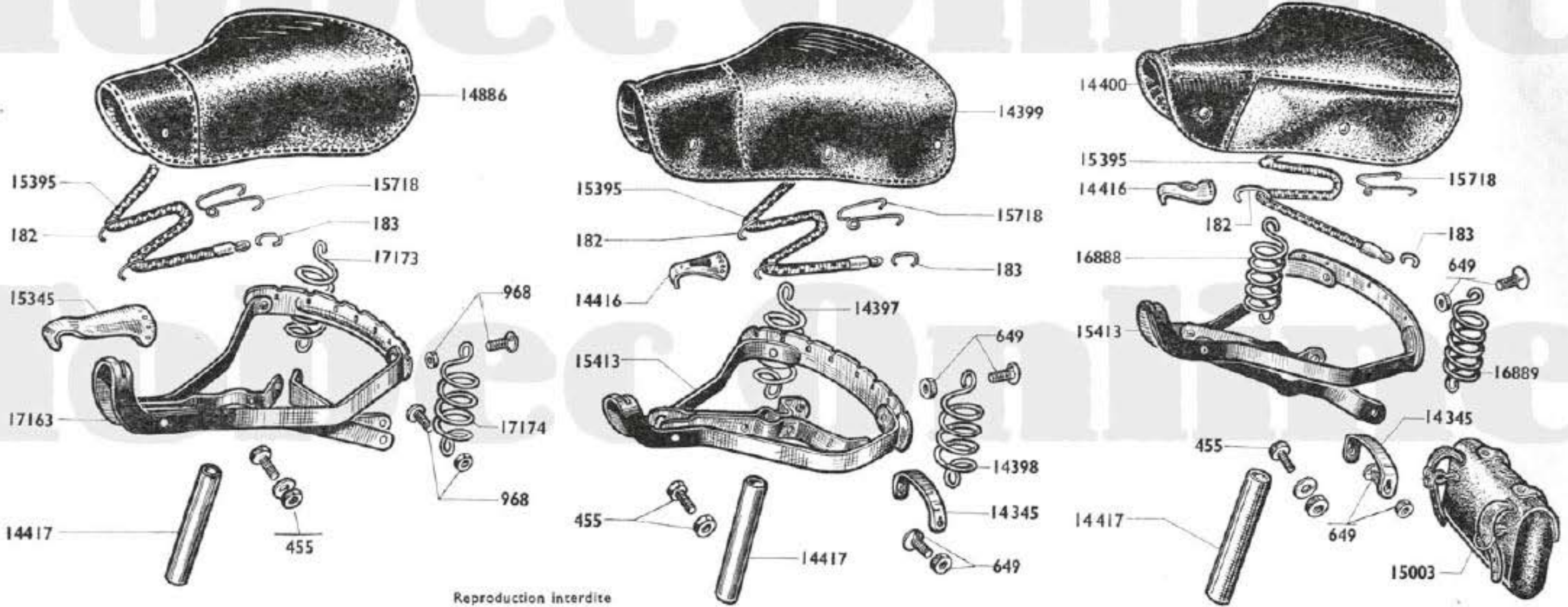

Reproduction interdite

SELLES

Número Pièces	Groupe	Nbre de pièces	DESIGNATION	Prix unitaire Vente détail	Número Pièces	Groupe	Nbre de pièces	DESIGNATION	Prix unitaire Vente détail
SELLE REYDEL									
182	6	4	Crochet de sandow long (Conditionné)		14397	5	1	Ressort de selle droit.....	
183	6	2	Crochet de sandow court (Conditionné)		14398	5	1	Ressort de selle gauche.....	
455	6	1	Boul. serrage bâti sur tige de selle 8x125x25 (Cond.)		14399	1	1	Housse de selle (havane).....	
649	6	4	Boulon fix. inf. et sup. ressort de selle ... (Cond.)		14416	5	1	Entretoise de nez de selle.....	
14345	5	1	Entretoise de bâti de selle L = 80 ^m		14417	5	1	Tige de selle non épaulée Ø 25,5.....	
14400	1	1	Housse de selle (Havane).....		15395	5	1	Sandow unique.....	
14416	5	1	Entretoise nez de selle.....		15413	1	1	Bâti de selle sans chariot.....	
14417	5	1	Tige de selle non épaulée Ø 25,5.....		15718	6	3	Crochet arrière de sandow unique (Conditionné)	
14887	1	S.E.	Selle complète Reydel (dessus havane).....		SELLE GAUTHIER				
15395	5	1	Sandow unique.....		182	6	4	Crochet de sandow long (Conditionné)	
15413	1	1	Bâti de selle sans chariot (V. ou R.) (peint. alu)...		183	6	2	Crochet de sandow court (Conditionné)	
15718	6	3	Crochet arrière de sandow (Conditionné)		455	6	1	Boulon serrage bâti sur tige selle 8x125x25 (Cond.)	
16888	5	1	Ressort de selle droit.....		968	6	4	Boul. fix. inf. et sup. ressort de selle 8x100x20 (Cond.)	
16889	5	1	Ressort de selle gauche.....		14417	5	1	Tige de selle Ø 25,5.....	
SELLE VIDAL									
182	6	4	Crochet de sandow long (Conditionné)		14886	1	1	Housse de selle (havane).....	
183	6	2	Crochet de sandow court (Conditionné)		15003	5	1	Sacoche à outils (plastique).....	
455	6	1	Boul. serrage bâti sur tige de selle 8x125x25 (Cond.)		15345	5	1	Entretoise de nez de selle.....	
649	6	4	Boulon fix. inf. et sup. ressort de selle ... (Cond.)		15395	5	1	Sandow unique.....	
14084	1	S.E.	Selle complète Vidal sans chariot (dessus havane).....		15718	6	3	Crochet arrière de sandow (Conditionné)	
14345	5	1	Entretoise de bâti de selle L = 80 ^m		17154	S.E.		Selle complète Gauthier (sans chariot).....	
					17163	1	1	Bâti de selle.....	
					17173	5	1	Ressort de selle droit.....	
					17174	5	1	Ressort de selle gauche.....	

MOBYLETTE

Type AV 44 ou AU 44

GUIDON - COMMANDES

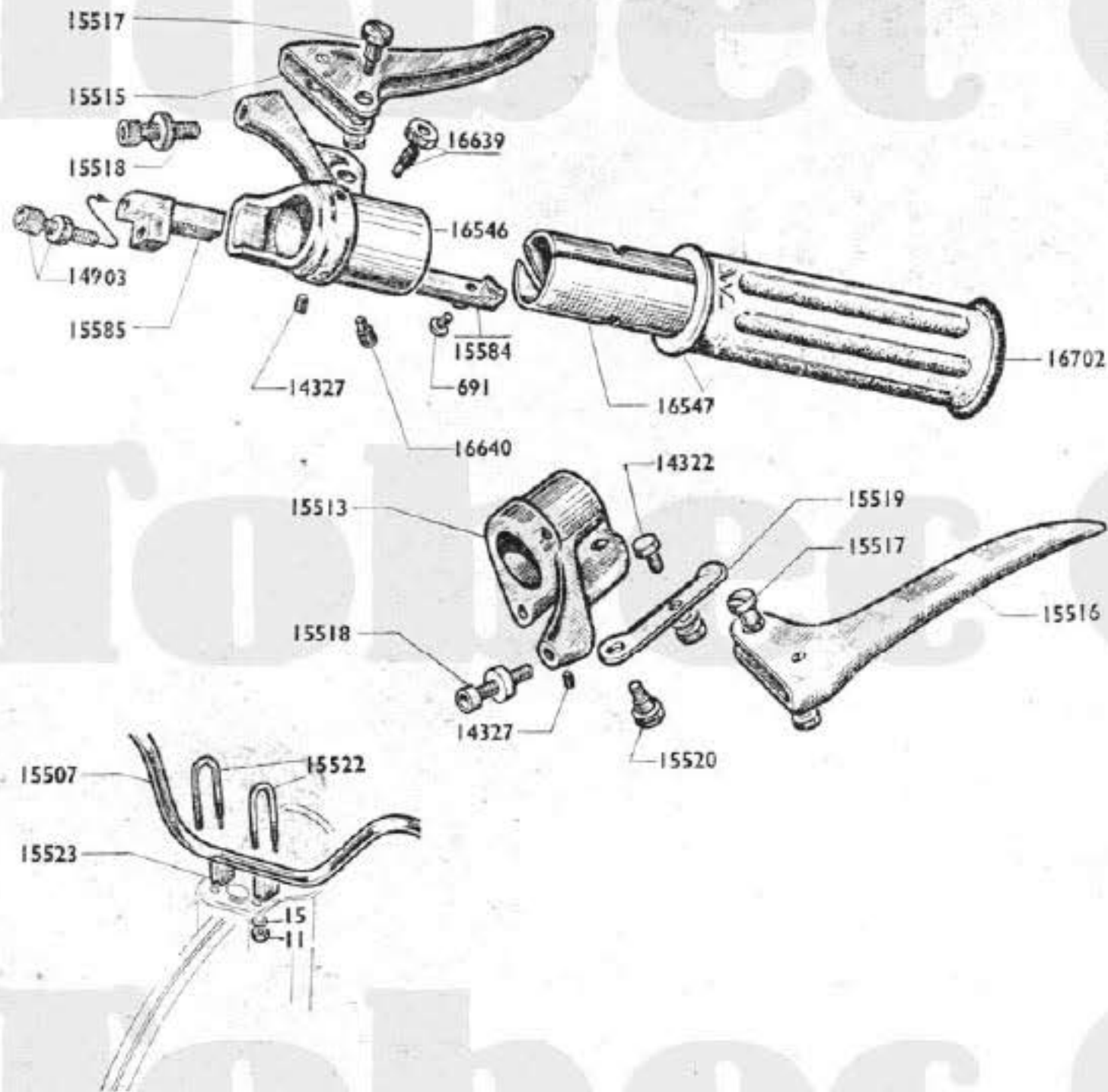

Guidon complet 15506

Commande de décompresseur complète 15578 14974

Commande de frein avant complète 15579 15599

Commande de frein arrière complète 15580 15600

Commande des gaz complète 14334 14927

Commande d'air complète 15576 14927

Numéro pièces	Groupe	Nbre de Pièces	DESIGNATION	Prix unitaire Vente détail
GUIDON ET POIGNÉE TOURNANTE				
11	6	2	Ecrou $\varnothing 7 \times 100$ fix. étrier de guidon (Conditionné)	
15	6	2	Rondelle grower $\varnothing 7$ (Conditionné)	
691	6	2	Vis de curseur (Conditionné)	
14322	6	1	Serre-câble de starter (Conditionné)	
14327	6	5	Vis de serrage corps de poignée (Conditionné)	
14903	6	1	Barillet réglage décompresseur (Conditionné)	
15506	4	S.E.	Guidon complet	
15507	4	1	Cintre de guidon nu	
15513	4	1	Corps de poignée gauche	
15515	4	1	Levier de frein droit	
15516	4	1	Levier de frein gauche	
15517	6	2	Axe de levier avec écrou (Conditionné)	
15518	6	2	Barillet réglage frein avec écrou (Conditionné)	
15519	6	1	Levier de starter (Conditionné)	
15520	6	1	Axe de levier de starter (Conditionné)	
15521	4	S.E.	Fixation complète de guidon sur fourche	
15522	6	2	Etrier de fix. guidon (Conditionné)	
15523	4	2	Cale d'étrier	
15584	6	1	Curseur des gaz (Conditionné)	
15585	6	1	Curseur de décompresseur (Conditionné)	
15712	6	S.E.	Levier de starter complet (Conditionné)	
15991	4	S.E.	Corps de poign. g. compl. avec leviers, starter, frein	
16546	4	1	Corps de poignée tournante	
16547	4	1	Manchon de poignée tournante	
16639	6	1	Vis de position. a/écrou $\varnothing 5 \times 90 L = 12 \frac{5}{8}$ (Cond.)	
16640	6	1	Vis fix. corps de poig. tour. $\varnothing 6 \times 100 L = 11 \frac{5}{8}$ (Cond.)	
16702	4	1	Poignée caoutchouc grise	
16703	4	S.E.	Poignée tournante complète	
COMMANDES				
716	6	2	Serre-câble de frein AV et AR (Conditionné)	
14334	4	1	Commande des gaz complète	
14762	5	3	Isogaine de commandes	
14927	6	1	Câble des gaz (Conditionné)	
14927	6	1	Câble d'air (Conditionné)	
14974	6	1	Câble de décompresseur (Conditionné)	
15576	4	1	Commande d'air complète	
15578	4	1	Commande de décompresseur complète	
15579	4	1	Commande de frein AV complète	
15580	4	1	Commande de frein AR complète	
15581	6	2	Butée de gaine de frein AR (Conditionné)	
15599	6	1	Câble de frein AV (Conditionné)	
15600	6	1	Câble de frein AR (Conditionné)	
16944	6	1	Butée gaine de décomp. \varnothing ext. = $4 \times 8,5$. (Cond.)	

NOTA. - POIGNÉE TOURNANTE. Les premières AV 44 ou AU 44 ont été équipées d'une poignée tournante différente. Celle-ci est illustrée page 17 A sur type AV 43 ou AU 43.

Phare complet LUXOR 17222

ÉCLAIRAGE

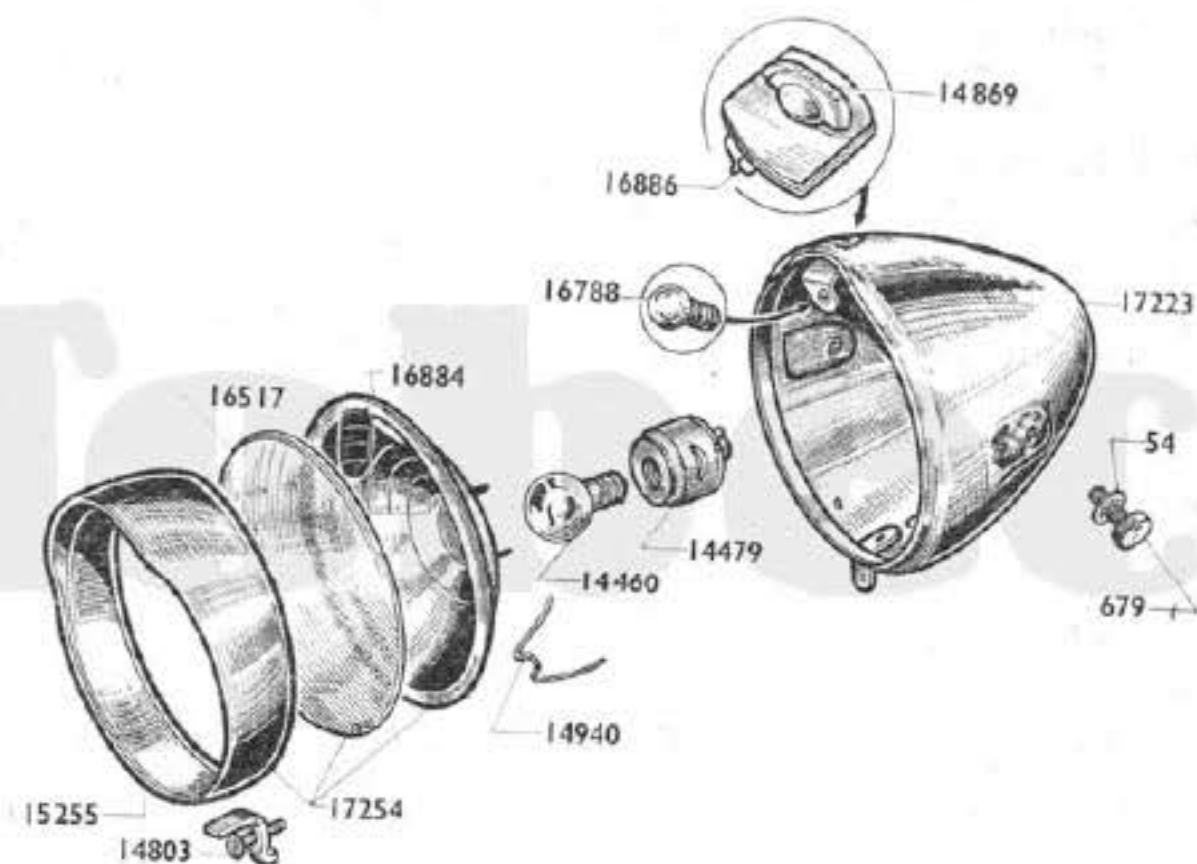

Eclairage arrière MANDUCHER

15312 ou 16950

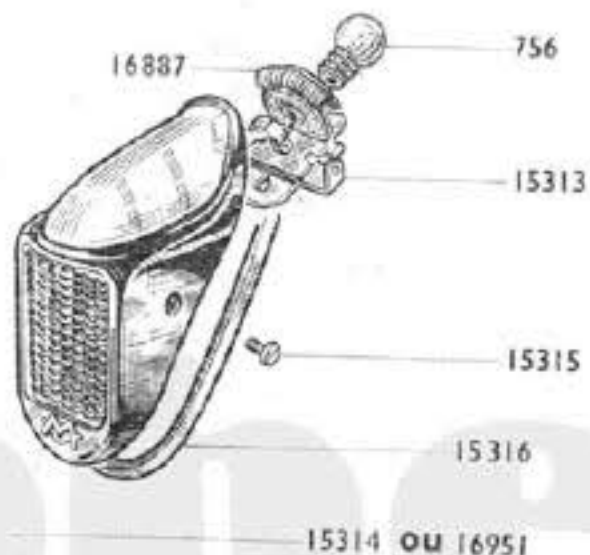

Reproduction interdite

Numéro pièces	Groupe	Nbre de pièces	DESIGNATION	Prix unitaire Vente détail
PHARE "LUXOR" fixation latérale				
54	6	2	Rondelle de la vis fix. latérale (Conditionné)	
679	6	2	Vis de fix. latérale (Conditionné)	
4460	3	1	Lampe de phare jaune 6 V. 1 Amp.	
4479	3	1	Douille porte-lampe	
4803	3	1	Agrafe maintien porte de phare avec vis	
4869	3	1	Bouton d'interrupteur	
4940	6	3	Ressort de maintien de réflecteur .. (Conditionné)	
5255	3	1	Porte de phare (alu).....	
6517	3	1	Verre de phare	
6788	3	1	Lampe de secours jaune 12 V. 0,35 Amp	
6884	3	1	Réflecteur	
6886	3	S.E.	Interrupteur complet	
17222	3	S.E.	Phare complet	
17223	3	1	Calotte de phare	
17254	3	S.E.	Ensemble optique	
LANterne ARRIÈRE "MANDUCHER"				
(Capot alumité)				
756	3	1	Lampe de lanterne AR 12 V. 0,5 Amp. (blanche) ..	
15312	3	S.E.	Lanterne AR complète	
15313	3	1	Socle de lanterne AR	
15314	3	1	Capot de lanterne AR avec joints (alumité)	
15315	6	2	Vis de capot	(Conditionné)
15316	3	1	Joint de lanterne AR	
16887	6	1	Ressort maintien porte-lampe AR .. (Conditionné)	
LANterne AR				
(avec capot non alumité)				
16950	3	S.E.	Lanterne AR complète	
16951	3	1	Capot de lanterne AR avec joints	
BOITE DE LAMPES				
16833	6	S.E.	Boîte de lampes AV et AR NOTA .. (Conditionné)	

NOTA. - BOITE DE LAMPES. Ensemble de 10 coffrets garnis de mousse nylon contenant chacun 1 lampe AV jaune 6 V. 1 Amp. et 1 lampe AR blanche 12 V. 0,5 Amp.

Reproduction interdite

Mobylette

Type AV 43 ou AU 43



(Pièces différentes du type AV 44 ou AU 44)

FREIN AVANT - JEU DE DIRECTION

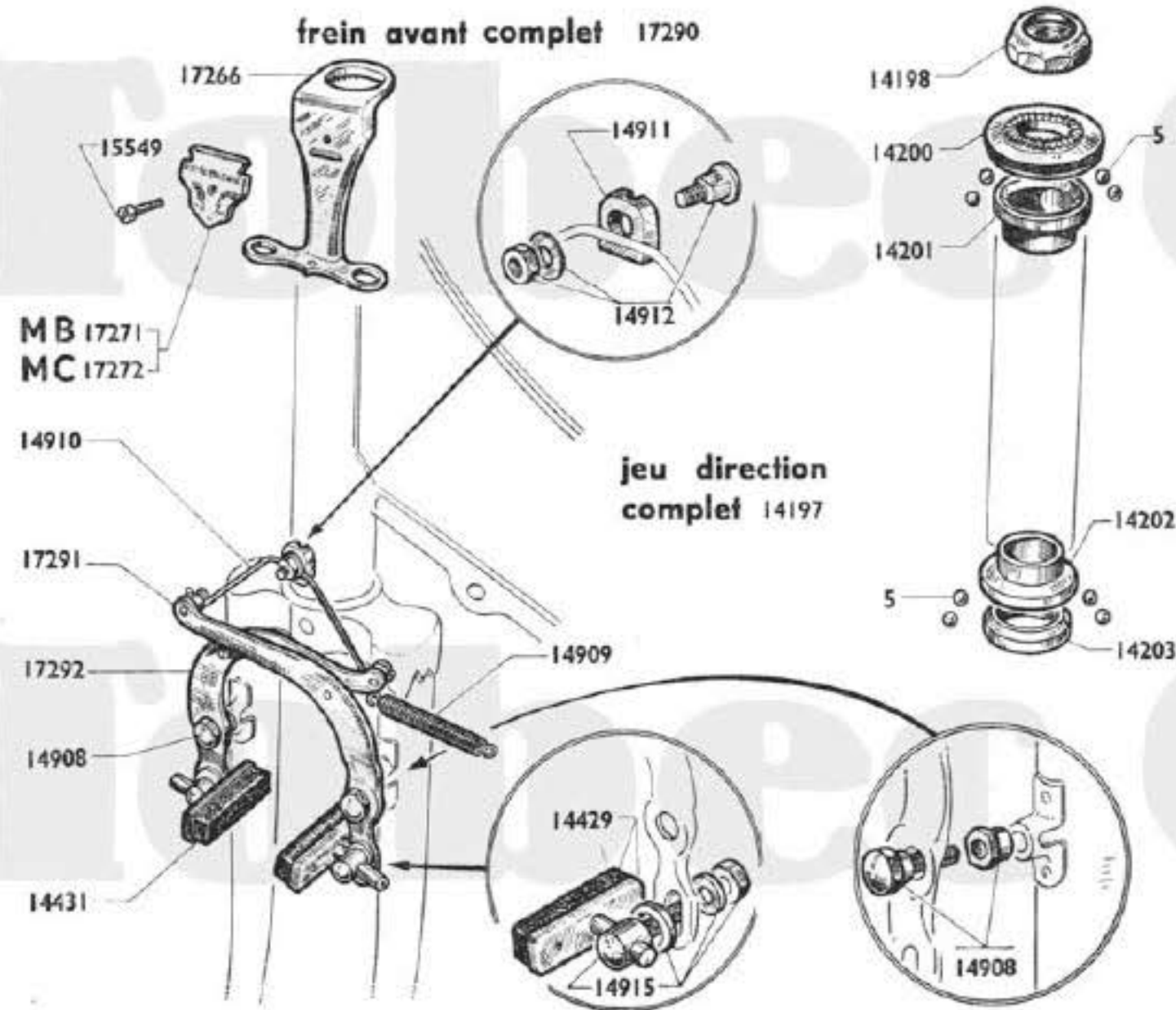

Numéro pièces	Groupes	Nbre de pièces	DESIGNATION	Prix unitaire Vente détail
FREIN AVANT				
14429	5	2	Porte-patin avec caoutchouc	
14431	6	2	Patin de frein	(Conditionné)
14908	6	2	Vis tasseau avec contre-écrou	(Conditionné)
14909	6	1	Ressort de rappel des leviers	(Conditionné)
14910	6	1	Ressort palonnier AV	(Conditionné)
14911	6	1	Support palonnier	(Conditionné)
14912	6	1	Serre-câble palonnier	(Conditionné)
14915	6	2	Barillet complet de porte-patin	(Conditionné)
15549	6	1	Vis de fix. monogramme	(Conditionné)
17266		1	Butée passe gaine (direction).....	
17271	6	1	Monogr. "MOTOBECANE" de but. pas. gaine (Cond.)	
17272	6	1	Monogr. "MOTOCONFORT" but. pas. gaine (Cond.)	
17290	4	S.E.	Frein AV complet	
17291	4	1	Levier côté gauche nu	
17292	4	1	Levier côté droit nu	
JEU DE DIRECTION				
5	6	48	Bille de 3,96	(Conditionné)
14197	4	S.E.	Jeu de direction complet	
14198	4	1	Contre-écrou de direction	
14199	4	1	Rondelle à méplat (pas prévue pour frein ci-contre)	
14200	4	1	Cuvette supérieure	
14201	4	1	Cône supérieur	
14202	4	1	Cuvette inférieure	
14203	4	1	Cône inférieur	

AVIS IMPORTANT. - Les pièces mentionnées "Conditionné" ne sont vendues que par sachet. Voir page spéciale "Conditionnement" (Fin catalogue). A commander sous le numéro du sachet conditionné choisi. - **S.E.** = Sous-ensemble (ne figure pas sur le dessin). •

Les prix indiqués sont susceptibles de variation sans préavis, ils ne sont donc donnés qu'à titre indicatif.

ATTENTION. - Les pièces ci-dessous sont émaillées teinte Crème (réf. 1290)

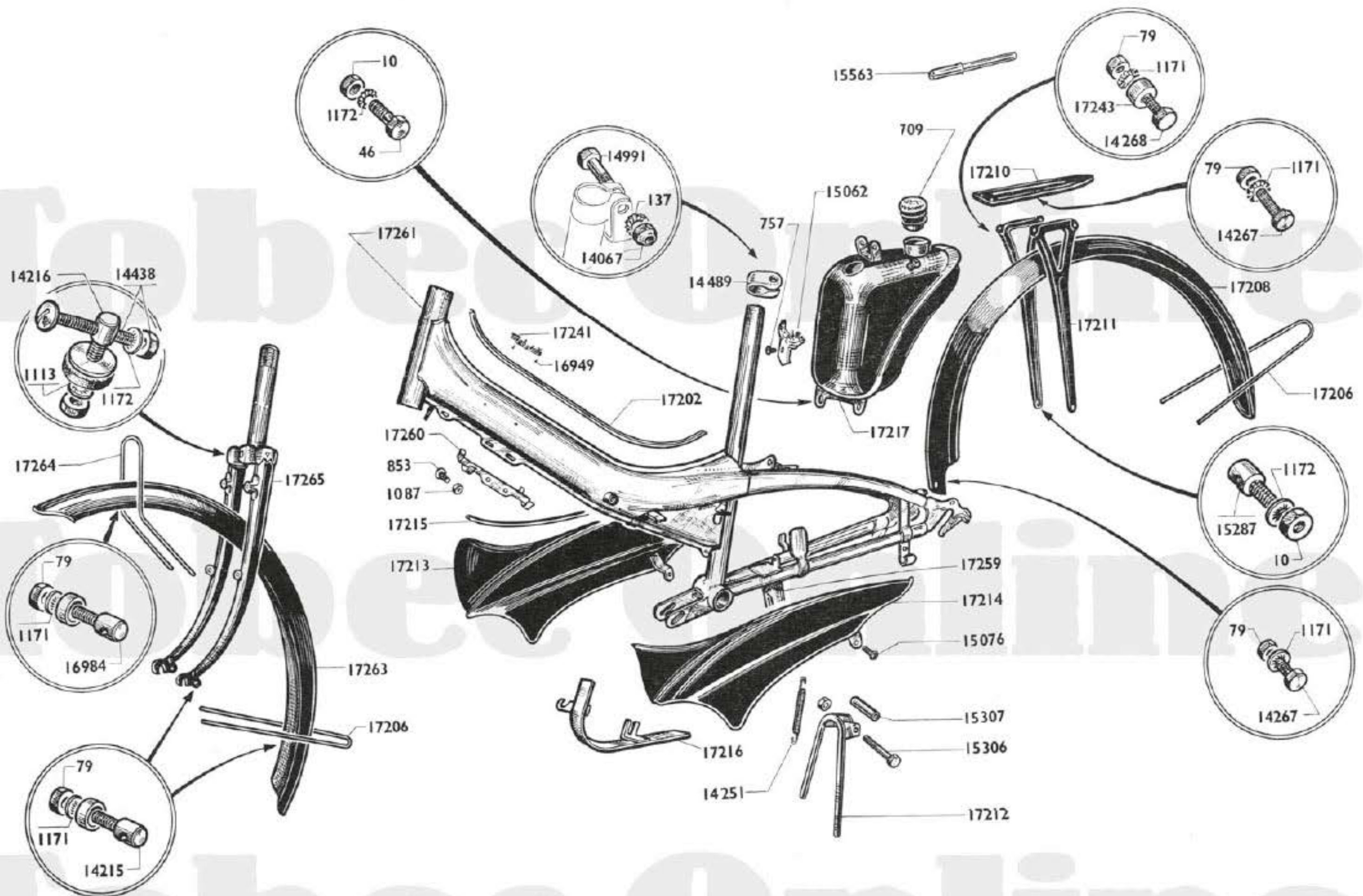

MOBYLETTE Type AV 43 ou AU 43

15 A

CADRE - FOURCHE - BÉQUILLE - PORTE-BAGAGES - GARDE-BOUE - RÉSERVOIR ESSENCE

BOULONNERIE CYCLE

Numéro pièces	Groupe	Nbre de Pièces	DÉSIGNATION	Prix unitaire Vente détail	Numéro Pièces	Groupe	Nbre de Pièces	DESIGNATION	Prix unitaire Vente détail
CADRE									
15563	4	1	Pompe à air L = 250		17213	5	1	Carter de chaîne côté droit.....	
16949	6	2	Clou cannelé \varnothing 2.5 (fix. marque Mobylette) (Cond.)		17214	5	1	Carter de chaîne côté gauche	
17202	5	1	Jonc alu plastifié de cadre		17215	5	2	Jonc de carter de chaîne L = 500 $\frac{m}{m}$	
17241	6	2	Marque "MOBYLETTE" de cadre .. (Conditionné)		17216	5	1	Carter de protection poulie	
17261	1	1	Cadre						
17260	1	1	Pont attache gaine						
FOURCHE									
17265		1	Fourche		709	5	1	Bouchon plastique de réservoir.....	
BEQUILLE									
14251	6	1	Ressort de béquille..... (Conditionné)		757	6	1	Vis de monogramme de réservoir .. (Conditionné)	
15306	6	1	Boulon de béquille avec écrou		14489	5	1	Collier de fix. réservoir	
15307	6	1	Entretoise de boulon de béquille ... (Conditionné)		14991	6	1	Boulon de collier réserv. 8x100x46 (Conditionné)	
17212	5	1	Béquille centrale		15062	5	1	Monogramme de réservoir "MOBYLETTE"	
17259			Support de béquille à souder		17217	5	1	Réservoir essence, capacité 3 L. 500	
PORTE-BAGAGES									
17209	5	S.E.	Porte-bagages complet.....		10	6	4	Ecrou de 6x100	(Conditionné)
17210	5	1	Plateau de porte-bagages		46	6	2	Boulon fix. inf. réservoir 6x100x13 (Conditionné)	
17211	5	2	Hauban de porte-bagages.....		79	6	19	Ecrou de 5x90	(Conditionné)
17243	5	4	Entretoise hauban porte-bagages \varnothing 8x12 épais. = 8		137	5	1	Rondelle "Blocfor" \varnothing 8	
GARDE-BOUE AVANT									
16984	6	1	Serre-triangle fix. triangle et phare ... (Conditionné)		853	3	2	Vis \varnothing 4x75x10 fix. pont attache gaine	
17206	5	1	Triangle inf. de garde-boue avant		1087	6	2	Ecrou \varnothing 4x75	(Conditionné)
17262		S.E.	Garde-boue avant complet		1113	6	1	Rondelle "Nomet" \varnothing 7	(Conditionné)
17263		1	Garde-boue avant nu		1171	6	19	Rondelle "Nomet" \varnothing 5	(Conditionné)
17264		1	Triangle sup. de garde-boue avant		1172	6	4	Rondelle "Nomet" \varnothing 6	(Conditionné)
GARDE-BOUE ARRIÈRE									
17206	5	1	Triangle de garde-boue AR		14067	6	1	Ecrou de 8x100	(Conditionné)
17207	1	S.E.	Garde-boue AR complet		14215	6	10	Boulon barillet serre triangle 5x90 Long. totale = 20 $\frac{m}{m}$	(Conditionné)
17208	1	1	Garde-boue AR nu		14216	6	1	Attache sup. "Lefol" sur g.-boue AV (Conditionné)	
CARTERS									
15076	6	6	Vis de carter chaîne (tête a/rondel. emboutie) (Cond.)		14267	6	2	Boulon de 5x90x10	(Conditionné)
					14268	6	4	Boulon de 5x90x17	(Conditionné)
					14438	5	1	Boulon transversal tête de fourche 6x100x40	
					14991	6	1	Boulon collier de réserv. 8x100x46 (Conditionné)	
					15287	6	2	Boulon barillet serre triangle 6x100 Long. totale = 35 $\frac{m}{m}$	(Conditionné)
					16984	6	1	Boulon barillet serre triangle et fixation phare 5x90 Long. totale = 17 $\frac{m}{m}$	(Conditionné)

AVIS IMPORTANT. - Les pièces mentionnées "**Conditionné**" ne sont vendues que par sachet. Voir page spéciale "**Conditionnement**" (Fin catalogue). A commander sous le numéro du sachet conditionné choisi. - **S.E.** = Sous-ensemble (ne figure pas sur le dessin).

Les prix indiqués sont susceptibles de variation sans préavis, ils ne sont donc donnés qu'à titre indicatif.

MOBYLETTE Type AV 43 ou AU 43

Moyeu avant complet dural 15055

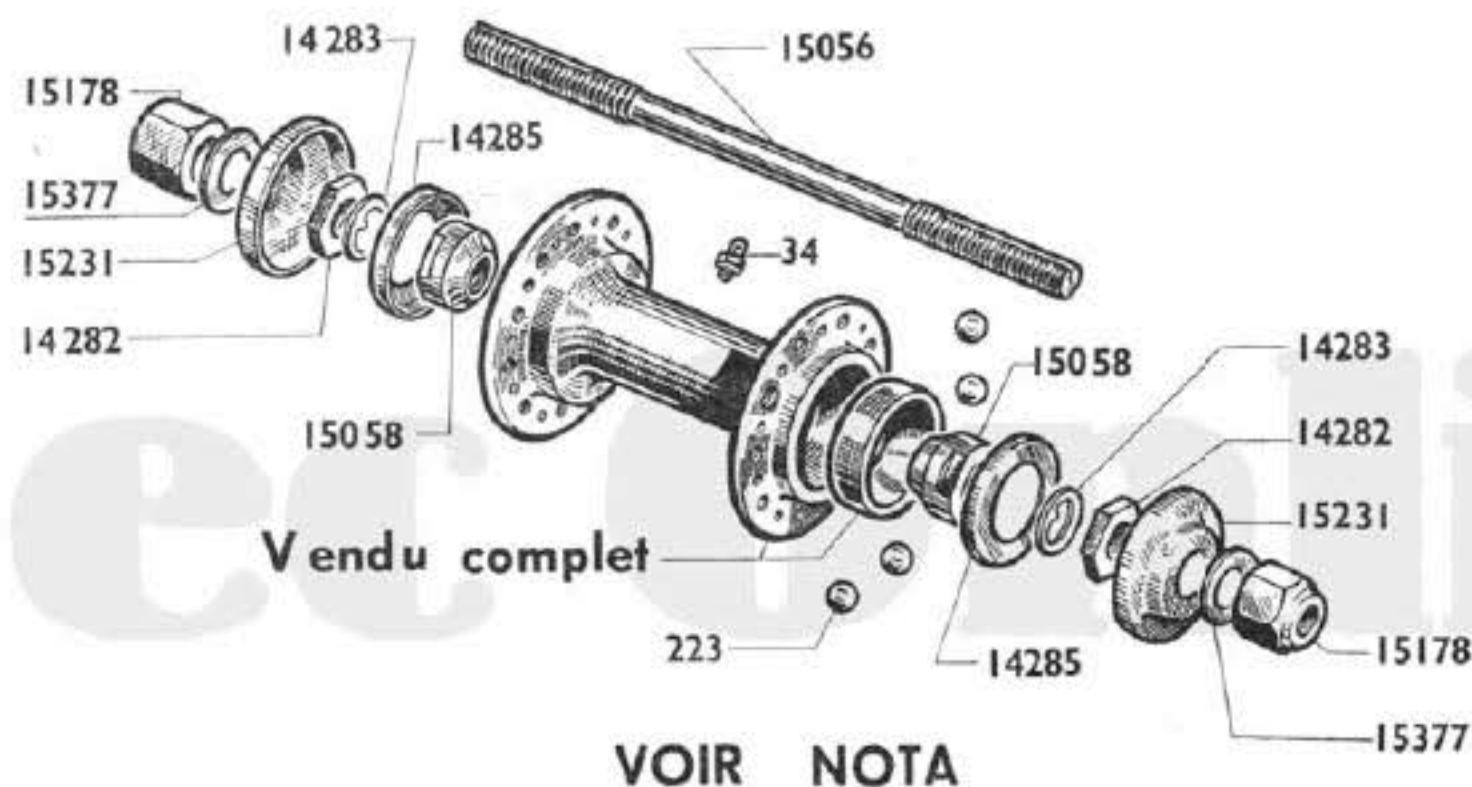

ROUE ET MOYEU AVANT

Numéro Pièces	Groupes	Nbre de pièces	DESIGNATION	Prix unitaire Vente détail	Numéro pièces	Groupes	Nbre de pièces	DÉSIGNATION	Prix unitaire Vente détail
ROUE									
14272	4	36	Ecrou de rayon roue AV, jauge 13		15178	6	2	Ecrou de roue AV \varnothing 9,5	(Conditionné)
15535	4	1	Jante de 23x2		15231	4	2	Cache-poussière extérieur nouveau modèle	
15536	4	1	Enveloppe de 23x2 (Hutchinson) bicolore		15376	4	2	Cache-poussière \varnothing 29	
15537	4	1	Chambre à air de 23x2 (Hutchinson)		15377	4	2	Rondelle plate sous écrou de roue \varnothing int. 9,5	
15538	4	1	Ruban de jante					MOYEU DURAL (Voir Nota)	
17267	S.E.		Roue AV complète		34	5	1	Graisseur	(Conditionné)
17268	6	36	Rayon de roue AV 12x12x13 L = 226,5 .. (Cond.)		223	5	20	Bille de moyeu AV de 6,35	(Conditionné)
MOYEU ACIER (Voir Nota)									
34	5	1	Graisseur		14282	4	2	Contre-écrou	
223	5	20	Bille de moyeu AV de 6,35		14283	4	2	Rondelle à ergot	
14276	4	S.E.	Moyeu AV complet		14285	4	2	Cache-poussière \varnothing 29,5	
14282	4	2	Contre-écrou		15055	4	S.E.	Moyeu AV complet	
14283	4	2	Rondelle à ergot		15056	4	1	Axe de moyeu AV nu \varnothing 9,5	
15056	4	1	Axe de moyeu AV nu \varnothing 9,5		15057	4	S.E.	Axe de moyeu AV complet \varnothing 9,5	
15057	4	S.E.	Axe de moyeu AV complet \varnothing 9,5		15058	6	2	Cône fixe et réglable	(Conditionné)
15058	6	2	Cône fixe et réglable		15178	6	2	Ecrou de roue AV \varnothing 9,5	(Conditionné)
					15231	4	2	Cache-poussière extérieur nouveau modèle	
					15377	4	2	Rondelle plate sous écrou de roue \varnothing int. 9,5	

NOTA. - MOYEU. Les cuvettes de moyeu n'étant pas démontables, elles ne sont pas détaillées, de même que le corps de moyeu. Nous commander l'ensemble N° 14276 ou 15065 "Moyeu avant complet".

GUIDON - COMMANDES

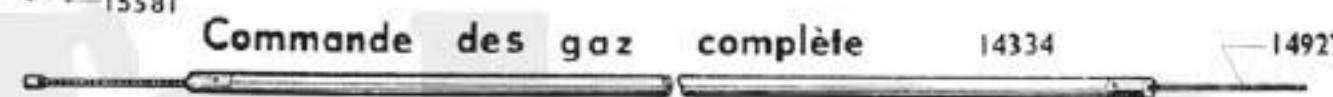
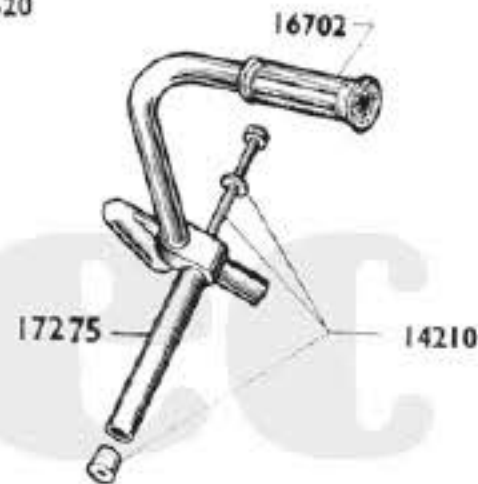
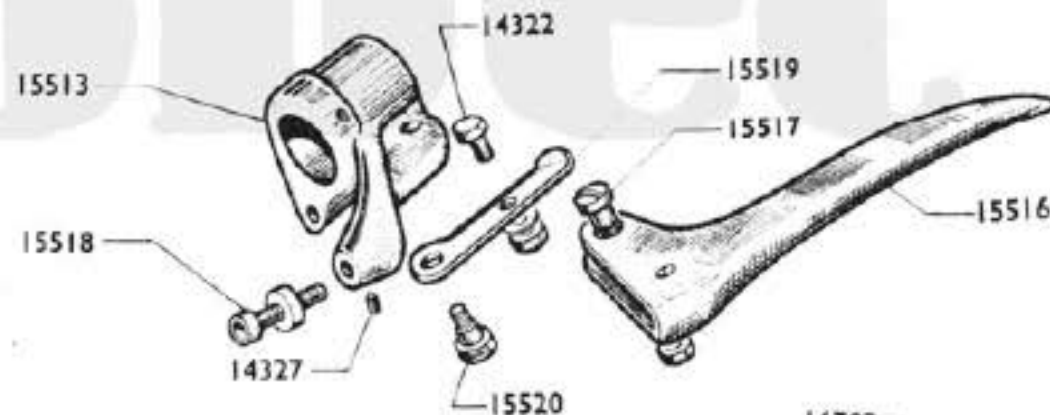
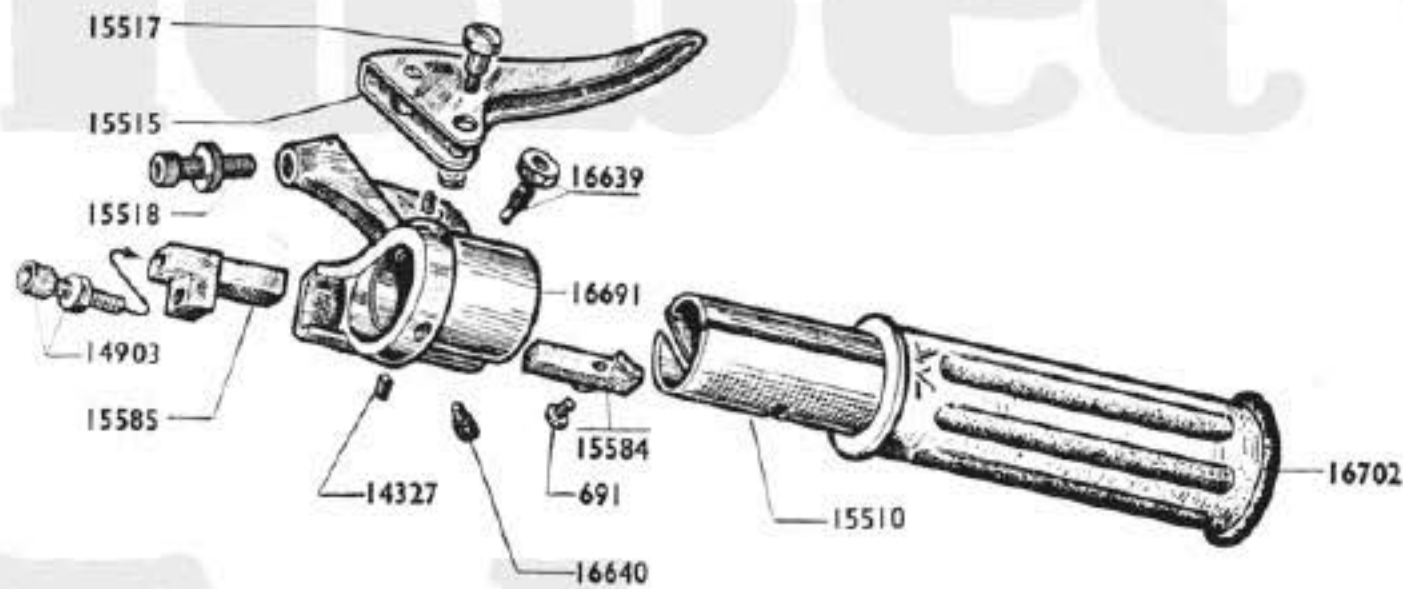

Numéro Pièces	Groupe	Nbre de pièces	DESIGNATION	Prix unitaire Vente détail
GUIDON ET POIGNÉE TOURNANTE				
691	6	2	Vis de curseur.....(Conditionné)	
14210	5	1	Vis expandeur avec cône.....	
14322	6	1	Serre-câble de starter.....(Conditionné)	
14327	6	5	Vis de serrage corps de poignée ..(Conditionné)	
14903	6	1	Barillet réglage décompresseur(Conditionné)	
15510	4	1	Manchon de poignée tournante.....	
15513	4	1	Corps de poignée gauche.....	
15515	4	1	Levier de frein droit.....	
15516	4	1	Levier de frein gauche.....	
15517	6	2	Axe de levier avec écrou.....(Conditionné)	
15518	6	2	Barillet réglage frein avec écrou ..(Conditionné)	
15519	6	1	Levier de starter.....(Conditionné)	
15520	6	1	Axe de levier de starter(Conditionné)	
15584	6	1	Curseur des gaz.....(Conditionné)	
15585	6	1	Curseur de décompresseur.....(Conditionné)	
15712	6	S.E.	Levier de starter complet.....(Conditionné)	
15991	4	S.E.	Corps de poignée gauche complet avec leviers, starter, frein.....	
16639	6	1	Vis de positionnement avec écrou $\varnothing 5 \times 90$ L = $12 \frac{m}{m} 5$(Conditionné)	
16640	6	1	Vis de fix. corps de poign. tournante $\varnothing 6 \times 100$ L = $11 \frac{m}{m}$(Conditionné)	
16691	4	1	Corps de poignée tournante.....	
16702	4	1	Poignée caoutchouc grise.....	
16993	4	S.E.	Poignée tournante complète (avec 2 caoutchoucs).....	
17274	4	S.E.	Guidon complet (à potence) (modèle relevé).....	
17275	4	1	Guidon nu (modèle relevé).....	
COMMANDES				
716	6	2	Serre-câble de frein AV et AR.....(Conditionné)	
14334	4	1	Commande des gaz complète.....	
14762	5	3	Isogaine de commandes.....	
14845	6	1	Câble de frein AV.....(Conditionné)	
14927	6	1	Câble des gaz.....(Conditionné)	
14927	6	1	Câble d'air.....(Conditionné)	
14974	6	1	Câble de décompresseur.....(Conditionné)	
15576	4	1	Commande d'air complète.....	
15578	4	1	Commande de décompresseur complète.....	
15580	4	1	Commande de frein AR complète.....	
15581	6	2	Butée de gaine de frein AV et AR ..(Conditionné)	
15600	6	1	Câble de frein AR.....(Conditionné)	
15792	4	1	Commande de frein AV complète.....	
16944	6	1	Butée gaine décompr. \varnothing ext. = $4 \times 8,5$ (Conditionné)	

ÉCLAIRAGE

Phare complet 17269

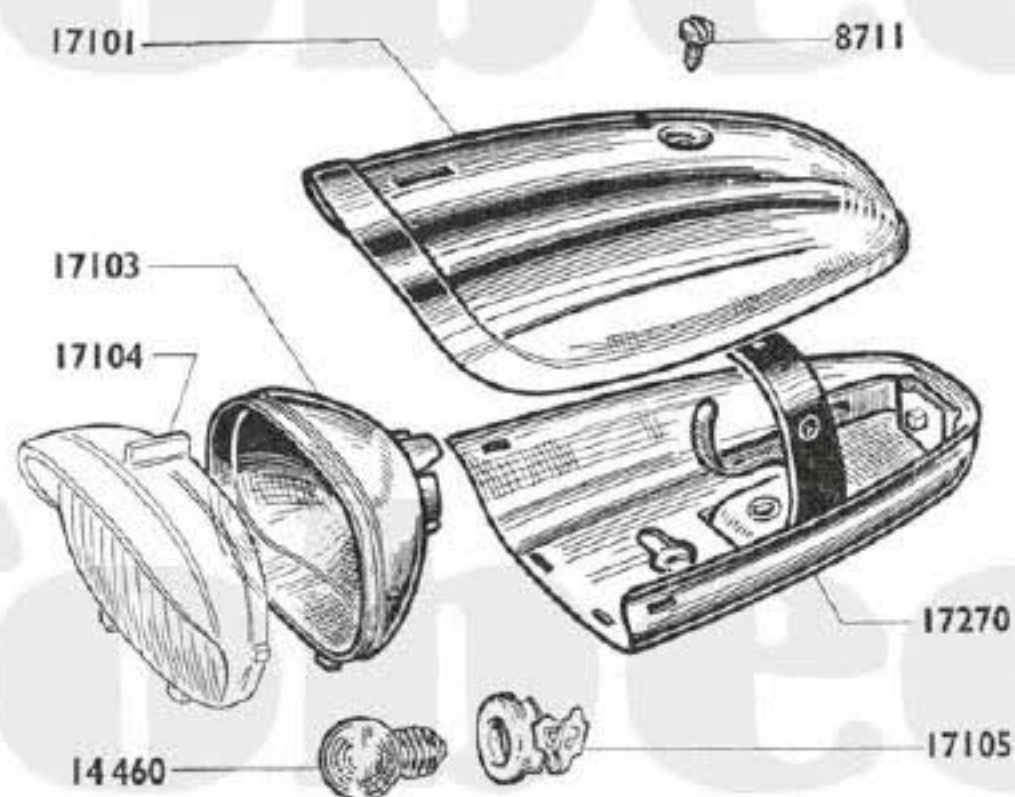

Numéro pièces	Groupe	Nbre de pièces	DESIGNATION	Prix unitaire Vente détail
PHARE "SOUBITEZ" (stylisé)				
8711	3	1	Vis fixation dessus phare \varnothing 4x75x14	
14460	3	1	Lampe de phare jaune 6 V. 1 Amp.	
17101	3	1	Couvercle (dessus) de phare.....	
17103	3	1	Réflecteur de phare	
17104	3	1	Glace de phare (plastique).....	
17105	3	1	Douille porte-lampe	
17269	3	S.E.	Phare complet "SOUBITEZ"	
17270	3	1	Socle (dessous) de phare avec commutateur.....	
FEU ARRIÈRE (illustré page 13 A)				
756	3	1	Lampe de lanterne AR - 12 V. 0,5 Amp.	
15313	3	1	Socle de lanterne AR	
15315	6	2	Vis de capot \varnothing 3x60 L = 8 (Conditionné)	
15316	3	1	Joint de lanterne AR	
16887	6	1	Ressort maintien porte lampe AR ... (Conditionné)	
16950	3	S.E.	Lanterne AR complète	
16951	3	1	Capot de lanterne AR (non alumite).....	

AVIS IMPORTANT. - Les pièces mentionnées "**Conditionné**" ne sont vendues que par sachet. Voir page spéciale "**Conditionnement**" (Fin catalogue). A commander sous le numéro du sachet conditionné choisi. - **S.E.** = Sous-ensemble (ne figure pas sur le dessin).

Les prix indiqués sont susceptibles de variation sans préavis, ils ne sont donc donnés qu'à titre indicatif.

NOMENCLATURE PAR ORDRE NUMÉRIQUE

Référence	Page	Prix	Référence	Page	Prix	Référence	Page	Prix	Référence	Page	Prix	Référence	Page	Prix	Référence	Page	Prix
2	5		756	18		14251	7		14692	2		15062	15		15518	12	
4	2		757	7		14251	15		14712	3		15076	7		15518	17	
5	6		757	15		14267	7		14716	2		15076	15		15519	12	
5	14		796	2		14267	15		14721	2		15078	6		15519	17	
6	8		853	5		14268	7		14750	3		15094	2		15520	12	
10	2		853	7		14268	15		14762	12		15099	2		15520	17	
10	7		853	15		14272	16		14762	17		15148	2		15521	12	
10	15		874	4		14276	16		14803	13		15178	16		15522	12	
11	2		943	5		14280	9		14814	2		15179	10		15523	12	
11	12		968	11		14282	16		14816	2		15192	2		15524	6	
13	8		1086	4		14283	16		14819	2		15216	8		15525	6	
15	2		1087	4		14285	16		14821	2		15217	8		15526	6	
15	12		1087	7		14290	10		14833	8		15218	8		15527	6	
18	2		1087	15		14292	10		14837	4		15219	8		15528	6	
20	2		1088	4		14295	10		14845	17		15220	8		15535	9	
20	8		1089	4		14296	10		14854	2		15223	8		15535	10	
22	5		1090	4		14322	12		14855	2		15231	16		15535	16	
34	6		1113	15		14322	17		14857	5		15244	10		15536	9	
34	8		1171	7		14327	12		14859	4		15245	2		15536	10	
34	16		1171	15		14327	17		14860	4		15255	13		15536	16	
46	7		1172	7		14330	8		14869	13		15287	7		15537	9	
46	15		1172	15		14334	12		14873	5		15287	15		15537	10	
49	2		1176	2		14334	17		14875	8		15306	7		15537	16	
53	7		1192	5		14345	11		14886	11		15306	15		15538	9	
54	13		1271	5		14354	8		14887	11		15307	7		15538	10	
59	2		4172	4		14356	8		14895	2		15307	15		15538	16	
60	2		4372	9		14364	8		14897	2		15312	13		15563	7	
79	7		4372	10		14365	8		14903	12		15313	13		15563	15	
79	8		8711	18		14367	8		14903	17		15313	18		15576	12	
79	15		14007	2		14368	8		14905	14		15314	13		15576	17	
92	2		14008	2		14390	2		14906	14		15315	13		15578	12	
93	2		14015	2		14397	11		14907	14		15315	18		15578	17	
94	2		14017	2		14398	11		14908	14		15316	18		15579	12	
137	2		14020	2		14399	11		14909	14		15316	13		15580	12	
137	7		14063	2		14400	11		14910	14		15319	4		15580	17	
137	15		14064	2		14416	11		14911	14		15320	4		15581	12	
172	2		14066	2		14417	11		14912	14		15321	4		15581	17	
182	11		14067	2		14429	14		14915	14		15322	4		15584	12	
183	11		14067	7		14431	14		14919	2		15323	4		15584	17	
189	4		14067	15		14438	15		14927	12		15324	4		15585	12	
191	4		14084	11		14460	13		14927	17		15325	4		15585	17	
208	4		14090	5		14460	18		14931	3		15326	4		15599	12	
223	4		14100	4		14479	13		14932	3		15330	4		15600	12	
223	16		14107	4		14489	7		14933	3		15331	4		15600	17	
224	3		14119	4		14489	15		14934	2		15332	4		15629	8	
250	5		14120	4		14538	9		14936	2		15345	11		15710	7	
251	5		14133	4		14538	10		14938	2		15350	3		15712	12	
253	5		14139	8		14560	3		14940	13		15351	3		15712	17	
256	5		14147	8		14561	3		14957	2		15376	9		15718	11	
455	11		14152	8		14562	3		14974	12		15376	16		15757	4	
518	2		14153	8		14563	3		14974	17		15377	16		15758	4	
576	9		14158	8		14565	8		14987	2		15383	3		15771	3	
580	9		14167	8		14567	3		14989	9		15395	11		15774	6	
649	11		14168	8		14572	3		14989	10		15413	11		15792	17	
654	2		14179	8		14573	3		14991	7		15478	9		15850	2	
655	2		14197	14		14587	3		14991	15		15480	8		15851	2	
658	2		14198	14		14588	3		15003	11		15481	8		15855	2	
663	5		14199	14		14591	6		15007	2		15506	12		15944	17	
671	10		14200	14		14601	6		15009	7		15507	12		15982	6	
675	2		14201	14		14602	6		15025	2		15510	12		15983	6	
679	13		14202	14		14605	6		15037	4		15510	17		15991	12	
691	12		14203	14		14606	6		15041	4		15513	12		15991	17	
691	17		14207	6		14623	9		15043	4		15513	17		15998	8	
709	7		14208	6		14625	9		15049	9		15514	4		16104	9	
709	15		14209	6		14626	10		15050	9		15515	12		16104	10	
711	7		14210	17		14632	9		15055	16		15515	17		16105	10	
712	7		14215	7		14632	10		15056	16		15516	12		16106	9	
716	12		14215	15		14648	10		15057	16		15516	17		16106	10	
716	17		14216	15		14660	8		15058	16		15517	12		16107	9	
756	13		14219	7		14664	10		15062	7		15517	17		16107	10	

Référence	Page	Prix	Référence	Page	Prix	Référence	Page	Prix	Référence	Page	Prix	Référence	Page	Prix	Référence	Page	Prix
16108 =	10		16615 =	3		16888 =	11		17201 =	7		17220 =	2		17252 =	3	
16111 =	8		16620 =	2		16889 =	11		17202 =	7		17221 =	2		17253 =	3	
16112 =	8		16635 =	5		16895 =	6		17202 =	15		17222 =	13		17254 =	13	
16116 =	10		16637 =	5		16898 =	5		17203 =	7		17223 =	13		17255 =	10	
16507 =	5		16639 =	12		16910 =	2		17204 =	7		17224 =	2		17256 =	10	
16508 =	5		16640 =	17		16912 =	2		17205 =	7		17225 =	2		17257 =	9	
16509 =	5		16640 =	12		16940 =	6		17206 =	7		17226 =	2		17257 =	10	
16510 =	5		16640 =	17		16941 =	6		17206 =	15		17227 =	2		17258 =	9	
16511 =	5		16651 =	8		16944 =	12		17207 =	7		17228 =	9		17258 =	10	
16512 =	5		16673 =	2		16949 =	2		17207 =	15		17229 =	9		17259 =	7	
16513 =	5		16676 =	9		16949 =	7		17208 =	7		17230 =	9		17259 =	15	
16515 =	5		16685 =	4		16949 =	15		17208 =	15		17231 =	10		17260 =	7	
16516 =	5		16688 =	4		16950 =	13		17209 =	7		17232 =	10		17260 =	15	
16517 =	13		16688 =	8		16950 =	18		17209 =	15		17233 =	10		17261 =	15	
16525 =	5		16689 =	8		16951 =	13		17210 =	7		17234 =	10		17262 =	15	
16539 =	3		16691 =	12		16951 =	18		17210 =	15		17235 =	2		17263 =	15	
16540 =	3		16691 =	17		16957 =	10		17211 =	7		17236 =	8		17264 =	15	
16541 =	3		16702 =	12		16967 =	2		17211 =	15		17237 =	8		17265 =	15	
16542 =	3		16702 =	17		16968 =	2		17212 =	7		17238 =	8		17266 =	14	
16546 =	12		16703 =	12		16984 =	15		17212 =	15		17239 =	9		17267 =	16	
16547 =	12		16729 =	5		16993 =	17		17213 =	7		17239 =	10		17268 =	16	
16548 =	4		16731 =	5		16994 =	10		17213 =	15		17241 =	7		17269 =	18	
16849 =	4		16785 =	5		17101 =	18		17214 =	7		17241 =	15		17270 =	18	
16550 =	4		16786 =	5		17103 =	18		17214 =	15		17243 =	7		17271 =	14	
16561 =	5		16788 =	13		17104 =	18		17215 =	7		17243 =	15		17272 =	14	
16566 =	8		16789 =	6		17105 =	18		17215 =	15		17244 =	9		17273 =	7	
16568 =	8		16790 =	6		17146 =	9		17216 =	7		17245 =	9		17274 =	17	
16573 =	8		16833 =	13		17146 =	10		17216 =	15		17246 =	9		17275 =	17	
16574 =	8		16884 =	13		17154 =	11		17217 =	7		17248 =	8		17317 =	14	
16576 =	8		16886 =	13		17163 =	11		17217 =	15		17249 =	8		17334 =	6	
16588 =	9		16887 =	13		17173 =	11		17218 =	6		17250 =	3				
16611 =	8		16887 =	18		17174 =	11		17219 =	6		17251 =	3				

TRES IMPORTANT

COMMANDES TELEPHONIQUES

Nous prions instamment nos Agents de n'utiliser le téléphone que pour les commandes de dépannage d'extrême urgence.

1° Toutes les commandes téléphoniques enregistrées avant 15 heures, sont, dans la mesure maximum possible, expédiées le jour même.

2° En raison du caractère exceptionnel de ces commandes, nous regrettons de vous informer qu'aucune réclamation résultant d'une interprétation imparfaite ne pourra être prise en considération.

Afin d'obtenir toute satisfaction auprès de notre Service Pièces Détachées nous vous prions de bien vouloir prendre connaissance des conseils qui vous sont rappelés ci-dessous :

3° Toutefois, sur votre demande, nous pourrions attendre confirmation de votre ordre par écrit, afin de permettre une vérification avant envoi.

ENLEVEMENT DES COMMANDES PIECES DETACHEES EN NOS MAGASINS

1° Les commandes doivent nous parvenir un minimum de 5 jours ouvrables avant enlèvement.

2° N'omettez pas de nous préciser la date et l'heure d'enlèvement probable.

3° Afin de faciliter la répartition, nous vous recommandons de procéder à l'enlèvement, de préférence le matin.

ETABLISSEMENT DES BONS DE COMMANDES

1° Si vous envisagez de faire imprimer des bons de commandes, nous vous recommandons la **disposition suivant modèle ci-contre.**

2° Lors d'une commande de pièce quelle qu'elle soit, n'oubliez pas de bien indiquer :

- Le numéro,
- La désignation exacte,
- Le type exact de la machine intéressée,
- Les numéros cadre et moteur dans le cas d'un dépannage.

3° Attention, votre bon de commande ne devra mentionner aucune correspondance.

Si vous avez à nous entretenir de sujets différents, à savoir :

- Demandes de renseignements techniques,
- Demandes de renseignements commerciaux,
- Commandes de machines,
- Instructions pour réparations,
- Réponses diverses, etc.

Traitez chacun d'eux sur un feuillet séparé, joint le cas échéant à votre bon de commande afin d'éviter des frais supplémentaires de correspondance. En procédant ainsi votre commande ne sera pas retardée et il sera donné suite rapidement aux questions diverses, autres, par les services intéressés.

1

Bon de Commande Pièces Détachées du



MOTOBÉCANE

Société Anonyme au Capital de 15 000 000 F
SERVICE DES PIÈCES DÉTACHÉES
13, Rue Beaufort — PANTIN (Seine)
R.C. Seine 5487011 — TEL. 27-44, 27-67 — E.C.R. PARIS 119787

CACHET AGENT

Paul DUBOIS
5, Rue de Maubeuge
CAMBRAI (Nord)

GARE →

TYPE DE MACHINE	*	°	°	°	NUMÉRO DE LA PIÈCE	°	°	°	°	DÉSIGNATION

ATTENTION. - Il est de votre intérêt, afin d'éviter toute erreur d'interprétation des pièces détachées commandées de respecter les instructions ci-dessous :

1° Ecrire lisiblement.

2° Respecter les colonnes.

3° Ne rien mettre dans les colonnes hachurées, celles-ci sont réservées au Service d'Enregistrement des Pièces Détachées. La rapidité d'exécution de vos commandes est dépendante de la clarté de ce bon.

MOTOBÉCANE



Société Anonyme au Capital de 16.620.550 N.F.
Siège Social : **16, Rue Lesault** — PANTIN (Seine)
Tél. : VILLETTE 27-94 - VILLETTE 27-67
ADR. TÉLÉGR. : MOTOBÉCANE PANTIN - R. G. Seine 54-B-7011
C. C. P. PARIS 1597-97

Adresser la correspondance Boîte Postale N° 59 PANTIN

MAGASIN PIÈCES DÉTACHÉES :

13, Rue Beurepaire — PANTIN (Seine)

ATELIER DE RÉPARATIONS

35, Rue Baudin — LE PRÉ-SI-GERVAIS (Seine)

L'atelier de réparations 35, rue Baudin, Le Pré-Saint-Gervais (Seine), est ouvert tous les jours, sauf le Samedi, de 7 h. 30 à 11 h. 30 et de 13 h. 30 à 17 h. Le Vendredi fermeture à 15 heures.

Le Service Pièces Détachées 13, rue Beurepaire à Pantin (Seine) est ouvert tous les jours de 7 h. 30 à 11 h. 30 (sauf le Vendredi et Samedi fermé toute la journée).