

MOTOBÉCANE



MOTOCONFORT



Mobylette

PIÈCES DÉTACHÉES



**Types 92
92 N**

TRÈS IMPORTANT

COMMANDES TÉLÉPHONIQUES

Nous prions instamment nos Agents de n'utiliser le téléphone que pour des petites commandes de dépannage d'extrême urgence.

1° Toutes les commandes téléphoniques enregistrées avant 11 h. 30 pour expédition gare et avant 15 h. pour expédition poste sont, dans la mesure maximum possible, expédiées le jour même.

Afin d'obtenir toute satisfaction auprès de notre Service Pièces Détachées, nous vous prions de bien vouloir prendre connaissance des conseils qui vous sont rappelés ci-dessous :

2° En raison du caractère exceptionnel de ces commandes, nous regrettons de vous informer qu'aucune réclamation résultant d'une interprétation imparfaite ne pourra être prise en considération.

3° Toutefois, sur votre demande, nous pourrions attendre confirmation de votre ordre par écrit, afin de permettre une vérification avant envoi.

ENLÈVEMENT DES COMMANDES PIÈCES DÉTACHÉES EN NOS MAGASINS

1° Les commandes CSD doivent nous parvenir un minimum de 5 jours ouvrables avant enlèvement.

48 heures pour les commandes ordinaires.

2° N'omettez pas de nous préciser la date et l'heure de l'enlèvement probable.

ÉTABLISSEMENT DES BONS DE COMMANDES

1° Nous tenons à votre disposition des carnets de bons de commande suivant modèle ci-contre.

2° Lors d'une commande de pièce quelle qu'elle soit, n'oubliez pas de bien indiquer :

- Le numéro,
- La désignation exacte,
- Le type exact de la machine intéressée,
- Les numéros cadre et moteur dans le cas d'un dépannage.

3° Attention, votre bon de commande ne devra mentionner aucune correspondance.

Si vous avez à nous entretenir de sujets différents, à savoir :

- Demandes de renseignements techniques,
- Demandes de renseignements commerciaux,
- Commandes de machines,
- Instructions pour réparations,
- Réponses diverses, etc...

Traitez chacun d'eux SUR UN FEUILLET SÉPARÉ, joint le cas échéant à votre bon de commande afin d'éviter des frais supplémentaires de correspondance. En procédant ainsi, votre commande ne sera pas retardée et il sera donné suite rapidement aux questions diverses, autres, par les services intéressés.

1	2	3	4	1	CACHET AGENT DATE D'ENLÈVEMENT : _____ GARE : _____
Bon de Commande Pièces Détachées du <h2 style="text-align: center;">MOTOBÉCANE</h2>  <p style="text-align: center; font-size: small;">Société Anonyme au Capital de 41.435.150 F SERVICE DES PIÈCES DÉTACHÉES 13, Rue Beaurepaire — 93 - PANTIN R.C. Seine 54 0 7011 — 845 97-98, 97-67 — C.C.F. PARIS 1197-97</p>					
TYPE DE MACHINE	NUMÉRO DE LA PIÈCE	NOM DE LA PIÈCE	MARQUE ET SÉRIE		DÉSIGNATION

ATTENTION. - Il est de votre intérêt, afin d'éviter toute erreur d'interprétation des pièces détachées commandées de respecter les instructions ci-dessous :

- 1° Écrire lisiblement.
- 2° Respecter les colonnes.
- 3° Ne rien mettre dans les colonnes hachurées, celles-ci sont réservées au Service d'Enregistrement des Pièces Détachées. La rapidité d'exécution de vos commandes est dépendante de la clarté de ce bon.

Types 92 - 92 N

SOMMAIRE

PAGE	DESIGNATION	TYPE
2	Moteur - Fixation - Echappement	92-92 N
3	Changement de vitesses	92-92 N
4	Carburateur AR 2-13, réglage 739. Robinet à essence	92-92 N
5	Boîte relais	92-92 N
6	Plan de visserie de carter et fix. - Manivelles - Pédales	92-92 N
7	Volant magnétique 8 W	92-92 N
8	Partie cycle	92-92 N
9	Roue et moyeu AV « PRIOR » \varnothing 80 ^m / _m	92
10	Roue et moyeu AV « PRIOR » \varnothing 100 ^m / _m	92 N
11	Roue et moyeu AR « PRIOR » \varnothing 100 ^m / _m - Chaîne	92-92 N
12	Fourche modèle étroit	92
13	Fourche large	92 N
14	Guidon - Poignée tournante - Commandes	92-92 N
15	Eclairage AV - Avertisseur	92
16	Eclairage « LUXOR » - Phare rect. - Feu arrière	92 N
17	Selle mono	92
18	Compteur « HURET »	92-92 N
19	Tablier	92-92 N
20	Appariage piston	92-92 N

**SOUS-ENSEMBLE PISTON
COMPLET VOIR PAGE 20**

11
18921
14716

19608

11
1113

11
1113

19089

16905

1285.1286.1287.1288

Vilebrequin complet: 19609



14821

15094

658

15855

15276

19608

1527

16910

368

17354

366

20552

14987
15099
18
15007
14897
14855
17523
17994

1547
59
20534
19887

19887
20535
15936

14919
15025
15941
20470

14854

18970

16985
17794

1172
1176
21097

17073
796
14895

**Culasse complète: 20471
Jeu de joints moteur: 16912**

Pot d'échappement complet: 20840

18857
20480

675

20481

14991

1422

14489

11

4

366

366

20536

366

20537

10
20

20964

MOTEUR - FIXATION - ÉCHAPPEMENT

Numéro pièces	Nbre de pièces	DESIGNATION	Prix unitaire Vente détail	Numéro pièces	Nbre de pièces	DESIGNATION	Prix unitaire Vente détail
MOTEUR							
4	2	Rondelle plate $\varnothing 7$ (C.)		17073	1	Joint de pipe admission (C.)	
11	10	Ecrou $\varnothing 7 \times 100$ (C.)		17354	1	Patte double fix. carter de protection « DIMOBY »... (C.)	
18	1	Goupille de décompresseur (C.)		17523	1	Ecrou « NYLSTOP » $\varnothing 8 \times 100$ (C.)	
20	4	Rondelle plate $\varnothing 6$ (C.)		17661	1	Patte sup. carter de protection..... (C.)	
59	1	Joint de bougie (C.)		17794	1	Patte guide canalisation H.T. (C.)	
366	3	Boulon de $7 \times 100 \times 47$ (C.)		17994	1	Flexibloc articul. sup. côté dr. $8 \times 32 \times 23,2 \times 18$.. (C.)	
368	2	Boulon de $7 \times 10 \times 40$ (C.)		18568	S.E.	Jeu de vis carter moteur (C.)	
658	2	Frein d'axe de piston (C.)		18921	4	Rondelle de contact (C.)	
796	2	Goujon de pipe d'admission (C.)		18970	S.E.	Cylindre avec piston cpt (Nota 1)..... (C.)	
1113	10	Rondelle « NOMEL » $\varnothing 7$ (C.)		19089	2	Joint anti-fuite carter moteur (double lèvres)... (C.)	
1176	4	Ecrou $\varnothing 6 \times 100$ « NYLSTOP » (C.)		19608	1	Carter moteur avec joints d'étanchéité (C.)	
1285		Cale $\varnothing 18,9 \times 24 \times 1/10$ (C.)		19609	1	Vilebrequin complet..... (C.)	
1286		Cale $\varnothing 18,9 \times 24 \times 2/10$ (C.)		19887	2	Rondelle épaulée d'articul. sup. (C.)	
1287		Cale $\varnothing 18,9 \times 24 \times 3/10$ (C.)		20469	S.E.	Moteur complet (C.)	
1288		Cale $\varnothing 18,9 \times 24 \times 5/10$ (C.)		20470	1	Culasse nue (C.)	
1527	7	Rondelle « ONDUFLEX » $\varnothing 7$ (C.)		20471	S.E.	Culasse avec décompresseur (C.)	
1547	1	Bougie « MARCHAL » type GT-35 (C.)		20534	1	Entretoise sup. moteur côté droit $\varnothing 8 \times 12$ L = 19... (C.)	
14716	4	Goujon assemblage cylindre et culasse..... (C.)		20535	1	Entretoise sup. moteur côté gauche $\varnothing 8 \times 12$ L = 16. (C.)	
14721	S.E.	Décompresseur complet (C.)		20536	1	Patte inf. fix. moteur côté droit (C.)	
14821	2	Segment largeur $2\frac{3}{4}$ (C.)		20537	1	Patte inf. fix. moteur côté gauche (C.)	
14854	1	Joint de culasse (C.)		21097	1	Tubulure d'admission..... (C.)	
14855	1	Douille du corps de décompresseur (C.)		21294	1	Plaque moteur nouv. mod. (non représ. au dessin).. (C.)	
14895	1	Joint de cylindre (C.)		ÉCHAPPEMENT			
14897	1	Joint de soupape décompresseur..... (C.)		4	2	Rondelle plate $\varnothing 7$ (C.)	
14919	1	Patte d'ancrage câble décompresseur (C.)		10	2	Ecrou de $\varnothing 6 \times 100$ (C.)	
14987	1	Rondelle du joint de soupape (C.)		20	1	Rondelle plate $\varnothing 6$ (C.)	
15007	1	Ressort de décompresseur (C.)		675	1	Joint d'échappement (C.)	
15025	1	Soupape de décompresseur (C.)		1422	1	Rondelle « NOMEL » $\varnothing 8$ (C.)	
15094	1	Axe de piston (C.)		14489	1	Collier fix. cintre sur pot (C.)	
15099	1	Chape de soupape (C.)		14936	1	Boulon $\varnothing 7 \times 100 \times 30$ (C.)	
15276	2	Vis de $7 \times 125 \times 50$ (C.)		14991	1	Boulon fix. cintre sur pot $\varnothing 8 \times 100 \times 46$ (C.)	
15855	1	Douille d'aiguilles de pied de bielle (C.)		18857	1	Frein d'écrou d'échappement (C.)	
15936	1	Axe sup. fix. mot. $\varnothing 8 \times 100$ L = $145\frac{3}{4}$ (av. écrou).. (C.)		20480	1	Cintre d'échappement complet (C.)	
15941	1	Fil de masse..... (C.)		20481	1	Collier complet fix. pot sur moteur (C.)	
16906	2	Roulement de vilebrequin $16 \times 42 \times 13$ (C.)		20552	1	Tige fermeture pot $\varnothing 6 \times 100 \times 110$ (C.)	
16910	1	Joint de carter moteur (C.)		20840	S.E.	Pot échappement cplet gris alu (C.)	
16912	S.E.	Jeu de joints moteur (C.)		20964	1	Embout de sortie pot échappement gris alu (C.)	
16985	1	Flexibloc articul. Sup. côté gauche $8 \times 32 \times 23,2 \times 18$.. (C.)					

NOTA 1 - Sous-ensemble piston complet. - Voir page 20.

NOTA 2 - Concernant les pièces conditionnées (C.). La quantité de chaque conditionnement doit être relevée sur le tarif en attendant la parution d'un catalogue "Pièces Conditionnées".

MOBYLETTE

Types 92 - 92 N

CHANGEMENT DE VITESSES

VARIATEUR SANS CLAVETTE

Montage à partir de NOVEMBRE 70

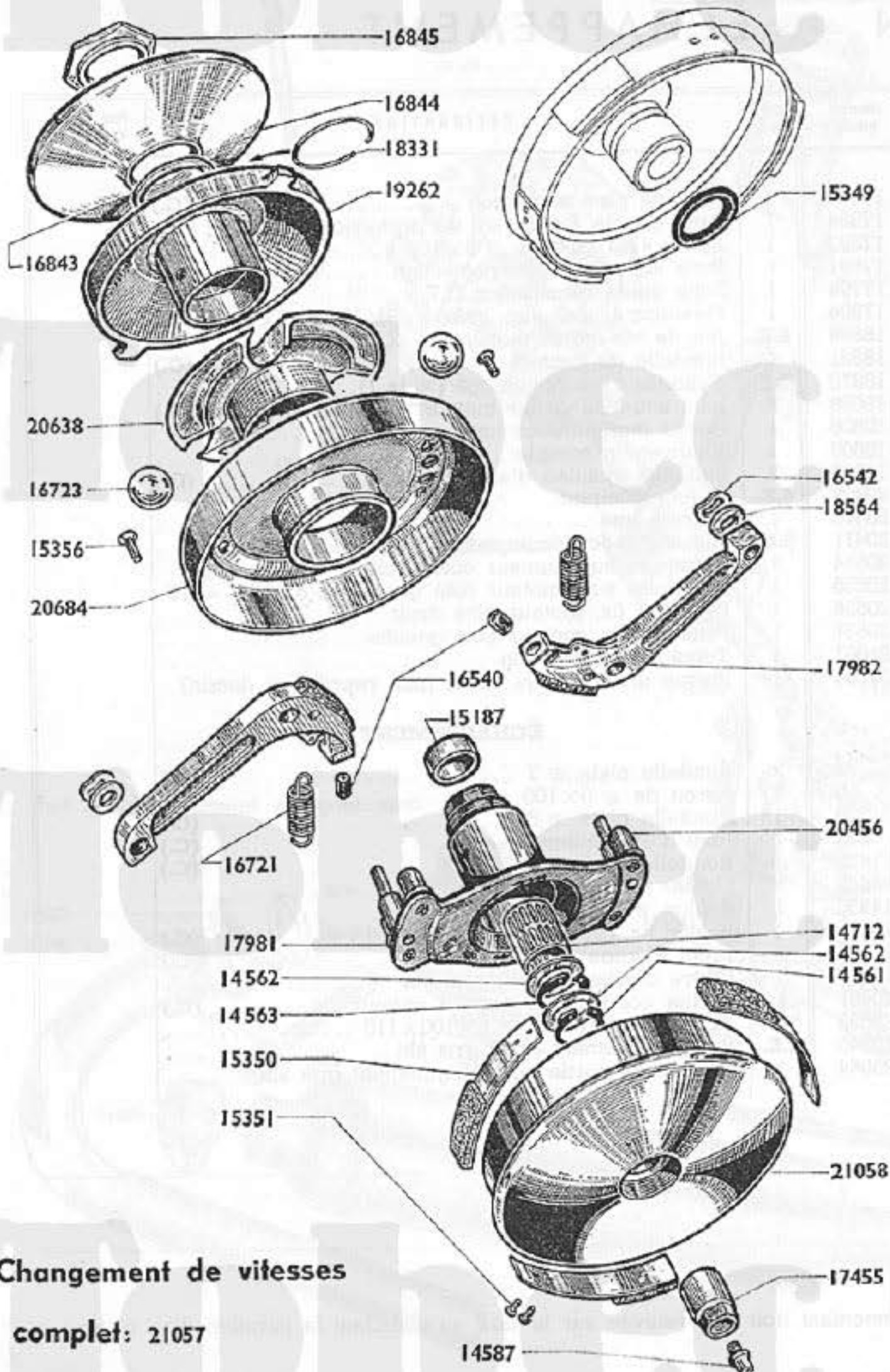

Changement de vitesses

complet: 21057

Pour ce genre de montage il est impératif

1° de coller l'écrou 17455 à l'OMNIFIT suivant la note d'information 10056 en votre possession.

2° de serrer ce même écrou à 3 Mkg.

Nous recommandons de continuer à immobiliser par clavetage les anciens tambours possédant une rainure.

Numéro pièces	Nbre de pièces	DESIGNATION	Prix unitaire Vente détail
224	1	Clavette disque tambour embrayage	(C.)
14561	1	Truarc extérieur ø 15.....	(C.)
14562	2	Joue latérale embrayage.....	(C.)
14563	1	Truarc intérieur ø 22	(C.)
14587	1	Graisseur	(C.)
14712	1	Cartouche d'aiguilles 15x19 L = 22	(C.)
15187	1	Bouchon de moyeu d'embrayage	
15349	1	Joint du tambour	
15350	3	Ressort avec Ferodo	(C.)
15351	6	Rivet de ressort	(C.)
15356	4	Vis de fix. de la joue 4x75x14	(C.)
16540	2	Butée de masselotte	(C.)
16542	2	Rondelle ressort de colonnette ø int. = 8 ^m / _m	
16721	2	Ressort de masselotte	(C.)
16723	3	Bille de variateur ø 13,49	(C.)
16843	1	Rondelle de la joue fixe.....	
16844	1	Joue fixe de poulie (vissée) F. INT. = 27x100 (à dt.)	
16845	1	Contre-écr. blocage joue fixe ø 25x100 (à gauche)	
17455	1	Écrou de blocage tambour ø 11x100 (à droite)	
17981	1	Moyeu d'embrayage	
17982	2	Masselotte avec garniture.....	
18331	1	Jonc de centrage	(C.)
18564	2	Joue de masselottes ø 8,2x13,6x1,6	(C.)
19262	1	Joue mobile de poulie nue	
20456	4	Colonnette à river - long. sous collerette 12,5	
20638	1	Cage des billes (nylon) 3 billes	
20684	1	Joue avec cloche et pare-huile.....	
21057	S.E.	Changement de vitesse cplet sans clavette	
21058	1	Tambour à ressort sans clavette	

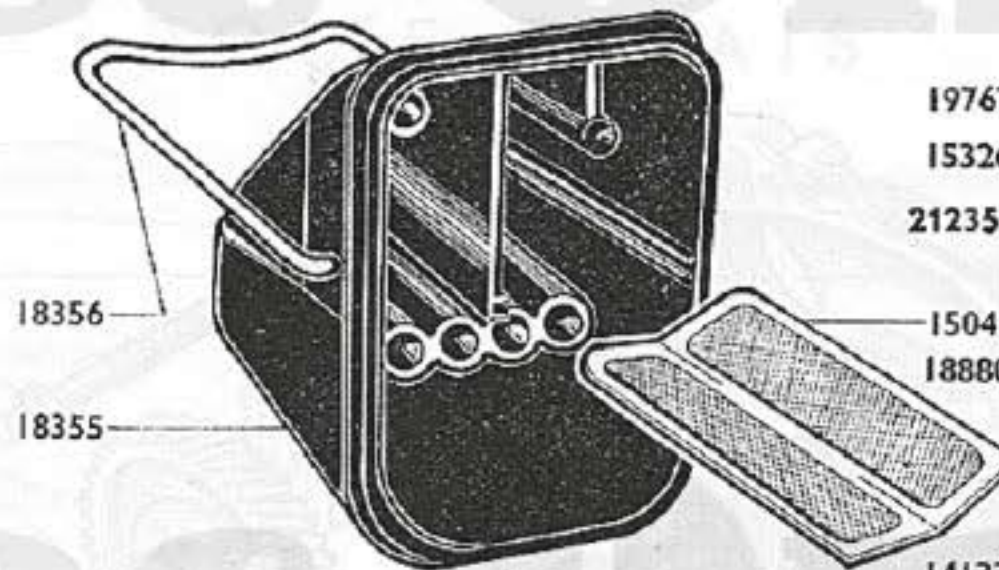
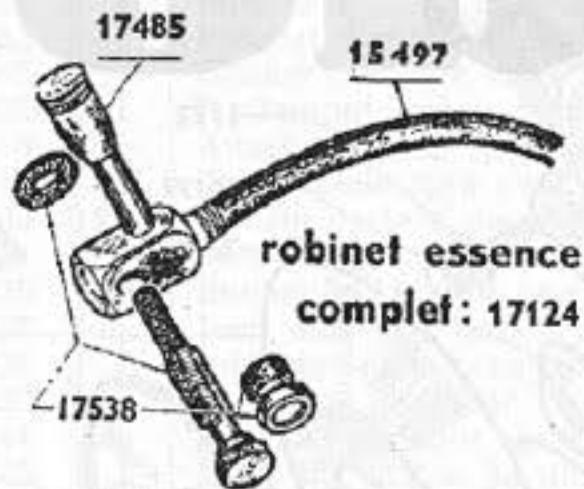
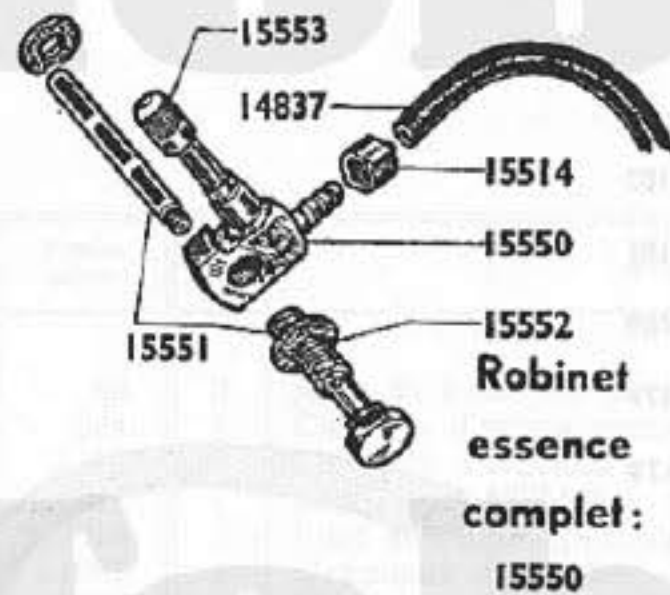

CARBURATEUR AR 2-13 réglage 739 B 21265

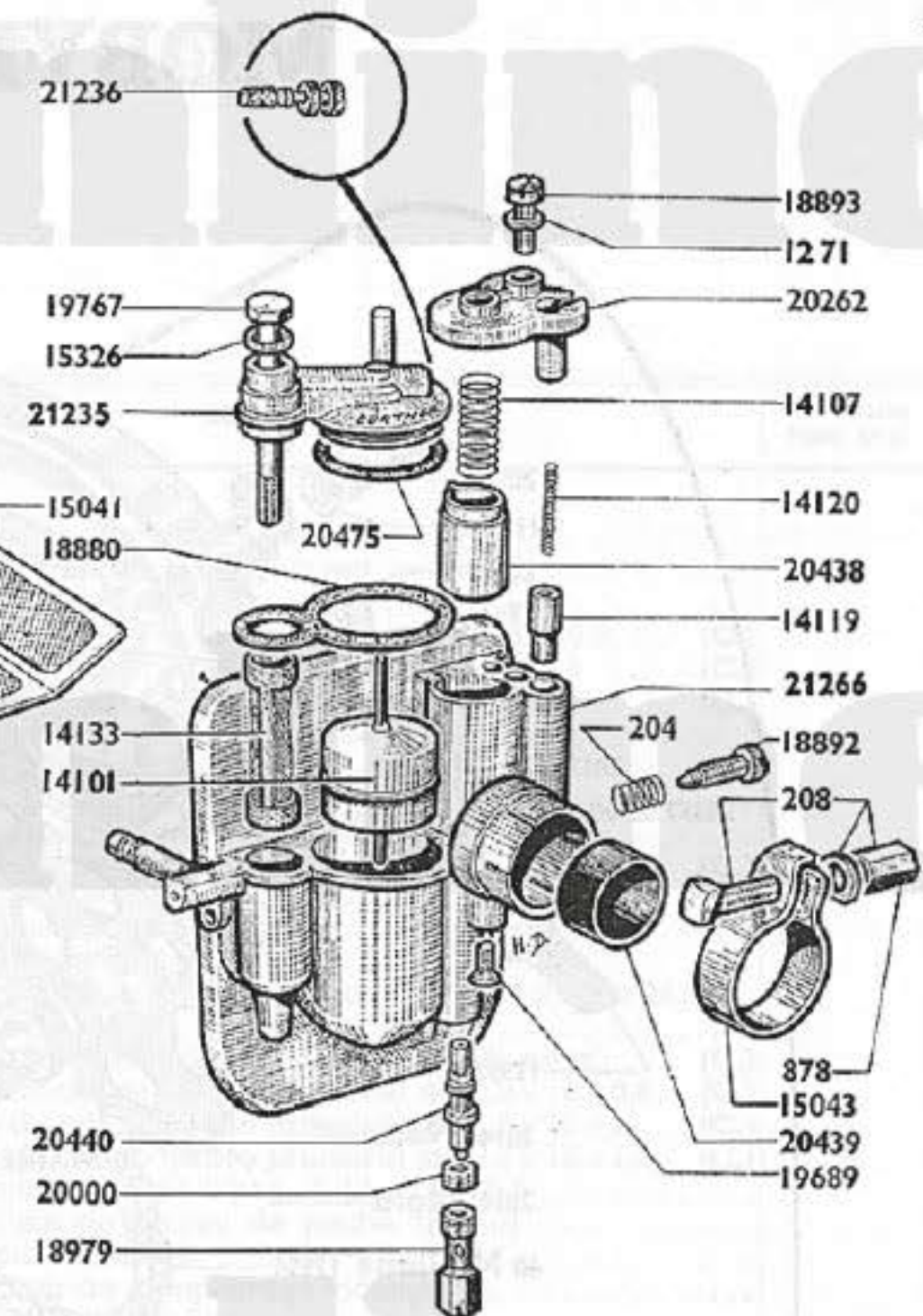

Reproduction interdite

Numéro pièces	Nbre de pièces	DESIGNATION	Prix unitaire Vente détail	Numéro pièces	Nbre de pièces	DESIGNATION	Prix unitaire Vente détail
TUBULURE ESSENCE							
15497	1	Tubulure essence caoutchouc		17124	S.E.	Robinet essence cplet a/fixation et tubulure....	(C.)
15514	2	Collier de tubulure essence sur robinet		17485	1	Bouton plastique de robinet	(C.)
ROBINET ESSENCE (modèle à visser)							
15550	S.E.	Robinet essence cplet avec fix. et tubulure.....	(C.)	17538	1	Vis a./ filtre coupelle et joint fix. robinet.....	(C.)
15551	1	Vis avec filtre de fixation de robinet.....	(C.)	18355	1	Capot bakélite de filtre à air	(C.)
15552	2	Joint de la vis de fixation	(C.)	18356	1	Ressort maintien capot filtre à air	(C.)
15553	1	Bouton plastique de robinet.....	(C.)	18880	1	Joint papier de couv. de cuve	(C.)
ROBINET ESSENCE (modèle à pousser)							
204	1	Ressort vis butée volet	(C.)	18892	1	Vis butée de volet	(C.)
208	1	Boulon de collier carbu. $\varnothing 6 \times 100$ L = 21.....	(C.)	18893	1	Vis de chapeau chambre $\varnothing 5 \times 80$ L = 12.....	(C.)
878	1	Ecrou du boulon de collier $\varnothing 6 \times 100$	(C.)	18979	1	Gicleur de 23.....	(C.)
1271	1	Rondelle « BELLEVILLE » $\varnothing 5$	(C.)	19689	1	Vis bouchon de corps $\varnothing 3 \times 50$ L = 6.....	(C.)
14101	1	Flotteur	(C.)	19767	1	Vis de fixation couvercle de cuve	(C.)
14107	1	Ressort de volet des gaz	(C.)	19999	1	Gicleur de 22,5	(C.)
14119	1	Volet de starter	(C.)	20000	1	Bague d'étanchéité de diffuseur	(C.)
14120	1	Ressort de volet starter	(C.)	20262	1	Chapeau de chambre de mélange	(C.)
14133	1	Filtre essence	(C.)	20438	1	Volet des gaz.....	(C.)
15041	1	Treillis filtre du boîtier	(C.)	20439	1	Bague de réduction $\varnothing 17,5 \times 19$	(C.)
15043	1	Collier de carburateur	(C.)	20440	1	Diffuseur démontable	(C.)
15326	1	Joint de l'écrou borgne inférieur	(C.)	20475	1	Joint de couvercle de cuve caout. $\varnothing 25$	(C.)
				21235	1	Couvercle de cuve cplet (perçage $\varnothing : 0,9$).....	(C.)
				21236	1	Bouchon (nylon) couvercle cuve	(C.)
				21265	S.E.	Carburateur complet AR 2.13 régl. 739b	(C.)
				21266	1	Corps de carburateur cplet AR 2.13 régl. 739b	(C.)

MOBYLETTE

Types 92 - 92 N

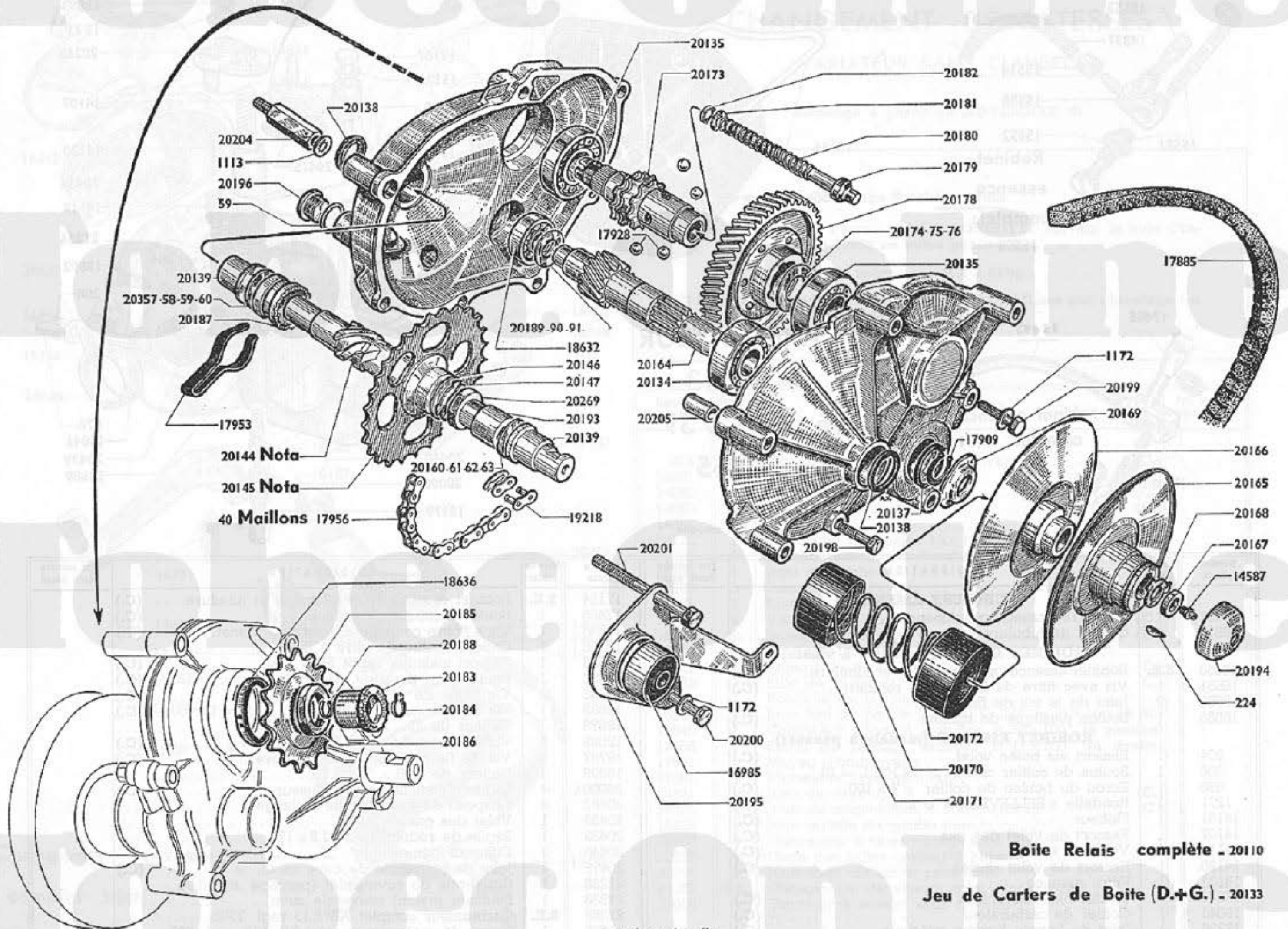

Boite Relais complète - 20110

Jeu de Carters de Boite (D.+G.) - 20133

BOITE-RELAIS

Número pièces	Nbre de pièces	DESIGNATION	Prix unitaire Vente détail	Número pièces	Nbre de pièces	DESIGNATION	Prix unitaire Vente détail
59	2	Joint du bouchon de remplissage-vidange..... (C.)		20171	1	Cache-ressort (nylon) \varnothing ext. = 49 ^m / _m	
224	1	Clavette d'arbre primaire..... (C.)		20172	1	Cache-ressort (nylon) \varnothing ext. = 52,5 ^m / _m	
1113	3	Rondelle « NOMEL » \varnothing 7..... (C.)		20173	1	Arbre secondaire.....	
1172	1	Rondelle « NOMEL » \varnothing 6..... (C.)		20174	1	Joue de l'arbre secondaire \varnothing 20,2x30x0,8.... (C.)	
13018	1	Joint anti-fuite (pignon chaîne) 28x35x4.....		20175	1	Joue de l'arbre secondaire \varnothing 20,2x30x1.... (C.)	
14587	1	Graisseur de 4x75..... (C.)		20176	1	Joue de l'arbre secondaire \varnothing 20,2x30x1,2.... (C.)	
16985	1	Flexibloc \varnothing 8x32x23,2x18..... (C.)		20178	1	Pignon secondaire (roue de prise directe).....	
17885	1	Courroie crantée.....		20179	1	Tige d'enclenchement.....	
17909	1	Circlips d'arbre primaire \varnothing 20..... (C.)		20180	1	Ressort d'enclenchement.....	
17928	4	Bille \varnothing 7..... (C.)		20181	1	Butée de ressort.....	
17953	1	Ressort d'entraînement sur baladeur.....		20182	1	Joint de la tige d'enclenchement..... (C.)	
17956	1	Chaîne primaire de 9,53x6,35x3,84 - 40 maillons....		20183	1	Bouton d'enclenchement (nylon).....	
18632	1	Roulement (arbre primaire) 12x28x8.....		20184	1	Circlips ext. \varnothing 7 (bouton d'enclenchement).... (C.)	
19218	1	Attache rapide (pour chaîne 17956)..... (C.)		20185	1	Pignon de chaîne 15 dents.....	
20110	S.E.	Boîte relais cpte avec pignonnerie.....		20186	1	Ecrou de blocage pignon chaîne \varnothing 18x100x24x4..	
20133	S.E.	Jeu de carters de boîte (D + G).....		20187	1	Baladeur.....	
20134	1	Roulement (arbre primaire) 20x42x12.....		20188	1	Anneau d'arrêt \varnothing 7 (tige d'enclenchement).... (C.)	
20135	2	Roulement (arbre secondaire) 20x32x8.....		20189	1	Joue de calage (arbre primaire) \varnothing 12,2x16x0,8.. (C.)	
20137	1	Joint anti-fuite (arbre primaire) 20x28x4.....		20190	1	Joue de calage (arbre primaire) \varnothing 12,2x16x1... (C.)	
20138	1	Joint anti-fuite (axe de pédalier) 17x23x3.....		20191	1	Joue de calage (arbre primaire) \varnothing 12,2x16x1,2.. (C.)	
20139	2	Bague de pédalier.....		20193	1	Entretoise de pédalier \varnothing 17x21x15,5.....	
20144	1	Axe de pédalier (pour roue, alésage 20 ^m / _m).....		20194	1	Bouchon de moyeu de poulie (rilsan).....	
20145	1	Roue de chaîne 33 dts (alésage 20 ^m / _m).....		20195	1	Support flexibloc.....	
20146	1	Joue de roue de chaîne..... (C.)		20196	2	Bouchon de remplissage-vidange.....	
20147	1	Frein d'écrou de roue de chaîne..... (C.)		20198	1	Vis de 6x100x21.....	
20160	1	Joue d'axe pédalier c. poulie \varnothing 17,2x27x2.... (C.)		20199	1	Vis de 6x100x36.....	
20161	1	Joue d'axe pédalier c. poulie \varnothing 17,2x27x2,2.. (C.)		20200	1	Vis de 6x100x50.....	
20162	1	Joue d'axe pédalier c. poulie \varnothing 17,2x27x2,4.. (C.)		20201	1	Vis de 7x100x76.....	
20163	1	Joue d'axe pédalier c. poulie \varnothing 17,2x27x1,8.. (C.)		20204	1	Colonne.....	
20164	1	Arbre primaire.....		20205	2	Pied de centrage.....	
20165	1	Joue de poulie av./moyeu (ext.).....		20269	1	Ecrou blocage roue chaîne \varnothing 18x100x26x8,5.....	
20166	1	Joue de poulie av./moyeu (int.).....		20357	1	Joue d'axe de pédalier (c. chaîne)..... (C.)	
20167	1	Ecrou de blocage poulie \varnothing 11x100x17x6.....		20358	1	Joue d'axe de pédalier (c. chaîne)..... (C.)	
20168	1	Frein d'écrou arbre primaire (poulie)..... (C.)		20359	1	Joue d'axe de pédalier (c. chaîne)..... (C.)	
20169	1	Rondelle de centrage ressort poulie.....		20360	1	Joue d'axe de pédalier (c. chaîne)..... (C.)	
20170	1	Ressort de poulie.....					

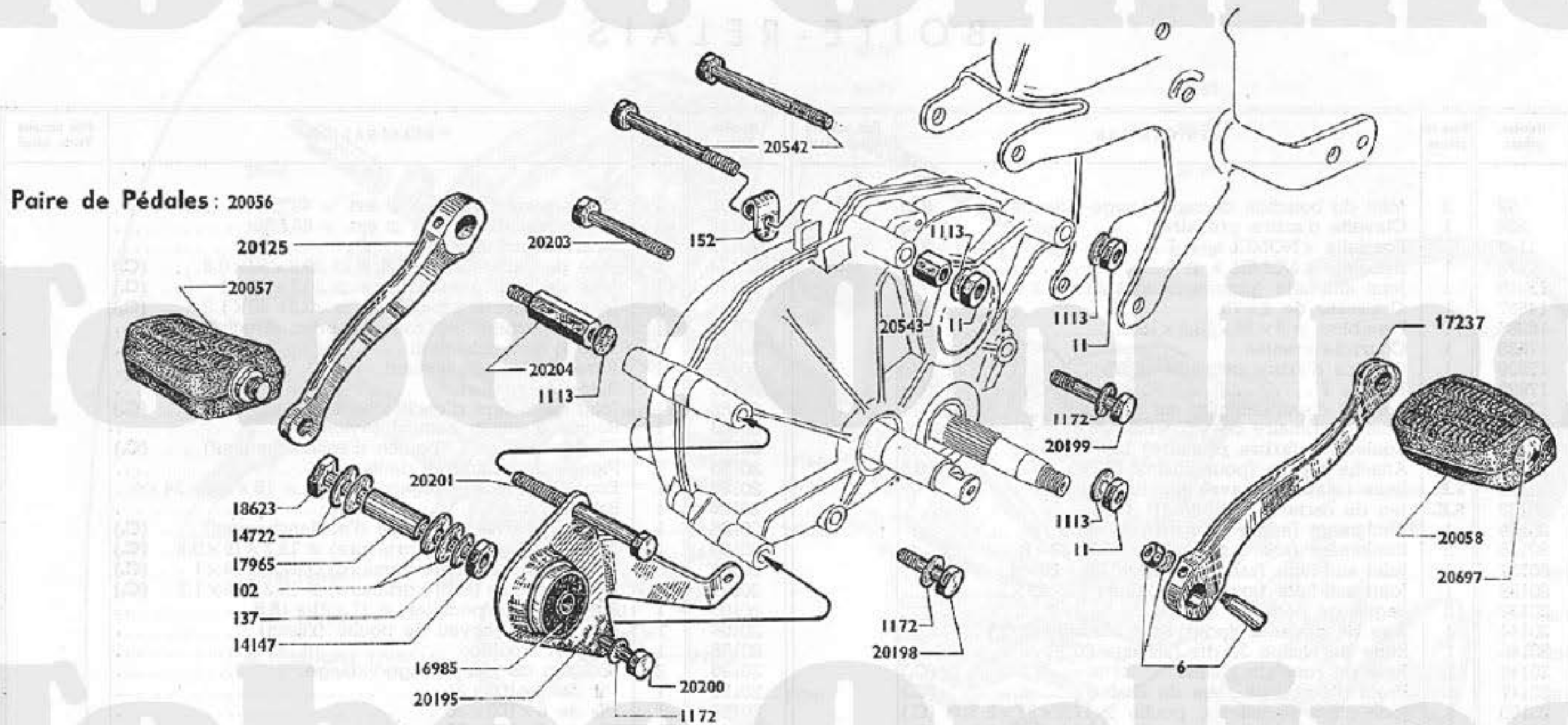

Reproduction interdite

PLAN DE VISSERIE DE CARTERS ET FIXATION - MANIVELLES - PÉDALES

Número pièces	Nbre de pièces	DESIGNATION	Prix unitaire Vente détail	Número pièces	Nbre de pièces	DESIGNATION	Prix unitaire Vente détail
6	2	Clavette pédalier.....	(C.)	20057	1	Pédale droite.....	
11	2	Ecrou de 7x100.....	(C.)	20058	1	Pédale gauche.....	
102	4	Rondelle plate ø 8,5x22x1,5.....	(C.)	20125	1	Manivelle de pédalier côté droit.....	
137	1	Rondelle étoilée ø 8.....	(C.)	20195	1	Support flexibloc.....	
152	1	Attache-gaine pour passage durite essence.....		20198	1	Vis de 8x100x21.....	
1113	4	Rondelle «NOMEL» ø 7.....	(C.)	20199	1	Vis de 8x100x36.....	
1172	3	Rondelle «NOMEL» ø 6.....	(C.)	20200	1	Vis de 8x100x50.....	
14063	1	Axe du support flexibloc ø 8x100x70.....		20201	1	Boulon de 7x100x76.....	
14147	1	Ecrou faux borgne ø 8x100.....		20203	1	Boulon de 7x100x60.....	
16985	1	Flexibloc ø 8x32x23,2x18.....	(C.)	20204	1	Ecrou colonnette 6 pans de 10 ^m / _m L totale = 40 ^m / _m	
17237	1	Manivelle de pédalier côté gauche.....		20542	2	Boulon de 7x100x78,5.....	
17965	1	Entretoise ø 8x12x27.....		20543	1	Ecrou 6 pans entretoise L = 10 ^m / _m	
20056	S.E.	Paire de pédales.....		20697	2	Bouchon de pédale.....	(C.)

VOLANT MAGNÉTIQUE 8 watts à Bobine Extérieure

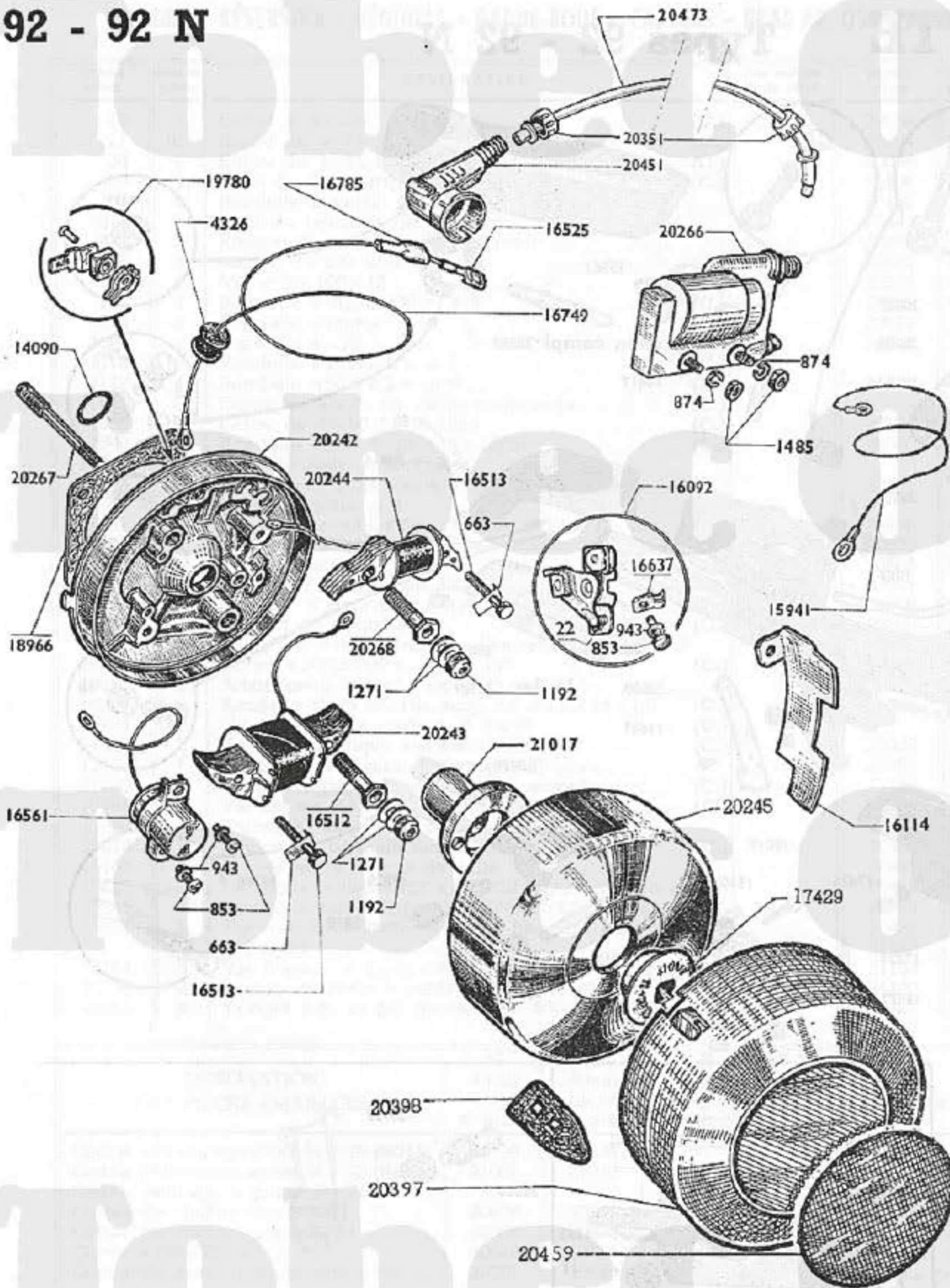

Numéro pièces	Nbre de pièces	DESIGNATION	
22	2	Grain tungstène à river	(C.)
663	2	Frein de vis blocage induit	(C.)
853	4	Vis de 4×75 L. = 10 ^m / _m (Voir NOTA)	
874	2	Rondelle « NOMEL » Ø 5 ^m / _m	(C.)
943	3	Rondelle « GROWER » Ø 4 ^m / _m	(C.)
1192	2	Ecrou « NYLSTOP » Ø 5×75	(C.)
1271	4	Rondelle « BELLEVILLE » Ø 5 ^m / _m	(C.)
1436	2	Ecrou « NYLSTOP » Ø 5×80 (Voir NOTA)	(C.)
1485	2	Ecrou 5×80	(C.)
4326	1	Passerelle caoutchouc	(C.)
14090	1	Rondelle d'étanchéité volant	(C.)
14973	1	Feutre graisseur	
15941	1	Fil de masse	
16092	S.E.	Rupteur complet	
16114	1	Cache-poussière du rupteur	
16512	1	Vis creuse Ø 7,5×100 L. = 24 ^m / _m (bloc. induit)	(C.)
16513	2	Vis Ø 4×75×23 ^m / _m (bloc. induit) (V. NOTA)	(C.)
16525	1	Cosse pour borne d'éclair. et bob. ext.	(C.)
16561	1	Condensateur	(C.)
16637	1	Levier de réglage du rupteur	
16749	1	Fil de jonction rupteur-bobine	
16785	2	Embout caoutchouc	(C.)
17429	1	Ecrou de blocage volant Ø 11×100 à gauche	
18966	1	Joint papier carter volant	(C.)
19780	1	Borne d'éclairage complète	
20242	1	Plateau volant nu	
20243	1	Induit d'alimentation	
20244	1	Induit d'éclairage	
20245	1	Rotor (marque « C »)	
20246	S.E.	Volant magnétique complet	
20247	S.E.	Plateau de volant complet	
20266	1	Bobine ext. sans fil	
20267	1	Goujon fix. plat. de volant (Ø 6×18) (Voir NOTA)	(C.)
20268	1	Vis creuse Ø 7,5×100 L. = 22 ^m / _m (bloc. induit)	(C.)
20351	2	Ecrou fix. fil H.T.	(C.)
20397	1	Capot plastique de volant	
20398	2	Attache capot de volant	
20451	1	Antiparasite	
20459	1	Décalque de capot	
20461	1	Rondelle joint pour antiparasite (non représentée au dessin)	(C.)
20473	1	Fil H.T. (L. = 400 ^m / _m)	
21017	1	Came	

NOTA. - A dater d'avril 1971, la visserie des volants magnétiques passe au filetage « ISO ».

Vis de 4×75 L = 10 n° 853 devient 4×70 L = 10 n° 19249.
 Vis de 4×75 L = 23 n° 16513 devient 4×70 L = 23 n° 21224.
 Goujon fix. plateau de volant 5×75 n° 16731 devient 5×80 n° 20267.
 Ecrou « NYLSTOP » Ø 5×75 n° 1192 devient 5×80 n° 1436.
 Pour plus amples renseignements, voir « Note d'Information » n° 10096.

MOBYLETTE

Types 92 - 92 N

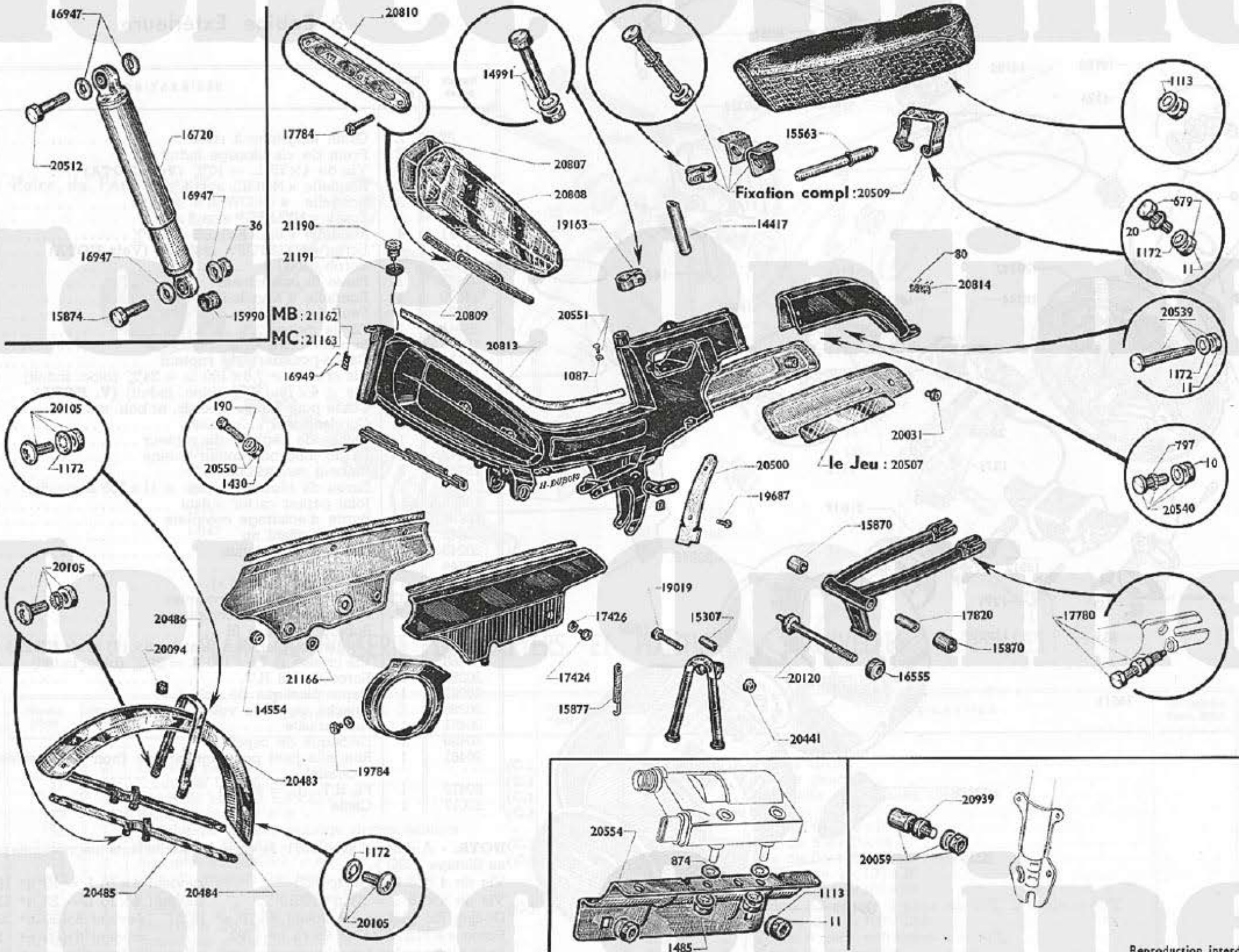

Numéro pièces	Nbre de pièces	DESIGNATION	Prix unitaire Vente détail	Numéro pièces	Nbre de pièces	DESIGNATION	Prix unitaire Vente détail
10	5	Ecrou \varnothing 6x100 (C.)		20059	1	Barillet commande frein avant \varnothing 6x100 (C.)	
11	10	Ecrou de \varnothing 7x100 (C.)		20094	1	Butée caout. de gde-boue AV \varnothing ext. 10 ép. 5 ^m / _m (C.)	
36	4	Ecrou de \varnothing 8x100x14x6 (C.)		20099	8	Serre-tringle 6x100 - Long. 14 (non illustré) (C.)	
80	4	Rivet de fix. marque AV 92 (C.)		20105	12	Boulon tête cruciforme \varnothing 6x100x13 (C.)	
190	2	Rondelle éventail \varnothing 4 (C.)		20120	1	Axe articulation du bras (C.)	
672	1	Joint du bouchon de réservoir (C.)		20441	1	Ecrou auto-freiné « TWIX » \varnothing 7x100 (C.)	
673	1	Ressort du bouchon de réservoir (C.)		20500	1	Cloison nylon de protection (intérieur élément AR) (C.)	
679	2	Boulon 6x100 L. = 15 (C.)		20501	S.E.	Jeu de jongs plat. de carters de chaîne L. = 495 ^m / _m noir	
702	4	Vis \varnothing 6x100x13 (C.)		20507	S.E.	Jeu de décors pour boîte à outils (C.)	
797	4	Rondelle « BLOCFOR » \varnothing 6 (C.)		20509	S.E.	Fixation cpte pour selle 20508 (C.)	
874	2	Rondelle éventail \varnothing 5 (C.)		20512	1	Axe supérieur d'amortisseur \varnothing 8x100x47 (C.)	
1087	1	Ecrou \varnothing 4x75 (C.)		20539	2	Boulon \varnothing 6x100x36 tête 6 pans 8 ép. = 2 fix. couvercle B.O. (C.)	
1113	10	Rondelle « NOMEL » \varnothing 7 (C.)		20540	2	Boulon \varnothing 8x100x12 tête 6 pans 10 ép. = 2 fix. gde-boue AR sur cadre (C.)	
1172	4	Rondelle « NOMEL » \varnothing 6 (C.)		20544	1	Plaquette tôle fix. bobine au cadre (C.)	
1430	2	Ecrou de 4x70 fix. cache-commande (C.)		20550	2	Boulon tête cruciforme fix. cache commande plastiq. \varnothing 4x70x12 (C.)	
1485	2	Ecrou de 5x80 fix. bobine (C.)		20551	1	Boulon fix. sup. cloison nylon gde-boue AR \varnothing 4x75x13 (C.)	
1545	8	Rondelle plate \varnothing 6,5x14x15/10 (C.)		20655	S.E.	Jeu de jongs plast. de carters de chaîne L. = 495 ^m / _m gris	
14417	1	Tige de selle \varnothing 25,5 ^m / _m (C.)		20803	1	Pont de garde-boue avant chromé (C.)	
14554	2	Ecrou moleté fix. carters \varnothing 6x100 (C.)		20804	S.E.	Jeu de tringles de garde-boue avant (C.)	
14987	1	Rondelle plate \varnothing 4 (C.)		20807	1	Enjoliveur de réservoir côté droit chromé (C.)	
14991	1	Bouchon de collier tige de selle \varnothing 8/100 L=46 (C.)		20808	1	Enjoliveur de réservoir côté gauche chromé (C.)	
18307	1	Entretoise du boulon de béquille (C.)		20809	S.E.	Jeu de caout. pour enjoliveurs de réservoir (C.)	
15563	1	Pompe à air L. = 250 ^m / _m (C.)		20810	2	Monogramme de poutre réservoir « MOBYLETTE » (C.)	
15870	2	Silentbloc de bras oscillant (C.)		20813	1	Jonc de poutre réservoir (alu plastifié) long. 655 ^m / _m (C.)	
15874	2	Axe inf. d'amortisseur a./écrou \varnothing 8x100x34 (C.)		20814	1	Marque AV 92 sur élément AR (duralinox) (C.)	
15877	1	Ressort de béquille (C.)		20823	S.E.	Selle « POUFF » avec sacoche incorporée (type Drapeau) a./tige de selle (C.)	
15990	4	Silentbloc avec entretoise d'amortisseur susp. AR (C.)		20939	1	Entretoise de barillet cde frein AV \varnothing 6,2x10 ép. 3 ^m / _m (C.)	
16555	1	Ecrou « NYLSTOP » \varnothing 10x100 (C.)		20993	S.E.	Selle sport cpte forme arrondie à l'avant, teinte noire (C.)	
16720	2	Amortisseur complet de susp. AR (C.)		21166	1	Rondelle plastique int. fix. carter (C. 10)	
16947	8	Rondelle d'axe amortis. susp. AR \varnothing 8,5x24x1,5 (C.)		16949	2	Rivet fix. plaque « CONSTRUCTEUR » (C. 50)	
17424	4	Vis moletée fix. carters \varnothing 5x90 (C.)		20483	1	Garde-boue avant inox (C.)	
17426	7	Rondelle plastique des vis de carters (C.)		20484	S.E.	Ensemble tringles gde-boue avant c. droit (chromées) (C.)	
17427	1	Bouchon de réservoir (octogonal) (C.)		20485	S.E.	Ensemble tringles gde-boue avant. c. gauche (chrom.) (C.)	
17780	2	Vis de réglage roue AR (avec écrou) (C.)		20486	1	Pont de gde-boue avant (chromé) (C.)	
17784	4	Vis fix. av. enjoliveur réserv. \varnothing 3x60 L.=15 (C.)		20487	S.E.	Jeu complet de tringl. et pont gde-boue av. (chromé) (C.)	
17820	1	Entretoise des silentblochs (C.)		21162	1	Plaque constructeur « MOTOBÉCANE » (C.)	
19019	1	Boulon de béquille avec écrou (C.)		21163	1	Plaque constructeur « MOTOCONFORT » (C.)	
19163	1	Collier serrage tige de selle (C.)		21190	1	Bouch. de réservoir vissé \varnothing 40x175 a./joint (C.)	
19223	1	Décals auto-collant « MOTOBÉCANE » tube direct. (C.)		21191	1	Joint de bouchon de réservoir (C.)	
19243	1	Décals auto-collant « MOTOCONFORT » tube direct. (C.)					
19687	1	Vis auto-taraudeuse \varnothing 4x12 fix. sup. cloison nylon g-b AR (C.)					
19784	3	Vis 6 pans \varnothing 5x90x9 fix. carter « DIMOBY » (C.)					
20031	2	Bouton de boîte à outils (C.)					
20043	2	Tringle sup. et inf. garde-boue AV (C.)					

DÉSIGNATION DES PIÈCES ÉMAILLÉES	92		92 N		DÉSIGNATION DES PIÈCES ÉMAILLÉES	92		92 N	
	émail tango et blanc	émail blanc et gris	émail tango et blanc	émail blanc et gris		émail tango et blanc	émail tango et gris	émail tango et blanc	émail blanc et gris
Cadre, 1 ^{er} montage avant 24-7-70 (NOTA)	20800	20830			Couvercle boîte à outils côté gauche	20962	20648	20962	20648
Cadre, 2 ^e montage après 24-7-70 (NOTA)	21007	21010			Cache-commandes	20843	20844	20843	20844
Cadre, montage à partir 5-1-71			21180	21185	Béquille	20847	20848	20847	20848
Carter de chaîne côté droit	20805	20833	20805	20833	Bras arrière oscillant	20845	20846	20845	20846
Carter de chaîne côté gauche	20806	20834	20806	20834	Garde-boue avant	20802	20832		
Carter « DIMOBY »	20849	19851	20849	19851	Élément arrière formant garde-boue	20841	20842	21199	21219
Couvercle boîte à outils côté droit	20961	20647	20961	20647	Plateau porte-bagages	20801	20831	21198	21218

NOTA - Voir INFORMATION N° 10061.

MOBYLETTE Type 92

Le moyeu "grande collerette" illustré ci-contre monté en 92 à partir du 2/11/70 Machine N° 91.008.538 possède les mêmes pièces détachées que le moyeu "petite collerette" monté précédemment.

VOIR NOTA EN BAS DE PAGE

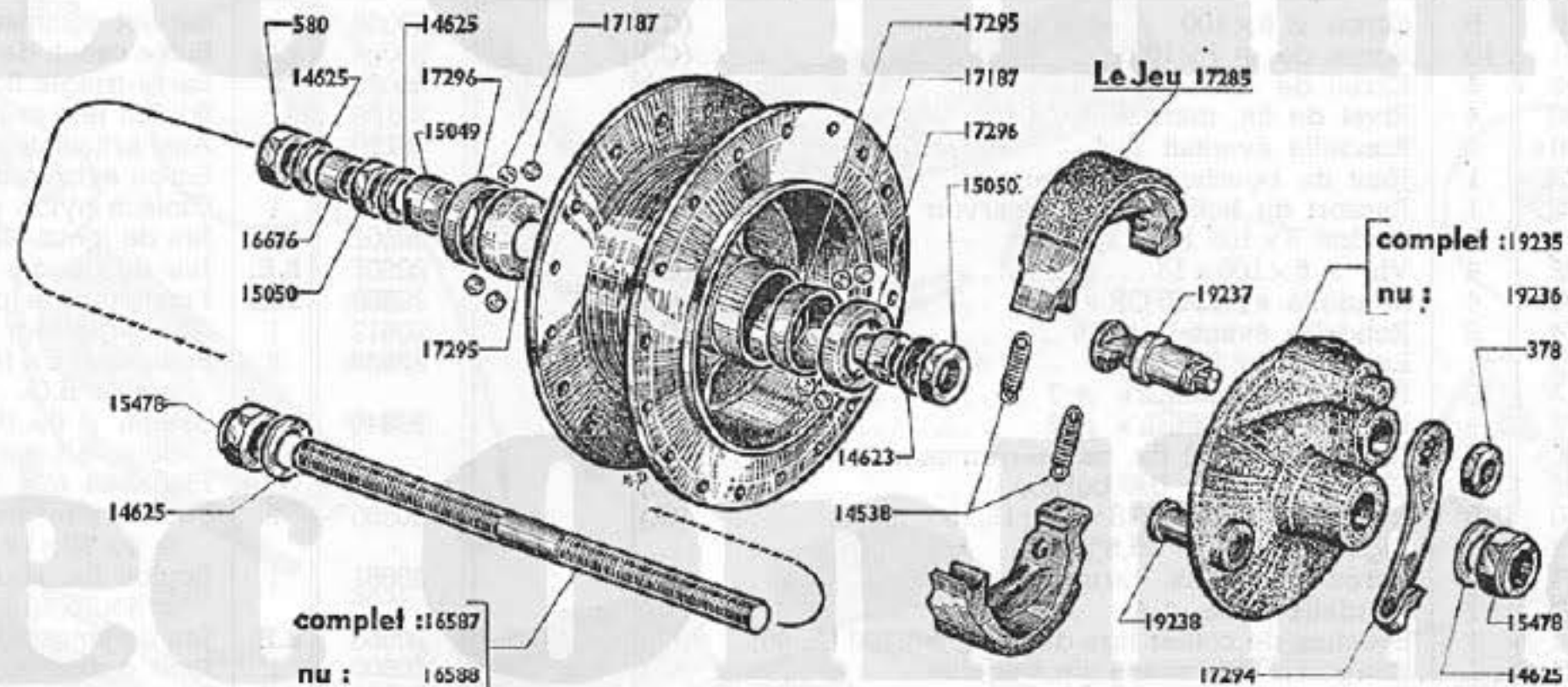

Reproduction interdite

ROUE ET MOYEU AVANT "PRIOR" Ø 80 ^m/_m

Numéro pièces	Nbre de pièces	DESIGNATION	Prix unitaire Vente détail	Numéro pièces	Nbre de pièces	DESIGNATION	Prix unitaire Vente détail
		ROUE AVANT avec jante de 18×1,42 à partir du 2/11/70 - n° machine 91.008.538		580	1	Ecrou de moyeu	
15897	1	Chambre à air 22,5×2,25		14538	2	Ressort des mâchoires	(C.)
16841	1	Ruban de jante		14623	1	Rondelle à ergot	
16975	1	Jante 18×1,42		14625	2	Rondelle plate Ø int. = 11 ^m / _m	(C.)
17859	36	Ecrou de rayon, jauge 18		15049	2	Cône fixe ou réglable	(C.)
20821	1	Enveloppe 2,25×18		15050	2	Ecrou de cône	
21018	S.E.	Roue avant complète		15478	2	Ecrou de roue	(C.)
21052	36	Rayon de 17×17×18 L. = 179 ^m / _m a./écrou		16587	S.E.	Axe de moyeu AV complet	
		ROUE AVANT avec jante de 18×1,50 à partir du 1/12/70 - n° machine 91.009.781		16588	1	Axe de moyeu AV nu	
15897	1	Chambre à air 22,5×2,25		16676	1	Entretoise Ø 11×14 épais. 6,5 ^m / _m (cowel)	
16841	1	Ruban de jante		17187	22	Bille Ø 5,55 ^m / _m	(C.)
17859	36	Ecrou de rayon, jauge 18	(C.)	17285	S.E.	Jeu de mâchoires Ø 80	(C.)
20281	1	Enveloppe de 2,25×18		17294	1	Levier de came frein AV	
21019	S.E.	Moyeu AV grandes collerettes Ø 80 ^m / _m		17295	2	Cuvette Ø ext. = 29,8 ^m / _m	
21052	36	Rayon de 17×17×18 L. = 179 ^m / _m a./écrou	(C.)	17296	2	Pare-huile Ø int. = 18,5 ^m / _m , Ø ext. = 29,8 ^m / _m	
21060	1	Jante de 18×1,50		19235	S.E.	Flasque des mâchoires complet	
21061	S.E.	Roue avant complète		19236	1	Flasque des mâchoires nu	
		MOYEU		19237	1	Came de frein AV	(C.)
378	1	Ecrou de came des mâchoires Ø 7×100		19238	1	Point fixe à river	
				21019	S.E.	Moyeu AV complet	

NOTA - Avant le 2/11/70, la machine Type 92 est équipée d'un moyeu AV. "petite collerette" 19233
 jante 16975
 rayon 17×17×18 L = 184,5 19985

La roue, réf. 19202, équipée de ce moyeu et de cette jante sera fournie jusqu'à épuisement du stock.

Sera fournie en remplacement la roue 21018 avec moyeu "grande collerette".

MOBYLETTE

Type 92 N

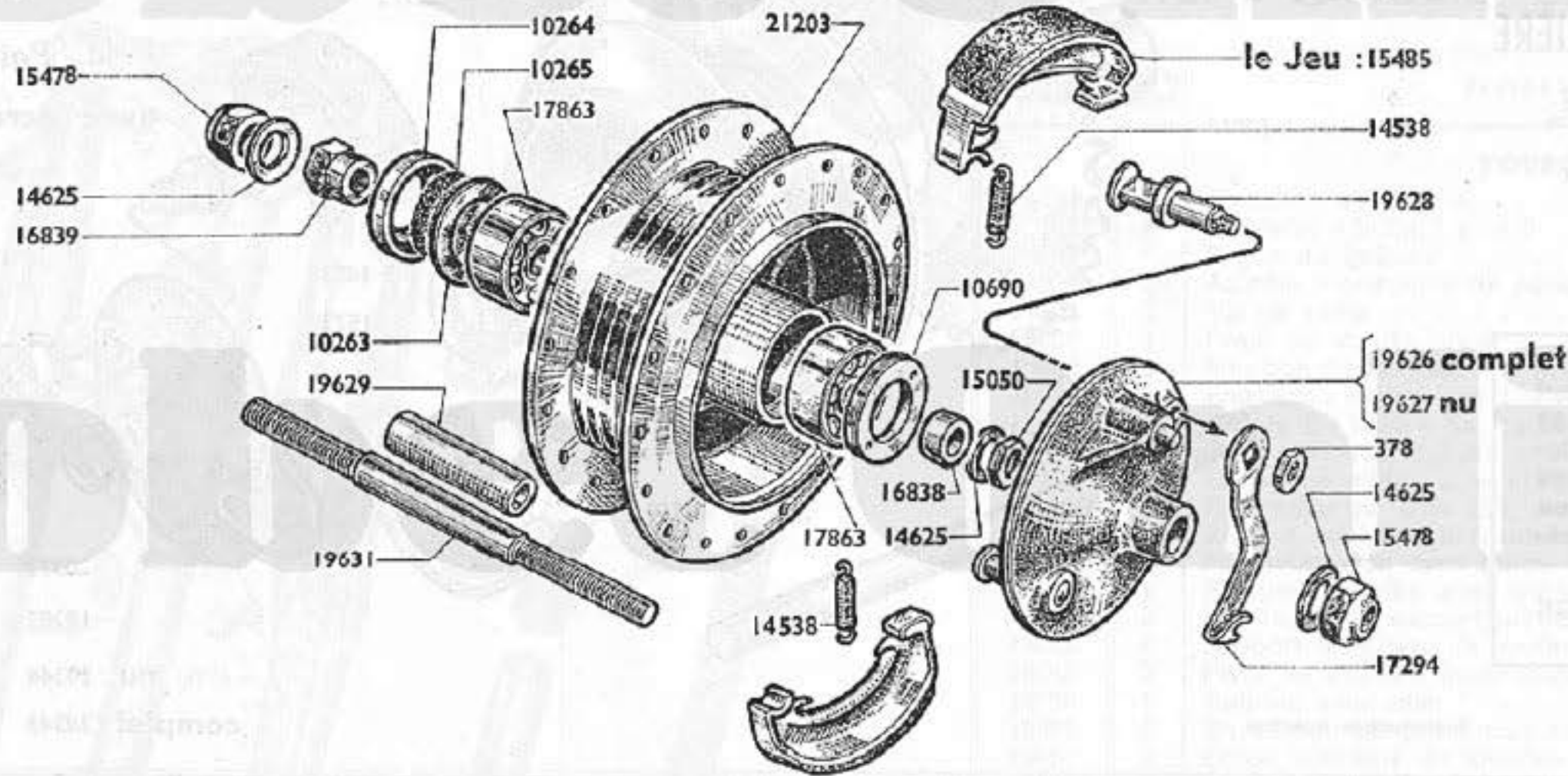

Reproduction interdite

ROUE ET MOYEU AVANT "PRIOR" Ø 100 ^{m/m} "Grandes Collerettes"

Flasque bombé monté à partir du 5/1/71 - n° machine 91.011.330

Número pièces	Nbre de pièces	DESIGNATION	Prix unitaire Vente détail	Número pièces	Nbre de pièces	DESIGNATION	Prix unitaire Vente détail
ROUE AVANT 92 N							
16841	1	Ruban de jante		14538	2	Ressort des mâchoires	(C.)
17852	1	Chambre à air 2,75x17		14625	3	Rondelle plate Ø 11 ^{m/m}	(C.)
17859	36	Ecrou de rayon jauge 18	(C.)	15050	1	Ecrou int. 11x100	
21060	1	Jante de 18x1,50		15478	2	Ecrou de roue Ø 11	(C.)
21156	36	Rayon de 17x17x18 L. = 172 a./écrou.....	(C.)	15485	1	Paire de mâchoires Ø 100	(C.)
21192	S.E.	Roue avant complète		16838	1	Entretoise pour flasque Ø 12x17 L. = 6 ^{m/m}	
MOYEU							
378	1	Ecrou de came Ø 7x100		16839	1	Ecrou blocage moyeu Ø filet. = 11, embrevé à 12 ^{m/m}	
10263	1	Joue de roulement		17294	1	Levier de came	
10264	1	Cache-poussière Ø 32		17863	2	Roulement 12x32x10 a./cache-poussière.....	
10265	1	Feutre		19626	S.E.	Flasque des mâchoires complet	
10690	1	Ecrou de blocage roulement (filetage à gauche) ...		19627	1	Flasque des mâchoires nu	
				19628	1	Came des mâchoires avec écrou	(C.)
				19629	1	Entretoise des roulements Ø 12,5x16 L. = 39,5 ^{m/m} ...	
				19631	1	Axe de moyeu avant nu Ø 12, filetage 11x100.....	
				21039	S.E.	Moyeu avant complet Ø 100 avec grandes collerettes	
				21203	1	Corps de moyeu avant complet avec grandes colleret.	

ROUE ET MOYEU ARRIÈRE

"PRIOR" Ø 100 ^m/_m

"Grandes Collerettes"

Le moyeu "grande collerette" illustré ci-contre monté en 92 à partir du 2/11/70 Machine N° 91.008.538 possède les mêmes pièces détachées que le moyeu "petite collerette" monté précédemment.

VOIR NOTA EN BAS DE PAGE

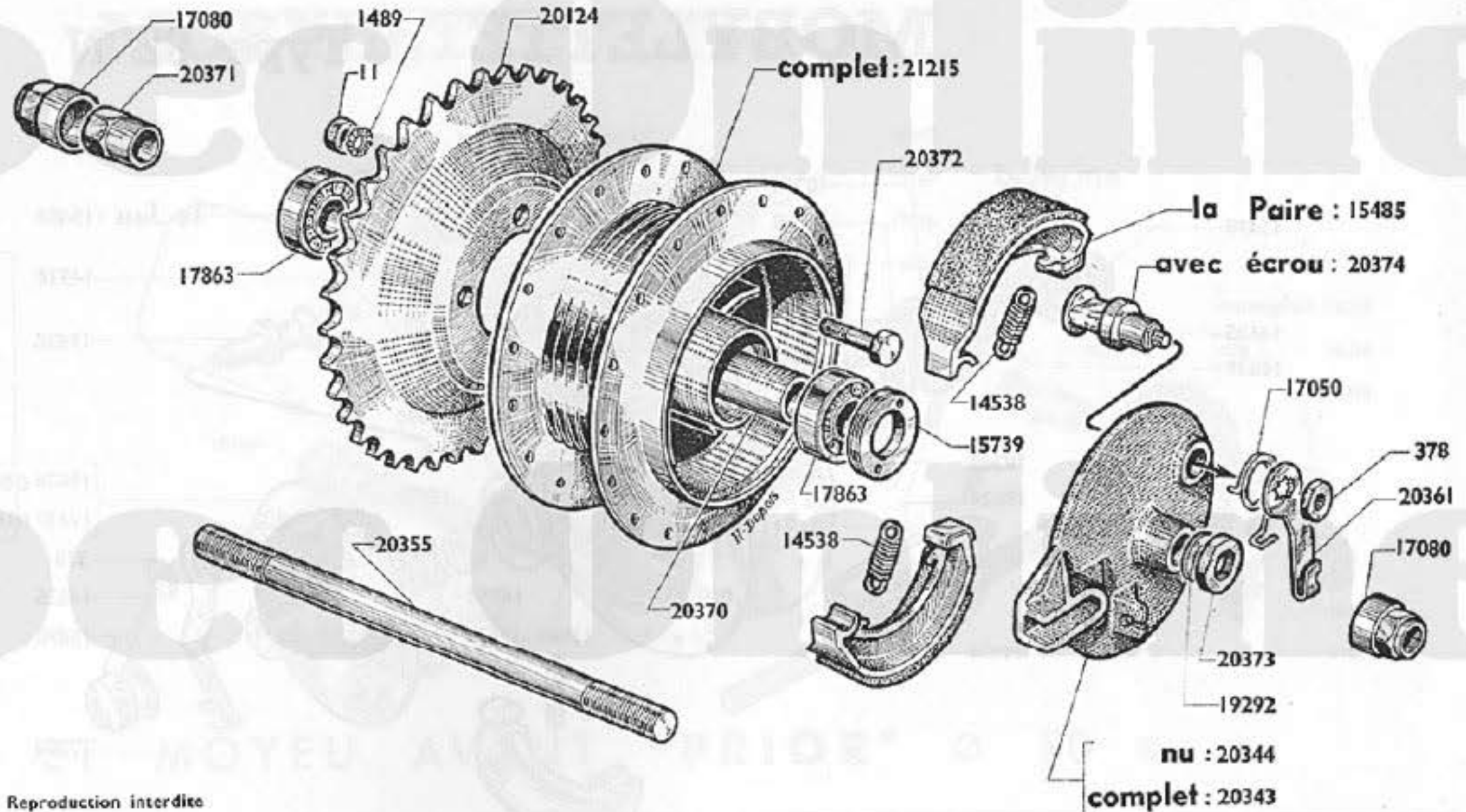

Reproduction interdite

Numéro pièces	Nbre de pièces	DESIGNATION	Prix unitaire Vente détail	Numéro pièces	Nbre de pièces	DESIGNATION	Prix unitaire Vente détail
ROUE AR 92 (avec jante 18x1,42)							
15897	1	Chambre à air		15485	1	Paire de mâchoires Ø 100	(C.)
16841	1	Ruban de jante		15739	1	Écrou de blocage roulement	
16975	1	Jante de 18x1,42		17050	1	Ressort de rappel levier de came AR	(C.)
17859	36	Écrou de rayon jauge 18	(C.)	17080	2	Écrou de roue Ø 12	
20821	1	Enveloppe de 18x2,25		17863	2	Roulement (avec cache-poussière) 12x32x10	
20956	36	Rayon 17x17x18 long. 174 ^m / _m	(C.)	19292	1	Rondelle plate Ø int. 12, Ø ext. 20	(C.)
21045	S.E.	Roue arrière cplète		20124	1	Pignon AR - 39 dents	
ROUE AR 92 N (avec jante 18x1,50)							
15897	1	Chambre à air 22,5x2,25		20343	S.E.	Flasque des mâchoires frein AR cpt	
16841	1	Ruban de jante		20344	1	Flasque des mâchoires frein AR nu	
17859	36	Écrou de rayon jauge 18	(C.)	20355	1	Axe de moyeu AR - nu Ø 12 L. = 196 ^m / _m	
20821	1	Enveloppe de 18x2,25		20361	1	Levier de came frein AR	
21052	36	Rayon 17x17x18 long. 179 ^m / _m	(C.)	20370	1	Entretoise de roulements Ø 12x16 L. = 62,5 ^m / _m	
21060	1	Jante de 18x1,50		20371	1	Écrou épaulé 12x100 - 19 s/plats épais. = 20	
21063	S.E.	Roue arrière cplète		20372	4	Vis de Ø 7x100 L. = 24, fix. pignon AR	(C.)
MOYEU							
11	4	Écrou Ø 7x100	(C.)	20373	1	Écrou de 12x100x21x4	
378	1	Écrou de came Ø 7x100		20374	1	Came de frein AR avec écrou	(C.)
1489	4	Rondelle « NOMEL » Ø 7,2x12,3x0,7 Dent. ext.	(C.)	21046	S.E.	Moyeu AR cpt « PRIOR » Ø 100 - 39 dents	
14538	2	Ressort des mâchoires	(C.)	21215	S.E.	Corps de moyeu AR complet	
CHAÎNE							
				18304	1	Attache rapide Sedis « DELTA-RECORD »	(C.)
				18305	1	Faux maillon Sedis « DELTA-RECORD »	(C.)
				20368	1	Chaîne de trans. 95 m Sedis « DELTA-RECORD »	

NOTA - Avant le 2/11/70, la machine Type 92 est équipée d'un moyeu AR. "petite collerette" jante rayon 17x17x18 L = 178

La roue, réf. 20820, équipée de ce moyeu et de cette jante sera fournie jusqu'à épuisement du stock. Sera fournie en remplacement la roue 21045 avec moyeu "grande collerette".

MOBYLETTE

Type 92

FOURCHE modèle étroit 1^{er} montage

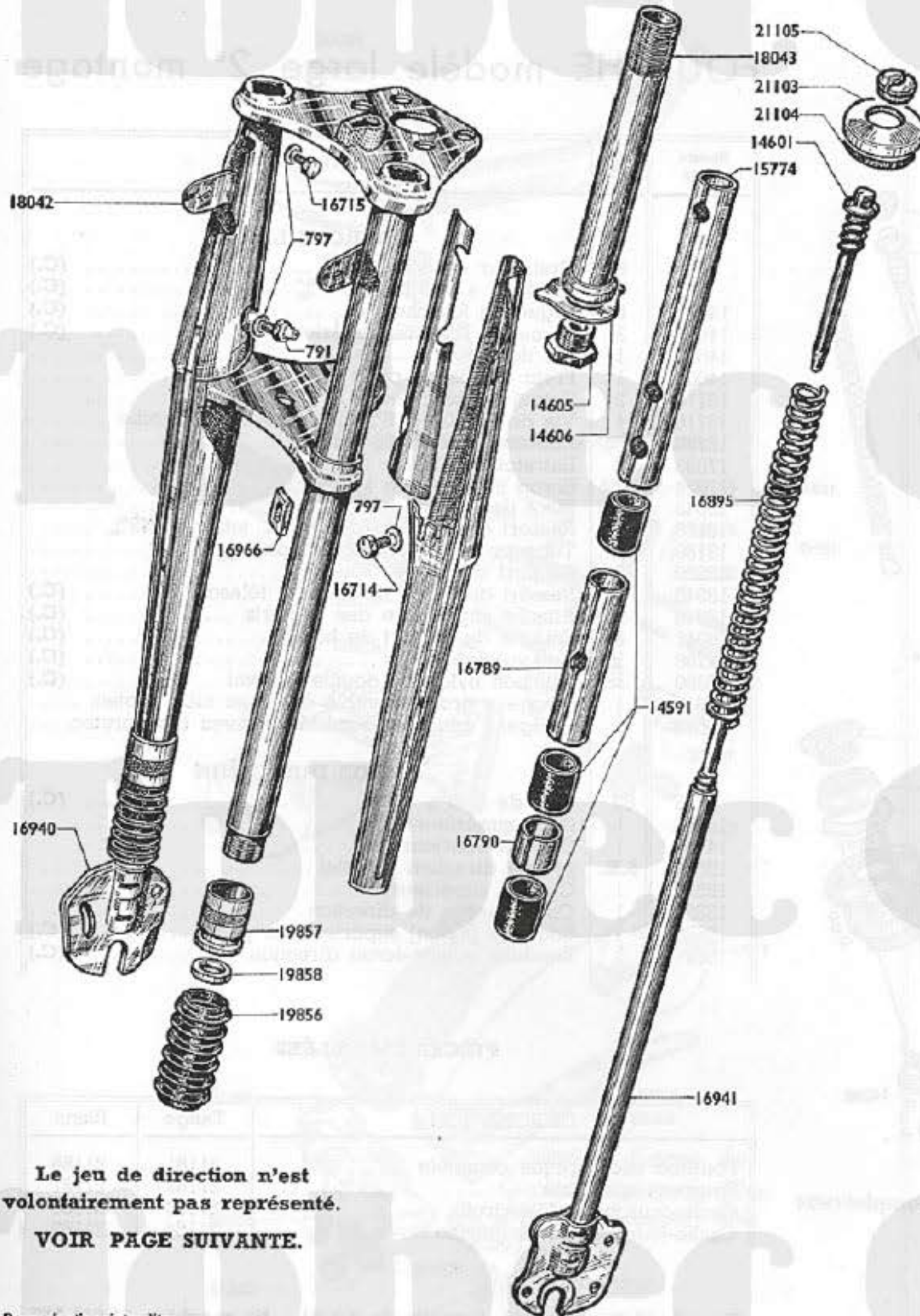

Numéro pièces	Nbre de pièces	DESIGNATION	Prix unitaire Vente détail
FOURCHE			
791	2	Graisseur de 8x100	(C.)
797	6	Rondelle « NOMEL » Ø 6	(C.)
14591	6	Bague de fourche	(C.)
14601	2	Attache supérieure de ressort	
14605	1	Vis de pivot	
14606	1	Frein de vis de pivot	
15528	1	Bouchon (nylon) sup. de pivot non illustré	(C.)
15774	2	Entretoise supérieure L. = 243 ^m / _n	
16714	2	Vis de 8x100x9 fix. caches de fourche	
16715	2	Vis de 8x100x6,5 fix. caches de fourche	
16789	2	Entretoise milieu L. = 113 ^m / _n	
16790	2	Entretoise inf. L. = 22 ^m / _n	
16895	2	Ressort de fourche (renforcé fil de 30/10)	
16940	1	Plongeur droit avec guide ressort	
16941	1	Plongeur gauche avec guide ressort	
16966	2	Entretoise de cache-fourreau	(C.)
18042	2	Support de phare (à souder)	
18043	1	Pivot de fourche (avec cône)	
19798	1	Anti-voil avec clés	
19856	2	Enveloppe de protection de fourche	
19857	2	Ecrou inférieur de fourche	
19858	2	Joint anti-fuite 15x23x3 (1 lèvre caoutchouc)	
21103	2	Cache sup. de fourche (sous écrou attache sup.)	
21104	2	Joint de caoutchouc (sous-cache sup. de fourche)	
21105	2	Ecrou de l'attache supérieure	

ANCIEN MONTAGE Avant le 24 Juillet 1970
(Butée de fourche soudée à 5^m/_n) voir Information n° 10061

PIÈCES ÉMAILLÉES

DESIGNATION	Tango	Blanc
Fourche télescopique complète	20816	20836
Fourreau assemblé	20817	20837
Cache-fourche - Côté droit	20818	20838
Cache-fourche - Côté gauche	20819	20839

NOUVEAU MONTAGE A partir du 24 Juillet 1970
(Butée de fourche soudée à 8^m/_n) voir Information n° 10061

PIÈCES ÉMAILLÉES

DÉSIGNATION	Tango	Blanc
Fourche télescopique complète	21008	21011
Fourreau assemblé	21009	21012
Cache-fourche - Côté droit	20818	20838
Cache-fourche - Côté gauche	20819	20839

Le jeu de direction n'est volontairement pas représenté.

VOIR PAGE SUIVANTE.

MOBYLETTE

Type 92 N

FOURCHE modèle large 2^e montage

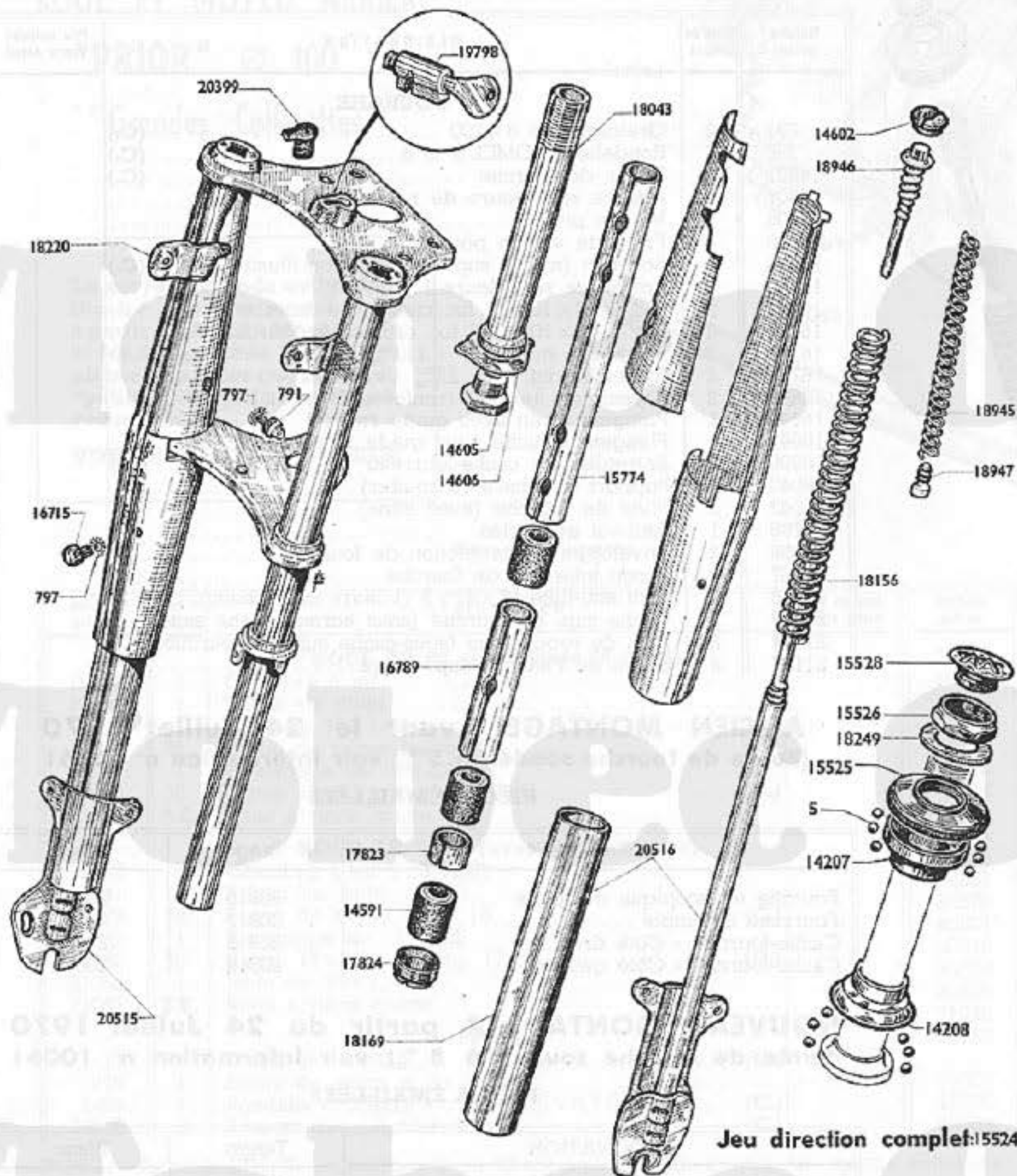

Numéro pièces	Nbre de pièces	DESIGNATION
FOURCHE LARGE		
791	2	Graisseur de 6x100 (C.)
797	6	Rondelle « NOMEL » \varnothing 6 ^{m/m} (C.)
14591	6	Bague de fourche (C.)
14602	2	Ecroute de l'attache supérieure (C.)
14605	1	Vis de pivot (C.)
14606	1	Frein de vis de pivot (C.)
15774	2	Entretoise supérieure L. = 243 ^{m/m} (C.)
16715	4	Vis de 6x100x6,5 ^{m/m} fix. caches de fourche (C.)
16789	2	Entretoise milieu L. = 113 ^{m/m} (C.)
17823	2	Entretoise inf. L. = 10 ^{m/m} (C.)
17824	2	Ecroute inférieure de fourreau (C.)
18043	1	Pivot de fourche (C.)
18156	2	Ressort de fourche \varnothing 31/10 L. totale = 243 ^{m/m} (C.)
18169	2	Tube protecteur (avec embout serti) (C.)
18220	2	Support de phare (souder) (C.)
18945	2	Ressort de butée de fourche télesc. (C.)
18946	2	Attache supérieure des ressorts (C.)
18947	2	Embout de ressort de butée (C.)
19798	1	Anti-vol avec clefs (C.)
20399	1	Bouchon nylon de douille anti-vol (C.)
20515	1	Plongeur droit assemblé cpt avec tube protec. (C.)
20516	1	Plongeur gauche assemblé cpt avec tube protec. (C.)
JEU DE DIRECTION		
5	50	Bille de 3,96 ^{m/m} (C.)
14207	1	Cône supérieur (C.)
14208	1	Cuvette inférieure (C.)
15524	S.E.	Jeu de direction complet (C.)
15525	1	Cuvette supérieure (C.)
15526	1	Contre-écrou de direction (C.)
15528	1	Bouchon (nylon) supérieur de pivot (C.)
18249	1	Rondelle contre-écrou direction (C.)

PIÈCES ÉMAILLÉES

DÉSIGNATION	Tango	Blanc
Fourche télescopique complète	21181	21186
Fourreau assemblé	21182	21187
Cache-fourche - Côté droit	21183	21188
Cache-fourche - Côté gauche	21184	21189

MOBYLETTE

Types 92 - 92 N

GUIDON - POIGNÉE TOURNANTE - COMMANDES

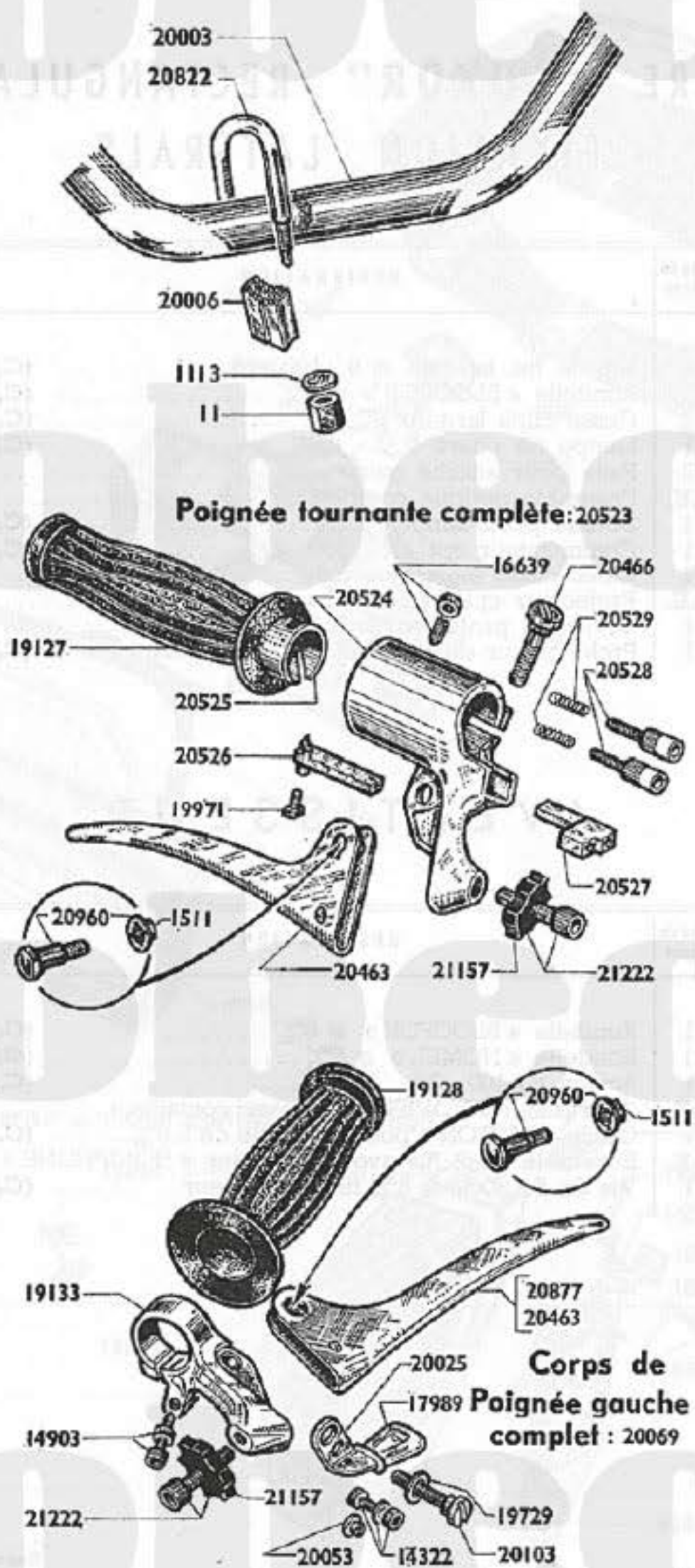

Numéro pièces	Nbre de pièces	DESIGNATION	Prix unitaire Vente détail
GUIDON			
11	4	Ecrou de $\varnothing 7 \times 100$	(C.)
1113	4	Rondelle « NOMEL » $\varnothing 7$	(C.)
20003	1	Cintre de guidon nu	
20006	2	Cale d'étrier	(C.)
20530	S.E.	Complément pour guidon nu	
20822	2	Etrier de fixation (jeu de 2)	
20971	S.E.	Fixation complète guidon sur fourche	
POIGNÉE DROITE			
1511	1	Ecrou « SERPRESS » $\varnothing 5 \times 80$	(C.)
16639	1	Vis de position, a/écrou $\varnothing 5 \times 90 \times 12,5$	(C.)
19127	1	Poignée caout. côté droit (noire)	(C.)
19971	1	Vis tête carrée $\varnothing 4 \times 75 \times 8$	(C.)
20463	1	Levier de frein tôle (reversible)	
20466	1	Vis de fix. corps de poignée $6 \times 100 \times 23$	(C.)
20523	S.E.	Poignée tournante complète	
20524	1	Corps de poignée tournante	
20525	1	Manchon de poignée tournante	
20527	1	Courseur de décompresseur	(C.)
20528	2	Barillet réglage gaz et décompresseur	(C.)
20529	2	Ressort des barillets (20528)	(C.)
20626	1	Courseur des gaz	(C.)
20960	1	Axe de levier frein avec écrou	(C.)
21157	1	Ecrou de barillet « DELRIN »	(C.)
21222	1	Barillet réglage frein avec écrou	
POIGNÉE GAUCHE			
1511	1	Ecrou « SERPRESS » $\varnothing 5 \times 80$	(C.)
14322	1	Serre-câble starter	(C.)
14903	1	Barillet réglage starter	(C.)
17989	1	Embout plastique pour levier de starter	
19128	1	Poignée caoutchouc noire	
19133	1	Corps de poignée gauche	
19729	1	Rondelle « ONDUFLEX » $\varnothing 8 \times 13$	(C.)
20025	1	Levier de starter	
20053	1	Tourillon pour levier 20025	
20054	1	Levier de starter complet	
20069	S.E.	Corps de poignée gauche complet	
20103	1	Vis fix. c. de poig. $\varnothing 6 \times 100 \times 24$ épaulée $\varnothing 7$	(C.)
20463	1	Levier de frein tôle (reversible)	
20960	1	Axe de levier frein avec écrou	(C.)
21157	1	Ecrou de barillet « DELRIN »	(C.)
21222	1	Barillet réglage frein avec écrou	
COMMANDES (non représentées au dessin)			
716	2	Serre-câble frein	(C.)
14334	1	Commande des gaz	
14927	1	Câble des gaz	(C.)
14928	1	Câble d'air	(C.)
14974	1	Câble de décompresseur	(C.)
15576	1	Commande d'air complète	
15599	1	Câble de frein AV	(C.)
15600	1	Câble de frein AR	(C.)
16944	1	Butée de gaine - Décompresseur	(C.)
20531	1	Commande de décompresseur complète	
20532	1	Commande de frein avant complète	
20533	1	Commande de frein arrière complète	

MOBYLETTE Type 92

PHARE "LUXOR" RECTANGULAIRE FIXATION LATÉRALE

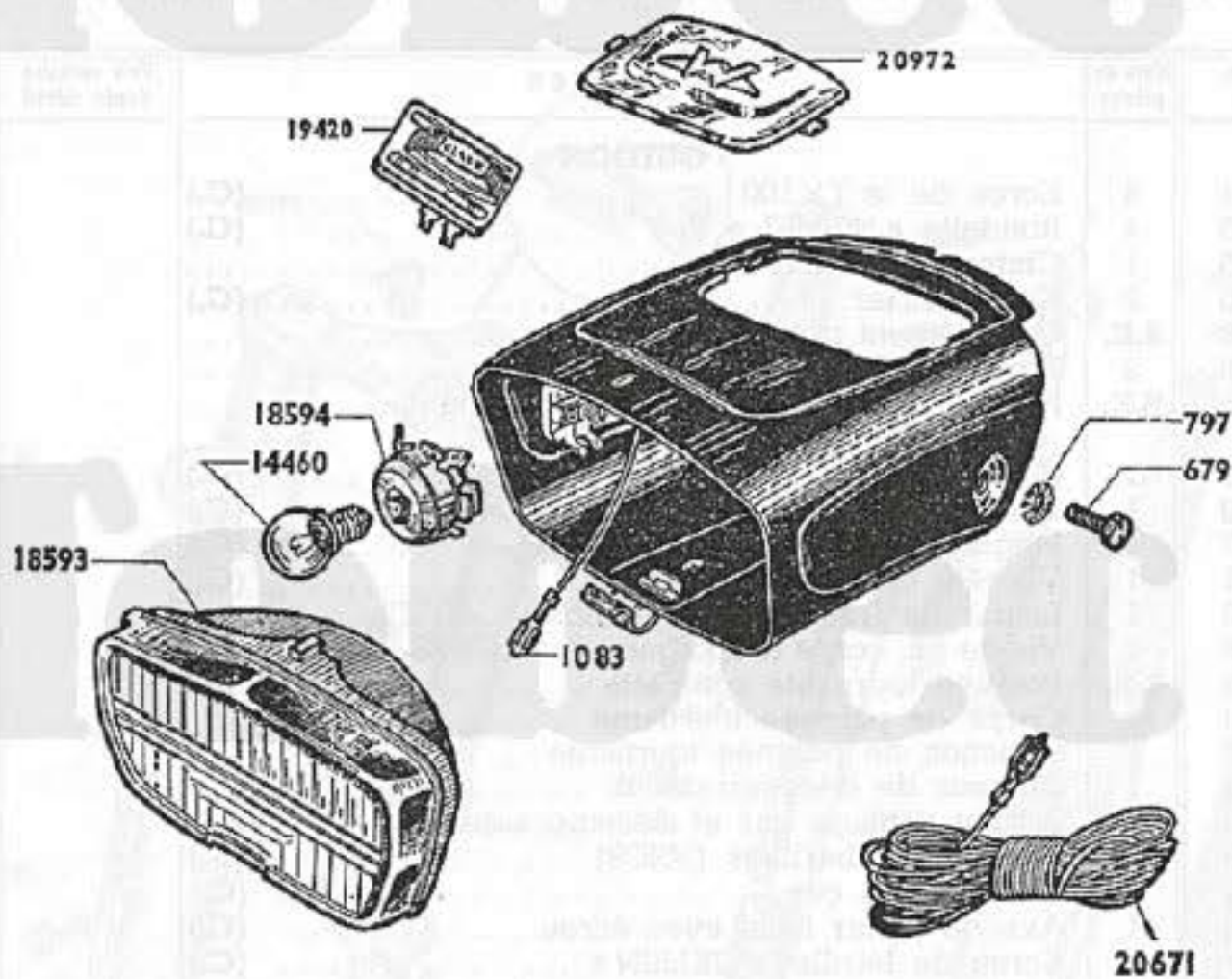

Numéro pièces	Nbre de pièces	DESIGNATION	Prix unitaire Vente détail
679	2	Vis de fix. latérale $\varnothing 6 \times 100 \times 15$	(C.)
797	2	Rondelle « BLOCFOR » $\varnothing 6 \frac{3}{4}$	(C.)
1083	2	Cosse clips largeur $5 \frac{3}{4}$	(C.)
14460	1	Lampe de phare 6 V - 6 W	(C.)
17739	2	Patte pour attache gaine	
18593	S.E.	Ensemble optique complet	
18594	1	Douille porte-lampe	(C.)
19420	1	Commutateur opt	(C.)
20671	1	Canalisation électrique opte	
20825	S.E.	Projecteur cplet « LUXOR » émail. blanc	
20826	1	Corps de projecteur émail blanc	
21168	1	Prolongateur de canalisation (non illustré)	(C.)

AVERTISSEUR

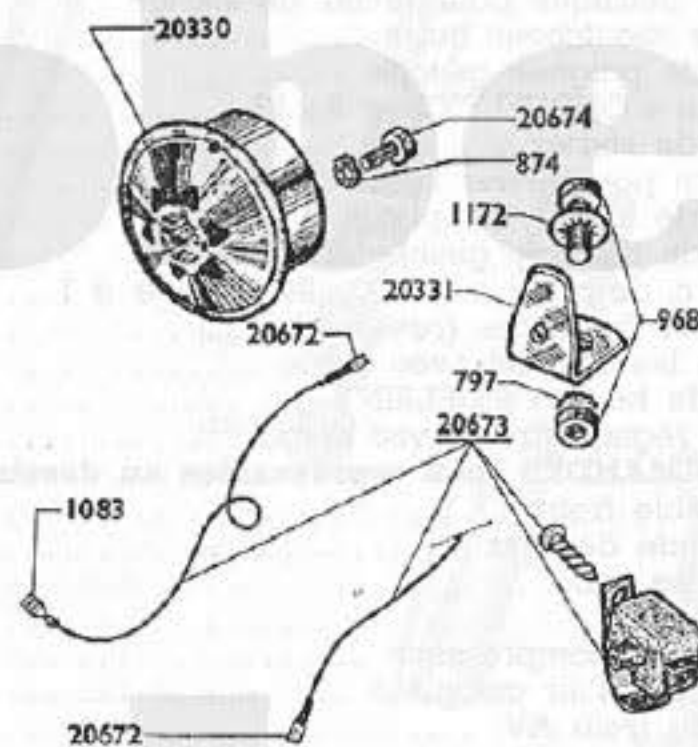

Numéro pièces	Nbre de pièces	DESIGNATION	Prix unitaire Vente détail
797	1	Rondelle « BLOCFOR » $\varnothing 6 \frac{3}{4}$	(C.)
874	1	Rondelle « NOMEL » $\varnothing 5 \frac{3}{4}$	(C.)
968	1	Boulon $6 \times 100 \times 20$	(C.)
20330	S.E.	Avertisseur « NOVIPHONE » avec contacteur	
20672	1	Cosse « FASTON » pour languette de $2,8 \frac{3}{4}$	(C.)
20673	S.E.	Ensemble de 2 fils avec contacteur « NOVIPHONE »	
20674	1	Vis de 5×80 L. = $8 \frac{3}{4}$ fix. avertisseur	(C.)

MOBYLETTE

Type 92 N

PHARE "LUXOR" RECTANGULAIRE FIXATION LATÉRALE

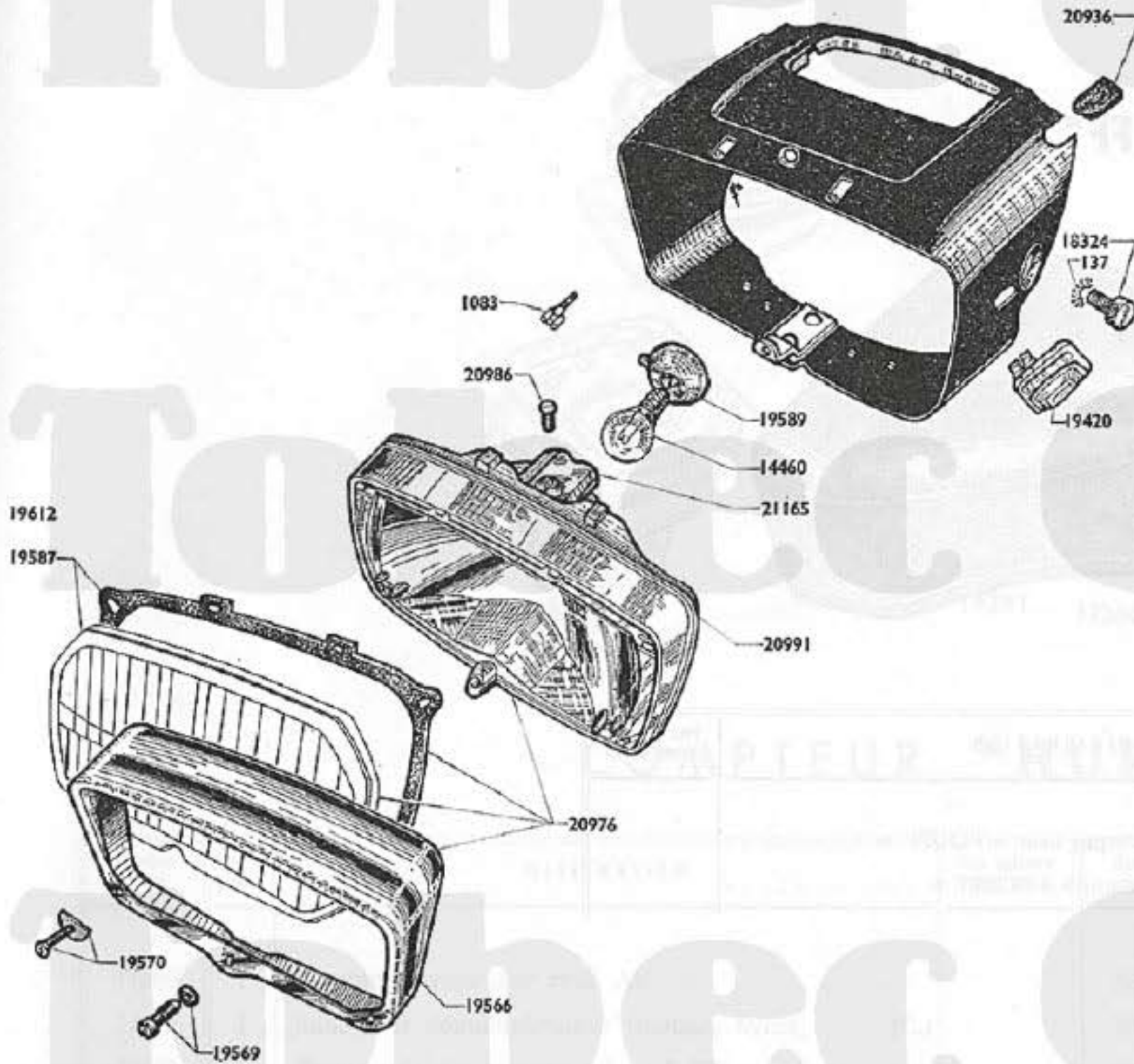

Lanterne arrière complète : 19863

DÉSIGNATION	Nbre pièces	Blanc	Tango
PIÈCES ÉMAILLÉES			
Phare complet	S.E.	21193	21196
Corps de phare	1	21194	21197

Numéro pièces	Nbre de pièces	DESIGNATION	Prix unitaire Vente détail
PHARE LUXOR			
137	2	Rondelle « BLOCFOR » \varnothing 8	(C.)
1083	2	Cosse clips largeur $5\frac{3}{4}$	(C.)
14460	1	Lampe jaune 1 amp. (6 V - 6 W).....	(C.)
18324	2	Vis de fix. phare \varnothing 8x125x12	(C.)
19420	1	Commutateur complet	(C.)
19566	1	Porte de phare	(C.)
19569	1	Vis fix. ensemble optique	(C.)
19570	4	Boulon fix. porte \varnothing 3x60 L. = 20.....	(C.)
19587	1	Verre de phare avec joint	(C.)
19589	1	Douille porte-lampe	(C.)
19612	1	Joint de verre de phare.....	(C.)
20936	1	Jeu de passe-fil (caoutchouc)	(C.)
20976	S.E.	Ensemble optique	(C.)
20986	1	Vis sup. fix. ensemble optique \varnothing 4,70x L. = $8\frac{3}{4}$	(C.)
20991	1	Réflecteur	(C.)
21165	1	Bride fix. ensemble optique	(C.)
FEU ARRIÈRE			
756	1	Lampe AR à visser 6 V - 1,8 W	(C.)
1083	2	Cosse clips largeur = $5\frac{3}{4}$	(C.)
1087	2	Ecrou \varnothing 4x75	(C.)
1088	2	Rondelle « NOMEL » \varnothing 4	(C.)
8802	2	Boulon fix. socle lanterne AR \varnothing 4x75 L. = 6... ..	(C.)
14077	1	Rondelle plate fix. capot lanterne AR	(C.)
19649	1	Capot de lanterne AR	(C.)
19651	1	Vis de fix. capot lanterne AR \varnothing 4x70 L. = 7....	(C.)
19863	S.E.	Lanterne AR complète	(C.)
19864	1	Socle de lanterne AR	(C.)
19865	1	Joint de capot de lanterne AR	(C.)

MOBYLETTE Type 92

SELLE "POUFF" (dessus Noir)

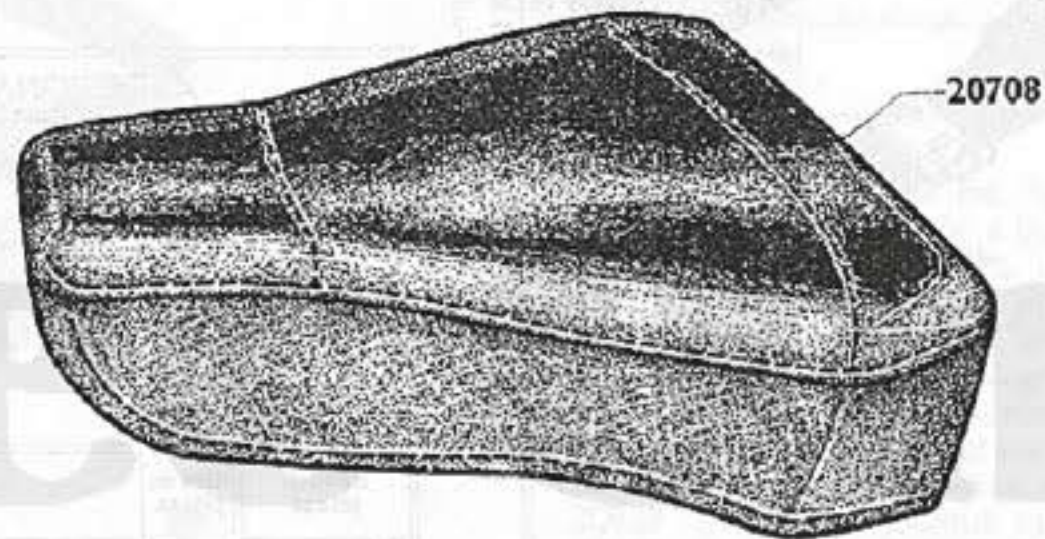

Numéro pièces	Nbre de pièces	DESIGNATION	Prix unitaire Vente détail
20708	1	Dessus de selle plastique noir « POUFF »	
20823	S.E.	Selle complète à bascule « POUFF »	

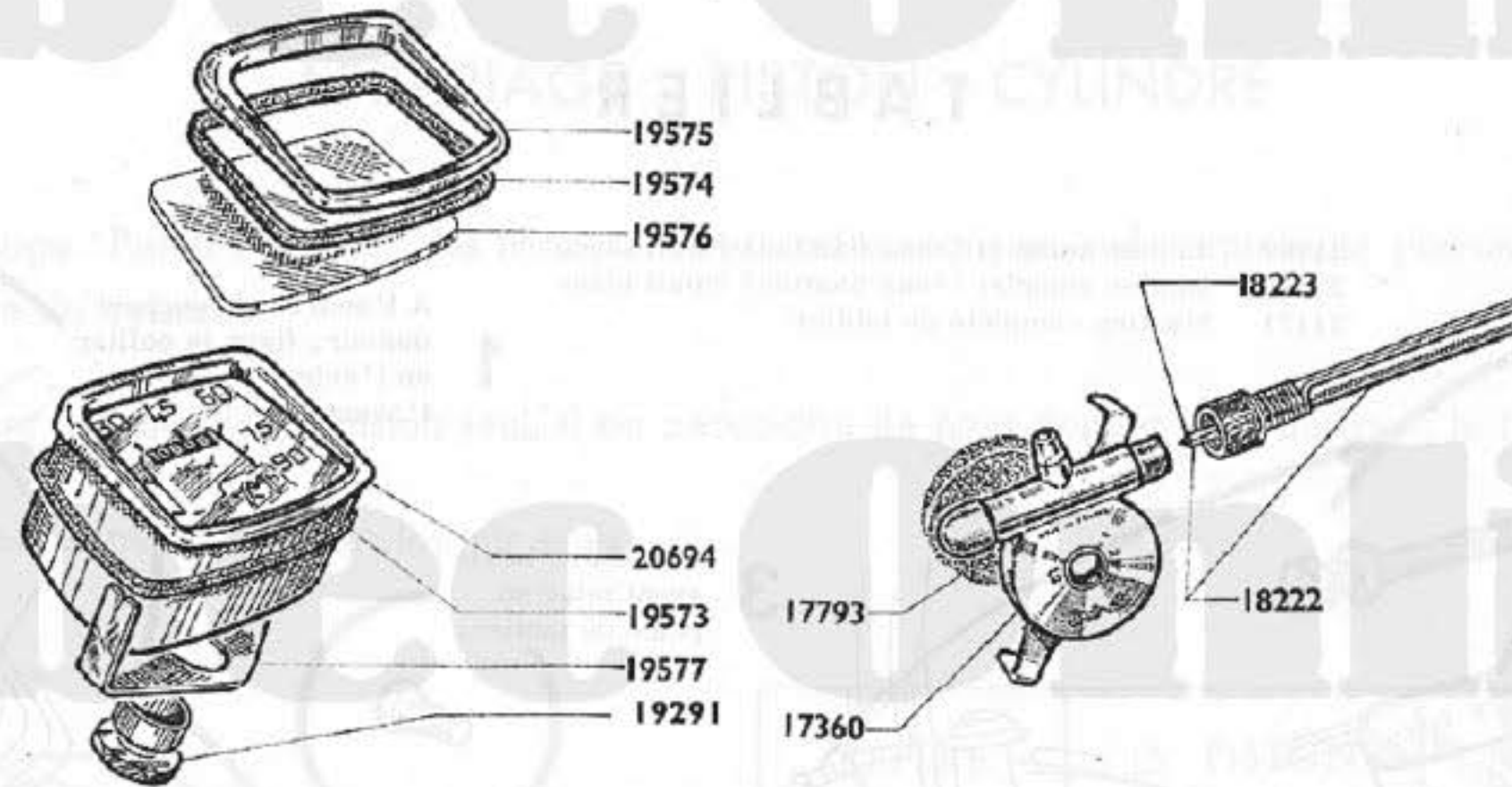

COMPTEUR "HURET" 90 KMS

Numéro pièces	Nbre de pièces	DESIGNATION	Prix unitaire Vente détail	Numéro pièces	Nbre de pièces	DESIGNATION	Prix unitaire Vente détail
17360	1	Démultiplicateur sur roue AV		19574	1	Joint de verre de compteur	
17793	1	Joint pour démultiplicateur (mousse nylon)..... (C.)		19575	1	Porte de compteur	
18222	1	Commande de compteur L. = 0,576 m		19576	1	Verre de compteur	
19223	1	Câble de compteur L. = 0,596 m		19577	1	Patte de fixation compteur	
19291	1	Ecrou de fixation compteur 12x100x19x5..... (C.)		20694	1	Compteur nu	
19573	1	Joint de compteur		20695	S.E.	Compteur complet avec transmission 90 km./h.	

MOBYLETTE

Types 92 - 92 N

TABLIER

- 21169 Tablier complet (sans fixation) émail tango
 21170 Tablier complet (sans fixation) émail blanc
 21171 Fixation complète de tablier

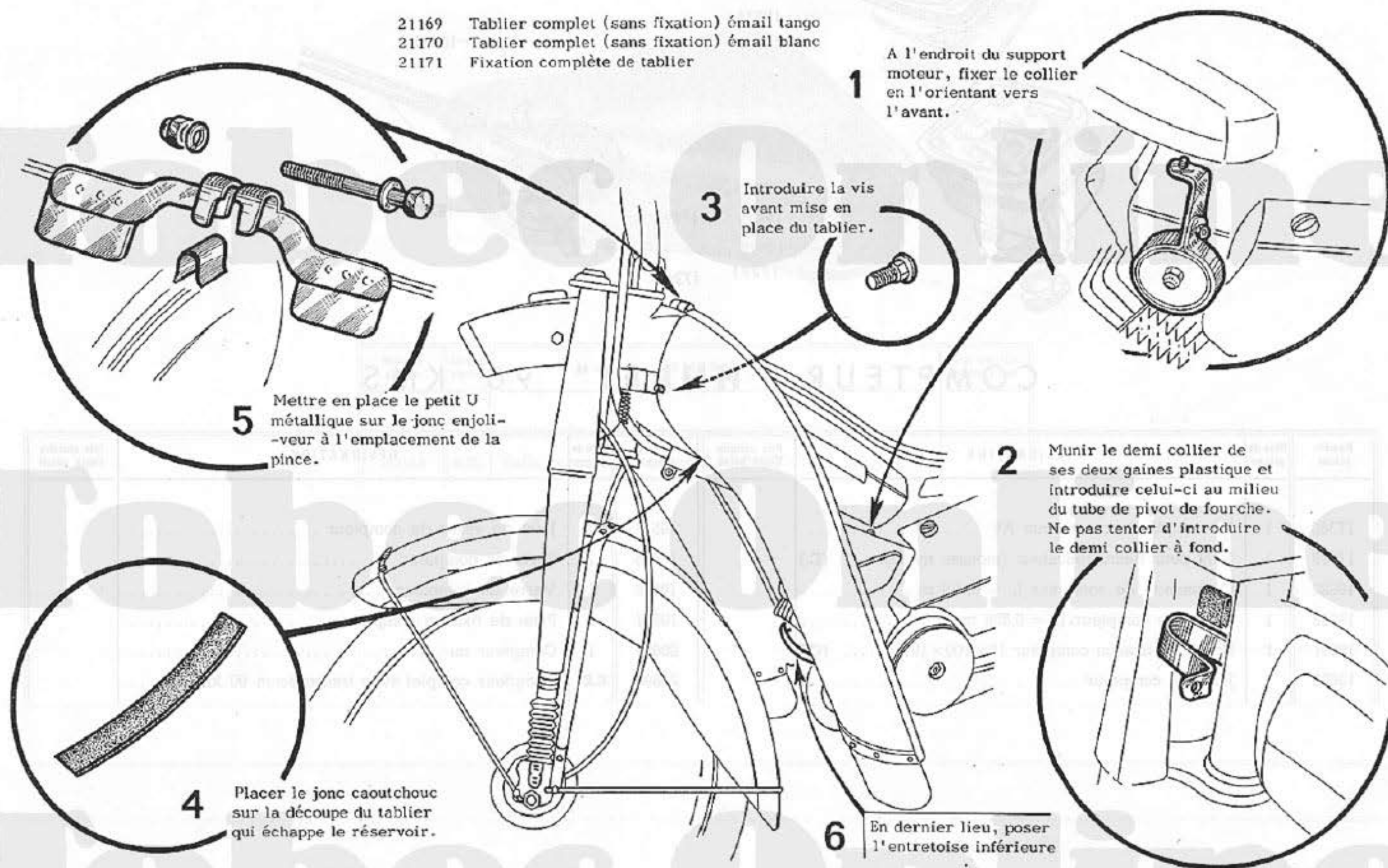

1 A l'endroit du support moteur, fixer le collier en l'orientant vers l'avant.

3 Introduire la vis avant mise en place du tablier.

5 Mettre en place le petit U métallique sur le jonc enjoliveur à l'emplacement de la pince.

2 Munir le demi collier de ses deux gaines plastique et introduire celui-ci au milieu du tube de pivot de fourche. Ne pas tenter d'introduire le demi collier à fond.

4 Placer le jonc caoutchouc sur la découpe du tablier qui échappe le réservoir.

6 En dernier lieu, poser l'entretoise inférieure

APPARIAGE PISTON - CYLINDRE

L'appariage "Piston-cylindre" des Mobylettes est fait suivant un code représenté par une lettre frappée sur la face supérieure du cylindre.

Pour toute commande de piston seul, il est nécessaire de nous donner la lettre avec le N° (voir tableau).

Les cylindres ne sont jamais fournis seuls.

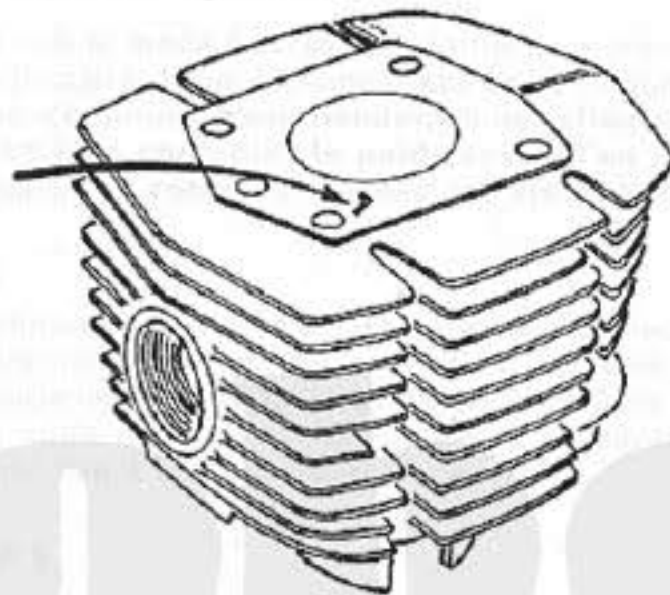

Emplacement du repère sur le cylindre

EXEMPLE :

Pour le cylindre marqué L,
nous commander le piston N° 21250

REPÈRE	Ø PISTON	NUMÉRO P. D.
A	38 - 940	21.240
C	— - 950	21.242
E	— - 960	21.244
G	— - 970	21.246
J	— - 980	21.248
L	— - 990	21.250
N	39 - 000	21.252
P	— - 010	21.254

Notre service "Pièces Détachées" a livré des cylindres alésés à + 2/10°, ceux-ci possèdent le chiffre 2 devant la lettre repère.

Tobac Online

Le grand "Tobac Online" des cigarettes est fait avec un papier spécial pour une saveur douce et une

injection de nicotine et de goudron.

Le grand "Tobac Online" des cigarettes est fait avec un papier spécial pour une saveur douce et une

injection de nicotine et de goudron.

Tobac Online

Le grand "Tobac Online" des cigarettes est fait avec un papier spécial pour une saveur douce et une

injection de nicotine et de goudron.

Le grand "Tobac Online" des cigarettes est fait avec un papier spécial pour une saveur douce et une

injection de nicotine et de goudron.

Le grand "Tobac Online" des cigarettes est fait avec un papier spécial pour une saveur douce et une

injection de nicotine et de goudron.

Le grand "Tobac Online" des cigarettes est fait avec un papier spécial pour une saveur douce et une

injection de nicotine et de goudron.

Le grand "Tobac Online" des cigarettes est fait avec un papier spécial pour une saveur douce et une

injection de nicotine et de goudron.

Le grand "Tobac Online" des cigarettes est fait avec un papier spécial pour une saveur douce et une

injection de nicotine et de goudron.

Le grand "Tobac Online" des cigarettes est fait avec un papier spécial pour une saveur douce et une

injection de nicotine et de goudron.

Le grand "Tobac Online" des cigarettes est fait avec un papier spécial pour une saveur douce et une

injection de nicotine et de goudron.

Le grand "Tobac Online" des cigarettes est fait avec un papier spécial pour une saveur douce et une

injection de nicotine et de goudron.

Le grand "Tobac Online" des cigarettes est fait avec un papier spécial pour une saveur douce et une

injection de nicotine et de goudron.

Le grand "Tobac Online" des cigarettes est fait avec un papier spécial pour une saveur douce et une

injection de nicotine et de goudron.

Tobac Online

NOTES GÉNÉRALES

PRIX

Les prix appliqués sont en vigueur le jour de la livraison sans qu'aucune indication antérieure puisse être invoquée comme un engagement.

En conséquence, les prix portés aux tarifs en vigueur ne sont donnés qu'à titre indicatif et peuvent être modifiés à tout moment sans préavis, suivant les cours de matières premières.

EXPÉDITIONS

Sauf ordre contraire, toutes nos expéditions sont faites, compte tenu de la valeur de la marchandise, en grande vitesse ou postales suivant le mode le plus économique et le plus rapide.

- Les frais de port et emballage sont toujours à la charge du destinataire.
- Les emballages ne sont jamais repris.

Quel que soit le mode de transport utilisé, nos marchandises voyagent aux risques et périls du destinataire. Nous déclinons donc toute responsabilité en cas de perte ou avarie. En conséquence, nous recommandons à nos clients de vérifier très attentivement leurs colis et d'en contrôler le poids avant d'en prendre livraison, afin de faire, le cas échéant, les réserves nécessaires vis-à-vis du transporteur.

DÉLAIS

Toute commande de pièces détachées établie correctement comme indiqué en fin de catalogue, sera livrée dans un délai très court. Toutefois, en ce qui concerne les pièces de fabrication ancienne hors-série, nous ne pouvons fixer le délai. Par ailleurs tout retard de livraison, quels qu'en soient les motifs et les conséquences pour le demandeur, ne pourra donner lieu à des dommages ou intérêts.

RETOURS

Les marchandises en retour éventuel doivent nous être adressées franco de port à domicile après avis préalable. Aucune marchandise ne sera reprise sans l'indication exacte du numéro de facture.

Aucune réclamation ne sera prise en considération passé un délai de huit jours suivant la réception.

CONDITIONS DE GARANTIE

1° La garantie de nos machines est de six mois. Elle se limite exclusivement au remplacement ou à la remise en état, à notre convenance, des pièces reconnues par notre Service Technique comme étant défectueuses au point de vue fabrication ou défaut de matière. Cette garantie ne peut entraîner aucune responsabilité de notre part, à raison des accidents de personnes ou de choses ayant pu résulter de tels vices ou défauts.

2° Les frais de main-d'œuvre relatifs aux démontages, remontages et essais, de même ceux d'entretien et de port aller et retour, restent à la charge du client. Par ailleurs, nous ne participons pas, et en aucun cas, aux frais et conséquences dus à l'immobilisation du véhicule.

3° Les échanges et les remises en état au titre de la garantie ne peuvent avoir la conséquence de prolonger la durée de celle-ci.

4° Ne bénéficieront pas de la garantie telle que définie ci-dessus :

- les machines transformées, modifiées ou réparées en dehors des Ateliers de nos Agents officiels,
- les machines réparées à l'aide de pièces autres que d'origine,
- les machines qui n'auraient pas été lubrifiées conformément à la notice d'entretien.

5° En ce qui concerne les organes et accessoires qui ne sont pas de notre fabrication (roulements, pneus, etc.), la garantie se limite intégralement à celle du fournisseur intéressé.

6° Les ressorts, lampes, verres, commandes (câbles et gaines) et bougies ne sont ni garantis ni échangés.

NOTA. - Un manque de graissage, même momentané, soit par insuffisance, soit par l'emploi d'huile de mauvaise qualité, ainsi qu'une période de rodage effectuée en de mauvaises conditions de même qu'une utilisation anormale de la machine, sont les causes principales de perte du bénéfice de garantie.

Nous recommandons instamment à nos clients de prendre la pièce détachée et de faire réparer leur machine exclusivement chez nos agents officiels. Par ailleurs d'exiger des pièces d'origine (à faire certifier sur les factures qui leur seront remises) car le montage d'une ou plusieurs pièces adaptables sur leur machine entraînera indiscutablement la perte totale du bénéfice de la garantie.

MOTOBÉCANE



SOCIÉTÉ ANONYME AU CAPITAL DE 41.435.150 Frs
R.C. SEINE 54 B 7011 C.C.P. PARIS 1597-97

MOTOCONFORT



SOCIÉTÉ ANONYME AU CAPITAL DE 7.673.900 Frs
R.C. SEINE 54 B 7005 C.C.P. PARIS 1597-98

Siège Social : **16, Rue Lesault** — 93 -PANTIN
Tél. : **845-27-94 - 845-27-67**

Adresser la correspondance Boîte Postale N° 202 PANTIN

MAGASIN PIÈCES DÉTACHÉES :

13, Rue Beaurepaire — 93 - PANTIN

ATELIER DE RÉPARATIONS ET GARANTIE :

35, Rue Baudin — 93 - LE PRÉ-ST-GERVAIS

L'atelier de réparations, 35, rue Baudin, 93 - Le Pré-Saint-Gervais, est ouvert tous les jours, sauf le Samedi, de 8 h. à 11 h. et de 13 h. à 17 h. Le Vendredi fermeture à 15 heures 30.

Le service Pièces Détachées, 13, rue Beaurepaire à 93 - Pantin est ouvert tous les jours, sauf le Samedi, de 8 h. à 11 h. 30 et de 13 h. 30 à 17 h. Le Vendredi fermeture à 15 heures 30.